

# COMPOSANTS NEUMATIQUES

## SOMMAIRE

### VERINS

<b>TABLEAU CONSOMMATION D'AIR</b>	4
<b>ABAQUE CALCUL DE POUSSEE</b>	5
<b>SERIE CX</b> (norme CNOMO)	6
<b>SERIE XT et XL</b> (norme ISO 15552)	12
<b>SERIE X</b> (norme ISO 15552)	14
<b>SERIE CPLT</b> (norme ISO 15552)	16
<b>SERIE U</b> (normes CETOP / ISO 6432)	26
<b>SERIE P</b>	30
<b>SERIE HB</b> (type intégral)	34
<b>KITS DE JOINTS</b> (CX - CPUJ - X - XT - HB)	41
<b>SERIE BU</b> (compact)	42
<b>SERIE B</b> (course brève)	46
<b>SERIE M</b> (inox ISO 6432)	50
<b>SERIE CP</b> (inox)	52
<b>SERIE WR</b> (vérins rotatifs)	56
<b>SERIE Z</b> (vérins sans tige)	60
<b>SERIE HS</b> (régulateurs hydrauliques)	64
<b>CAPTEURS MAGNETIQUES</b>	70

### MOTEURS

<b>MOTEURS PNEUMATIQUES</b> (présentation)	76
<b>SERIE LFB</b>	78
<b>SERIE LGS</b>	80
<b>SERIE P</b>	82
<b>SERIE T</b>	84
<b>SERIE PRT 100</b>	86
<b>ACCESSOIRES</b>	87

### DISTRIBUTEURS

<b>SOMMAIRE</b>	90
<b>SERIES 100-110-115-120-125-127-130</b>	92 à 147
<b>Bobines et connecteurs</b>	157
<b>SERIE 130 VM</b> (vannes à levier rotatif)	159
<b>SERIE 160 MP</b> (îlots de distributeurs)	161
<b>SERIES CA-EK</b> (commandes manuelles et mécaniques)	165
<b>SERIES PDP-PC</b> (pédales)	173
<b>SERIES UL-UK</b> (électro-distributeurs)	177
<b>SERIE UDS</b> (ISO 1-2-3)	181
<b>SERIE EL</b> (éléments de logique)	187
<b>SERIE UR</b> (régulateurs de débit)	189
<b>SERIE VM</b> (générateurs de vide)	190
<b>VANNES POUR VEHICULES INDUSTRIELS - 1/8"</b>	191

### ELECTROVANNES

<b>SOMMAIRE</b>	196
<b>SERIE EP</b> (mini-électrovannes)	197
<b>SERIE W</b> (applications industrielles)	199
<b>SERIE EV</b> (vide)	202

### FRL

<b>SOMMAIRE</b>	206
<b>SERIE 038</b> (microrégulateurs)	208
<b>SERIE 039</b> (microrégulateurs de précision)	209
<b>SERIE MODULAIRE 042-1/4"</b>	210
<b>SERIES MODULAIRE 050-3/8" / 052-1/2"</b>	218
<b>SERIE MODULAIRE 075-1/2"</b>	224
<b>SERIE MODULAIRE 080-3/4"</b>	230
<b>SERIE MODULAIRE 095-1"</b>	232
<b>PURGEUR DE LIGNE et HUILE POUR LUBRIFICATEURS</b>	236
<b>SÉRIE METALLIQUE MD</b>	237
<b>SÉRIE ACIER INOXYDABLE</b>	241

### CAPTEURS DE PRESSION

<b>SERIES PS41 - PS40</b> (contact NO ou NF)	250
<b>SERIES PS46 - PS48</b> (à piston avec contact inverseur)	251
<b>SERIES PS49 - PS24</b> (à membrane avec cont. inverseur)	252
<b>SERIE PS682</b> (échelle de tarage visuelle)	253

<b>Graisser Automatique Rechargeable</b>	254
--	-----

# COMPOSANTS PNEUMATIQUES

**AIRCOMP**



**UNTAIR**  
COMPOSANTS PNEUMATIQUES

 **Insert  
Deal srl**

# VERINS



# COMPOSANTS PNEUMATIQUES

## TABLEAU DES CONSOMMATIONS D'AIR

Alésage (mm)	Ø tige (mm)	Mouvement	Surface utile cm <sup>2</sup>	Consommation d'air en poussée et traction en NI/cm de course en fonction de la pression de travail P en BAR à 20°C									
				1 BAR	2 BAR	3 BAR	4 BAR	5 BAR	6 BAR	7 BAR	8 BAR	9 BAR	10 BAR
12	4	poussée	1,13	0,0023	0,0034	0,0045	0,0057	0,0068	0,0079	0,009	0,0102	0,0113	0,0124
		traction	1	0,002	0,003	0,004	0,005	0,006	0,007	0,008	0,009	0,01	0,011
16	6	poussée	2,01	0,004	0,006	0,008	0,01	0,0121	0,0141	0,0161	0,0181	0,0202	0,0221
		traction	1,73	0,0035	0,0052	0,0069	0,0086	0,0104	0,0121	0,0138	0,0156	0,0173	0,019
20	8	poussée	3,14	0,0063	0,0094	0,0126	0,0157	0,0188	0,022	0,0251	0,0283	0,0314	0,0346
		traction	2,64	0,0053	0,0079	0,0106	0,0132	0,0158	0,0185	0,0211	0,0238	0,0264	0,029
25	12	poussée	4,91	0,0098	0,0147	0,0196	0,0245	0,0295	0,0344	0,0393	0,0442	0,0491	0,054
		traction	3,78	0,0076	0,0113	0,0151	0,0189	0,0227	0,0264	0,0302	0,034	0,0378	0,0415
32	12	poussée	8,04	0,016	0,024	0,032	0,04	0,048	0,056	0,064	0,072	0,08	0,088
		traction	6,91	0,014	0,021	0,028	0,035	0,042	0,049	0,058	0,063	0,07	0,076
40	16	poussée	12,56	0,025	0,038	0,05	0,063	0,076	0,088	0,1	0,113	0,126	0,138
		traction	10,55	0,021	0,032	0,042	0,053	0,063	0,074	0,088	0,095	0,106	0,116
50	20	poussée	19,63	0,039	0,059	0,079	0,098	0,118	0,137	0,157	0,177	0,196	0,216
		traction	16,49	0,033	0,05	0,066	0,082	0,099	0,115	0,132	0,149	0,165	0,181
63	20	poussée	31,16	0,062	0,093	0,125	0,156	0,187	0,218	0,249	0,28	0,312	0,343
		traction	28,02	0,056	0,084	0,112	0,14	0,168	0,196	0,224	0,252	0,28	0,308
80	25	poussée	50,24	0,1	0,15	0,2	0,25	0,301	0,351	0,402	0,452	0,502	0,552
		traction	45,36	0,091	0,138	0,181	0,227	0,272	0,318	0,363	0,408	0,454	0,5
100	32	poussée	78,54	0,157	0,238	0,314	0,382	0,471	0,549	0,628	0,706	0,785	0,862
		traction	70,5	0,141	0,211	0,282	0,352	0,423	0,493	0,564	0,635	0,705	0,775
125	32	poussée	122,66	0,245	0,368	0,49	0,613	0,736	0,859	0,981	1,104	1,226	1,349
		traction	114,67	0,229	0,344	0,459	0,573	0,688	0,803	0,917	1,032	1,147	1,262
160	40	poussée	201,06	0,402	0,603	0,804	1,005	1,206	1,407	1,608	1,809	2,01	2,211
		traction	188,49	0,377	0,565	0,754	0,942	1,13	1,319	1,508	1,696	1,884	2,073
200	40	poussée	314,15	0,628	0,942	1,257	1,571	1,885	2,199	2,513	2,827	3,145	3,456
		traction	301,59	0,603	0,905	1,206	1,508	1,81	2,111	2,413	2,714	3,016	3,318

La formule suivante est appliquée pour déterminer la consommation d'air:  $Q = H \times (S + T) \times N$

avec Q = consommation d'air en NI/min

H = course du vérin en cm

S = consommation d'air en poussée par cm de course

T = consommation d'air en traction par cm de course

N = nombre de cycles par minute

# COMPOSANTS PNEUMATIQUES

## ABAQUE CALCUL DE POUSSEE

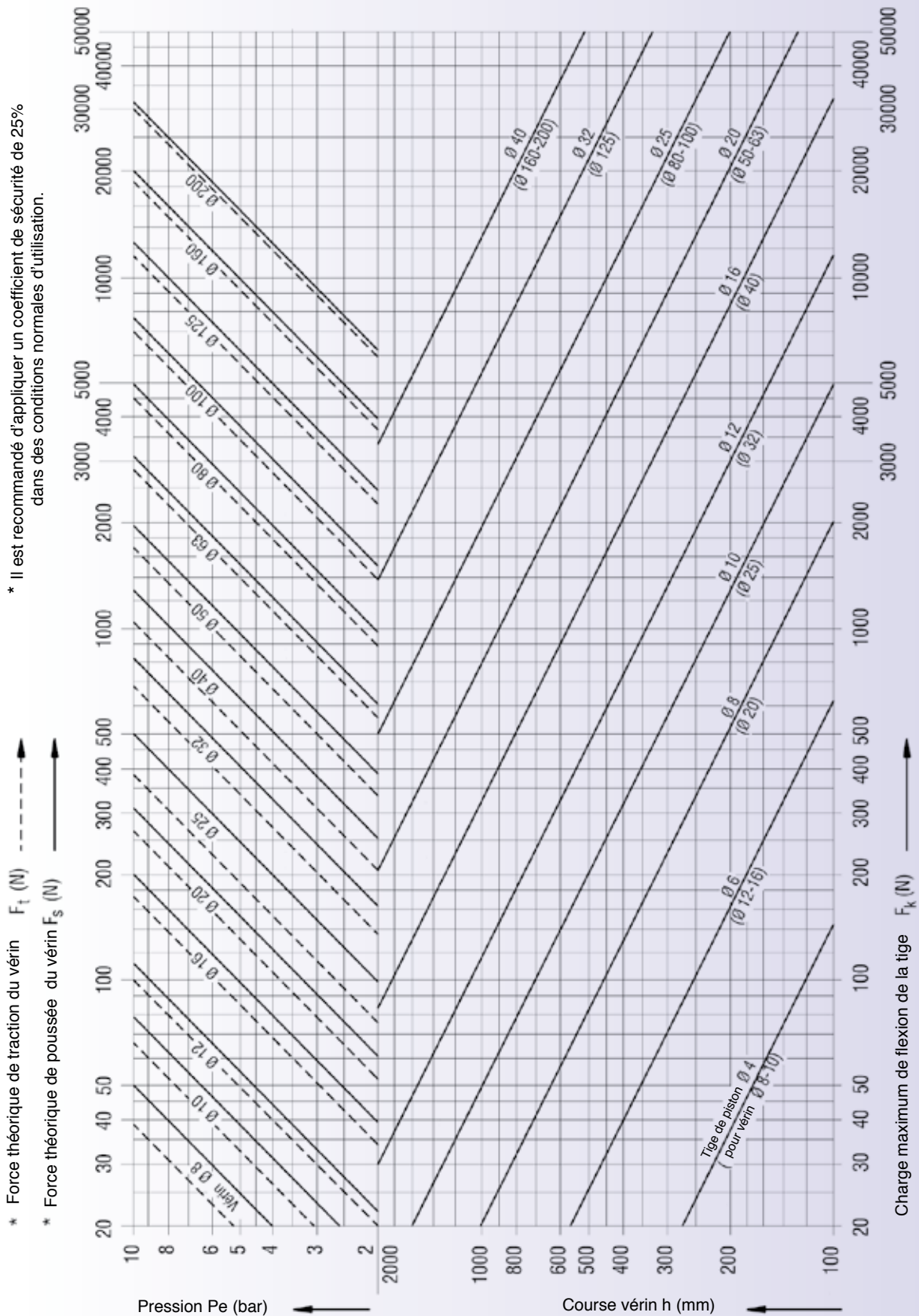

# COMPOSANTS PNEUMATIQUES

Les vérins de la série CX sont du type “à tirants externes”, avec des dimensions de montage selon les normes AFNOR NF E49-001 (ex CNOMO).

L'unité de base est séparée des accessoires, exceptée celle avec fixation “à tourillon”.

La série CX se divise en 9 alésages (Ø32,40,50,63,80,100,125,160,200).

Les vérins peuvent être fournis également dans la version “tige traversante”.

- > Tube extrudé: aluminium anodisé.
- > Piston: élastomère nitrilique vulcanisé (NBR) sur disque en acier (Viton sur demande).
- > Tige: acier chromé rectifié (acier inoxydable AISI 303 sur demande).
- > Goulot de guidage: coussinet en bronze anti-friction fritté.
- > Joint-racler NBR: assure l'étanchéité et le maintien sur la tige. peut être remplacé sur vérins montés.
- > Têtes: alliage d'aluminium à haute résistance.
- > Tirants en acier: permettent la fixation externe.
- > Décélérateurs en alliage d'aluminium réglables de série.

## CARACTERISTIQUES TECHNIQUES

Course minimum:	5 mm
Course maximum:	3000 mm en double effet
Tolérance de course:	± 1,5 mm
Fluide:	air filtré, lubrifié ou non
Température ambiante:	0°C ÷ +80°C (avec air sec -20°C)
Pression:	1 ÷ 10 bar
Longueur course amortie:	Ø 32                      L = 25 mm
	Ø 40/50                 L = 30 mm
	Ø 63/80                 L = 35 mm
	Ø 100 /125             L = 40 mm
	Ø 160 /200             L = 50 mm

# COMPOSANTS PNEUMATIQUES

## VERINS SERIE CX AFNOR NF E49.001 (ex CNOMO)

Détermination de la référence:

CX ...../.....

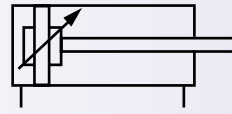

course en mm  
alésage en mm

> Version magnétique: CX/FM ...../.....

> Version tige traversante: CX .....R.....  
ou CX/FM .....R.....

> Sur demande : simple effet, tandem

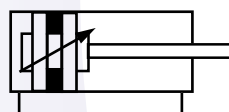
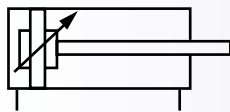
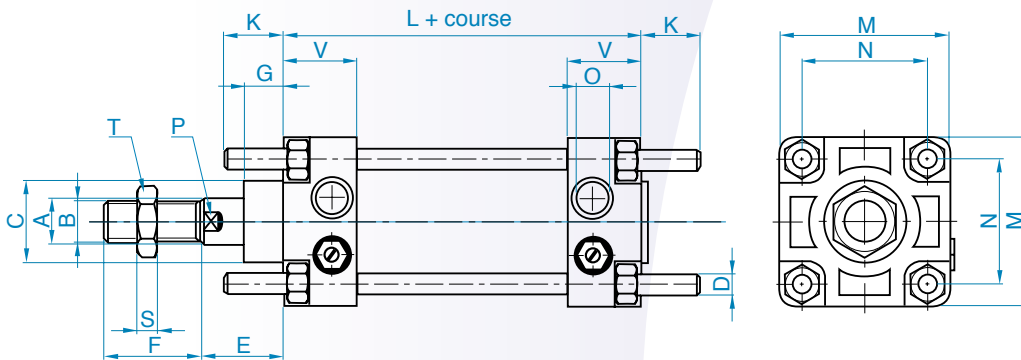

Ø	A	B	C	D	E	F	G	H	K	L	M	N	O	P	R	S	T	V
32	12	M10 x1,5	25	M6	25	20	15	134	17	80	45	33	G 1/8	10	7	5	17	26
40	18	M16 x1,5	32	M6	34	36	15	191	17	110	52	40	G 1/4	16	7	8	24	29
50	18	M16 x1,5	32	M8	34	36	15	191	23	110	65	49	G 1/4	16	7	8	24	29
63	22	M20 x1,5	45	M8	39	46	20	216	23	125	75	59	G 3/8	20	9	10	30	34
80	22	M20 x1,5	45	M10	39	46	20	215	28	125	95	75	G 3/8	20	9	10	30	35
100	30	M27 x 2	55	M10	47	63	20	251	28	145	115	90	G 1/2	27	9	13,5	41	39
125	30	M27 x 2	55	M12	47	63	20	248	34	145	140	110	G 1/2	27	9	13,5	41	42
160	40	M36 x 2	65	M16	50	85	25	310	42	180	180	140	G 3/4	36	13	18	55	50
200	40	M36 x 2	65	M16	50	85	25	310	42	180	220	175	G 3/4	36	13	18	55	50

# COMPOSANTS PNEUMATIQUES

## ACCESSOIRES SERIE CX

### CX/F: FLASQUES

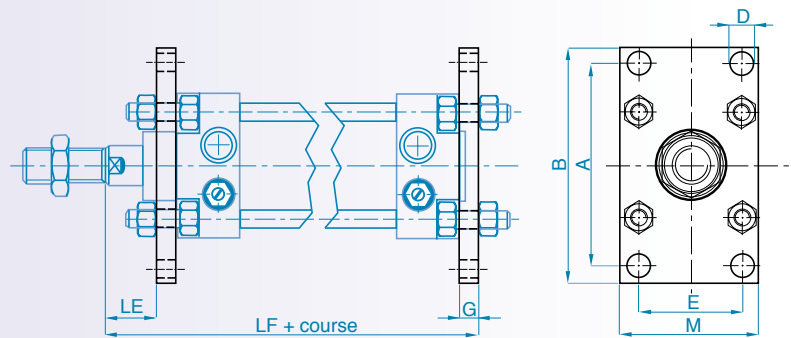

Réf:	Ø	A	B	D H13	E	G	LE	LF	M
<b>CX/F 32</b>	32	68	80	9	33	8	17	113	45
<b>CX/F 40</b>	40	78	90	9	40	8	26	152	52
<b>CX/F 50</b>	50	94	110	11	49	10	24	154	65
<b>CX/F 63</b>	63	104	120	11	59	10	29	174	75
<b>CX/F 80</b>	80	130	150	14	75	12	27	176	95
<b>CX/F 100</b>	100	150	170	14	90	12	35	204	115
<b>CX/F 125</b>	125	180	205	18	110	16	31	208	140
<b>CX/F 160</b>	160	228	260	22	140	20	30	250	180
<b>CX/F 200</b>	200	268	300	22	170	20	30	250	220

### CX/P: PIEDS

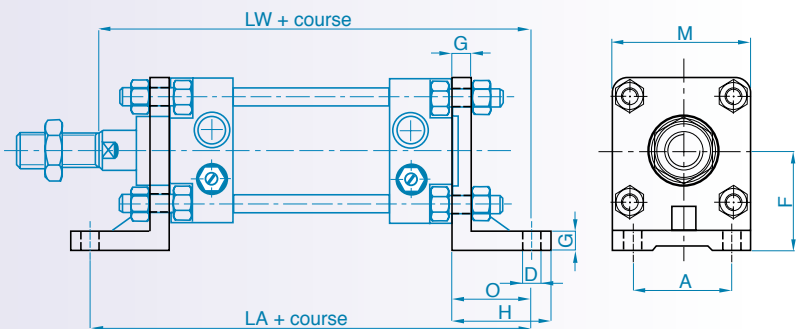

Réf:	Ø	A	D H13	F	G	H	LA	LW	M	O
<b>CX/P 32</b>	32	28	9	32	8	35	134	132	45	27
<b>CX/P 40</b>	40	36	9	36	8	35	164	171	52	27
<b>CX/P 50</b>	50	45	11	45	10	45	180	179	65	35
<b>CX/P 63</b>	63	55	11	50	10	45	195	199	75	35
<b>CX/P 80</b>	80	70	14	63	12	55	211	207	95	43
<b>CX/P 100</b>	100	90	14	73	12	55	231	235	115	43
<b>CX/P 125</b>	125	100	18	91	16	68	249	244	140	52
<b>CX/P 160</b>	160	130	22	115	20	82	304	292	180	62
<b>CX/P 200</b>	200	170	22	135	20	92	304	292	220	62



# COMPOSANTS PNEUMATIQUES

## ACCESSOIRES SERIE CX

### CX/CF: ARTICULATIONS FEMELLES

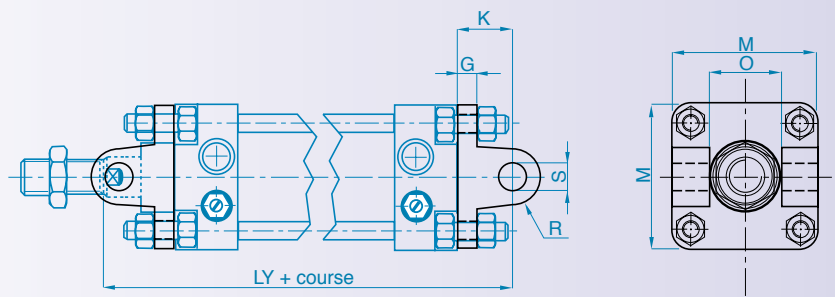

Réf:	Ø	G	K	LY	M	O	R	S H9
<b>CX/CF 32</b>	32	8	18	123	45	26	8	8
<b>CX/CF 40</b>	40	8	24	168	52	33	12	12
<b>CX/CF 50</b>	50	10	26	170	65	33	12	12
<b>CX/CF 63</b>	63	10	30	194	75	47	16	16
<b>CX/CF 80</b>	80	12	32	196	95	47	16	16
<b>CX/CF 100</b>	100	12	37	229	115	57	20	20
<b>CX/CF 125</b>	125	16	41	233	140	57	21	20
<b>CX/CF 160</b>	160	20	55	285	180	72	25	25
<b>CX/CF 200</b>	200	20	55	285	220	72	25	25

### CX/CM: ARTICULATIONS MALES

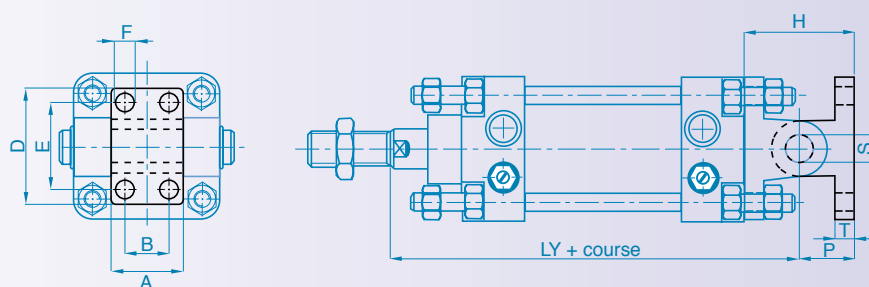

Réf:	Ø	A	B	D	E	F	H	LY	P	S H9	T
<b>CX/CM 32</b>	32	25	0	40	28	7	26	123	18	8	8
<b>CX/CM 40</b>	40	32	16	52	38	9	38	168	26	12	10
<b>CX/CM 50</b>	50	32	16	52	38	9	38	170	26	12	10
<b>CX/CM 63</b>	63	46	25	75	54	11	52	194	34	16	12
<b>CX/CM 80</b>	80	46	25	75	54	11	52	196	34	16	12
<b>CX/CM 100</b>	100	56	32	115	90	14	61	229	41	20	16
<b>CX/CM 125</b>	125	56	32	115	90	14	61	233	41	20	16
<b>CX/CM 160</b>	160	71	43	180	150	18	80	285	55	25	20
<b>CX/CM 200</b>	200	71	43	180	150	18	80	285	55	25	20

# COMPOSANTS PNEUMATIQUES

## ACCESSOIRES SERIE CX

### CX/AS/SQ: ARTICULATIONS MALES D'EQUERRE

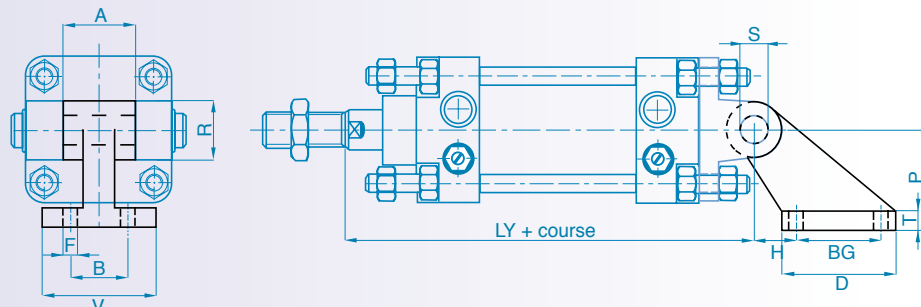

Réf:	Ø	A	B	BG	D	F H13	H	LY	P	R	S H9	T	V
<b>CX/AS/SQ 32</b>	32	25	25	20	37	7	18	123	32	19,5	8	8	41
<b>CX/AS/SQ 40</b>	40	32	32	32	54	9	25	168	45	26	12	10	52
<b>CX/AS/SQ 50</b>	50	32	32	32	54	9	25	170	45	26	12	10	52
<b>CX/AS/SQ 63</b>	63	46	40	50	75	11	32	194	63	32	16	13	63
<b>CX/AS/SQ 80</b>	80	46	40	50	75	11	32	196	63	32	16	13	63
<b>CX/AS/SQ 100</b>	100	56	50	70	103	14	40	229	90	42	20	17	80
<b>CX/AS/SQ 125</b>	125	56	50	70	103	14	40	233	90	42	20	17	80
<b>CX/AS/SQ 160</b>	160	70	63	110	154	18	50	285	140	54	25	20	111
<b>CX/AS/SQ 200</b>	200	70	63	110	154	18	50	285	140	54	25	20	111

### CX/SEC: AXES POUR ARTICULATION FEMELLE

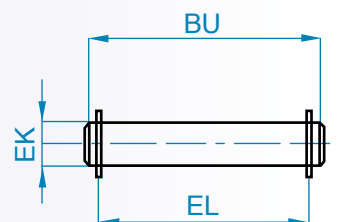

Réf:	Ø	EK f7	EL	BU
<b>CX/SEC 32</b>	32	8	46	53
<b>CX/SEC 40</b>	40	12	53	60
<b>CX/SEC 50</b>	50	12	66	73
<b>CX/SEC 63</b>	63	16	76	83
<b>CX/SEC 80</b>	80	16	96	103
<b>CX/SEC 100</b>	100	20	117	124
<b>CX/SEC 125</b>	125	20	142	149
<b>CX/SEC 160</b>	160	25	182	189
<b>CX/SEC 200</b>	200	25	222	229

# COMPOSANTS PNEUMATIQUES

## ACCESSOIRES SERIE CX

**CX/CT: TOURILLONS CENTRAUX** (à fixer sur tirants filetés)

cote **Q** à spécifier  
sur la commande

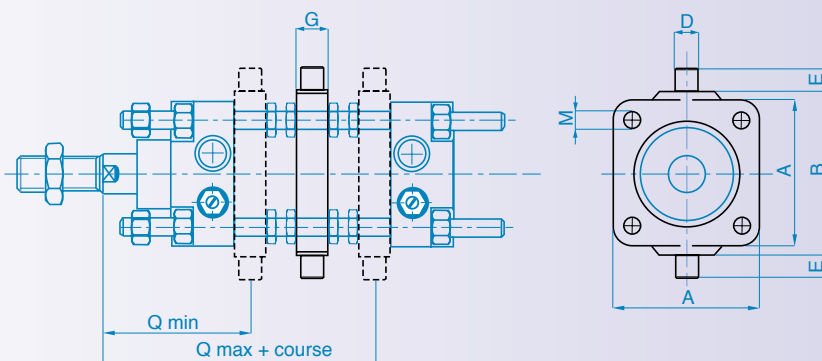

Réf:	Ø	A	B h14	D e9	E h14	G	M	Qmin	Qmax
<b>CX/CT 32</b>	32	46	50	12	12	15	6,25	58,5	71,5
<b>CX/CT 40</b>	40	59	63	16	16	20	6,25	73	105
<b>CX/CT 50</b>	50	69	73	16	16	20	8,25	73	105
<b>CX/CT 63</b>	63	84	90	20	20	25	8,25	85,5	117,5
<b>CX/CT 80</b>	80	102	108	20	20	25	10,25	86,5	116,5
<b>CX/CT 100</b>	100	125	131	25	25	30	10,25	101	138
<b>CX/CT 125</b>	125	155	160	25	25	32	12,25	105	134
<b>CX/CT 160</b>	160	190	200	32	32	40	16,25	120	160
<b>CX/CT 200</b>	200	240	250	32	32	40	16,25	120	160

**CX/FF: CHAPES DE TIGE TARAUEES FEMELLES**

CX/FF pour les  
Ø 32 - 125

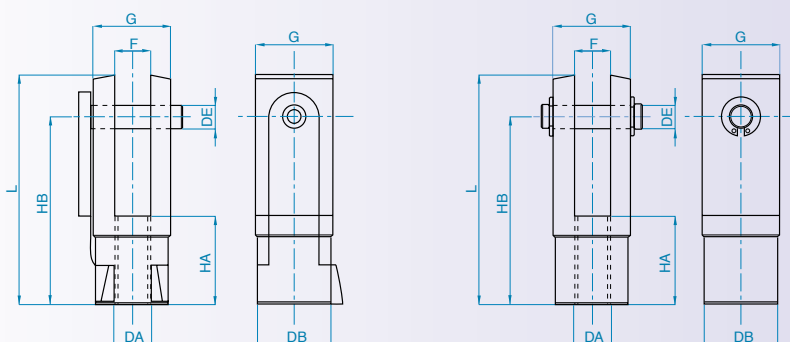

CX/FFP pour les  
Ø 160 - 200

Réf:	Ø	DA	DB	DE	F B12	G	HA	HB	L
<b>CX/FF 10</b>	32	M10	18	8	11	22	20	36	45
<b>CX/FF 16</b>	40	M16x1,5	26	12	18	36	26	51	64
<b>CX/FF 16</b>	50	M16x1,5	26	12	18	36	26	51	64
<b>CX/FF 20</b>	63	M20x1,5	34	16	22	45	30	63	80
<b>CX/FF 20</b>	80	M20x1,5	34	16	22	45	30	63	80
<b>CX/FF 27</b>	100	M27x2	42	20	30	63	45	85	105
<b>CX/FF 27</b>	125	M27x2	42	20	30	63	45	85	105
<b>CX/FFP 36</b>	160	M36x2	50	25	40	80	75	115	140
<b>CX/FFP 36</b>	200	M36x2	50	25	40	80	75	115	140

# COMPOSANTS PNEUMATIQUES

Les vérins de la série XT (ex CPUI) sont à tube profilé et tirants noyés, avec des dimensions de montage selon les normes DIN ISO 15552 (ex ISO 6431) et VDMA 24562.

Les vérins de la série XL sont à tube extrudé et tirants externes, avec des dimensions de montage selon les normes DIN ISO 15552.

L'unité de base est séparée des accessoires, exceptée celle avec fixation "à tourillons centraux".

La série XT se divise en 6 alésages (Ø32,40,50,63,80,100).

La série XL se divise en 5 alésages (Ø125,160,200,250,320).

Les vérins peuvent être fournis également dans la version "tige traversante".

- > Tube et profilé extrudé: aluminium anodisé 20 µm.
- > Piston: élastomère nitrilique vulcanisé (NBR) sur disque en acier (Viton sur demande).
- > Tige: acier chromé rectifié (acier inoxydable AISI 303 sur demande).
- > Goulot de guidage: coussinet en bronze anti-friction fritté.
- > Joint-racler NBR: assure l'étanchéité et le maintien sur la tige.  
peut être remplacé sur vérins montés.
- > Têtes: alliage d'aluminium à haute résistance.
- > Tirants et écrous: acier.
- > Décélérateurs en alliage d'aluminium: réglables de série.

## CARACTERISTIQUES TECHNIQUES

Course minimum:	5 mm	
Course maximum:	3000 mm en double effet	
Tolérance de course:	± 1,5 mm	
Fluide:	air filtré, lubrifié ou non	
Température ambiante:	0°C ÷ +80°C (avec air sec -20°C)	
Pression:	1 ÷ 10 bar	
Longueur course amortie:	Ø 32	L = 24 mm
	Ø 40/50	L = 29 mm
	Ø 63/80	L = 35 mm
	Ø 100	L = 40 mm
	Ø 125	L = 37 mm
	Ø 160/200	L = 40 mm
	Ø 250	L = 75 mm
	Ø 320	L = 80 mm

# COMPOSANTS PNEUMATIQUES

## VERINS SERIES XT-XL NORME ISO 15552

> Ø32 à 100 détermination de la référence:

XT/N ...../.....

→ course en mm  
→ alésage en mm (Ø32 à 100)



> Version magnétique: XT/M ...../.....

> Version tige traversante: XT/N ou XT/M .....R.....

> Ø125 à 320 détermination de la référence:

XL/N ...../.....

→ course en mm  
→ alésage en mm (Ø125 à 320)



> Version magnétique: XL/M ...../.....

> Version tige traversante: XL/N ou XL/M .....R.....

> Sur demande : simple effet, tandem, acier inoxydable.

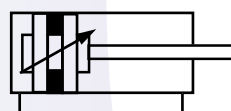
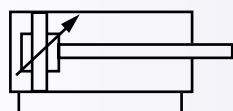
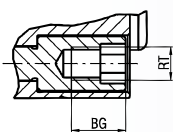
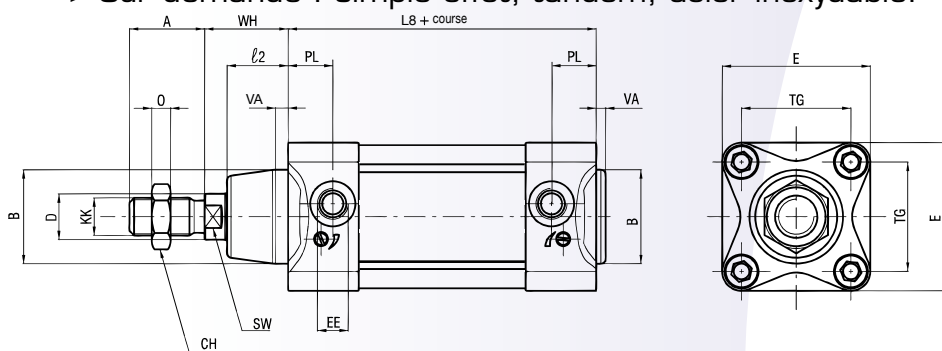

Série XT  
tirants noyés:  
Ø32 à 100



série XL  
tirants externes:  
Ø125 à 320

\* cotes normalisées

° dimensions intégrant les cotes normalisées maximum.

Ø	A	B	CH	DD	E	EE	G	I	KK	L2	L8	O	PL	SW	TG	VA	WH
	*	*		*	°	*	°		*	*	*		*	*	*	*	*
32	22	30	17	M6	47	G1/8	27	12	M10 x 1,25	20	94	6	18	10	32,5	3	26
40	24	35	19	M6	54	G1/4	30	16	M12 x 1,25	22	105	7	20,5	13	38	3	30
50	32	40	24	M8	65	G1/4	32,5	20	M16 x 1,5	26	106	8	19	17	46,5	3	37
63	32	45	24	M8	75	G3/8	37	20	M16 x 1,5	27	121	8	22	17	56,5	4	37
80	40	45	30	M10	95	G3/8	37	25	M20 x 1,5	29	128	9	23	22	72	4	46
100	40	55	30	M10	114	G1/2	40	25	M20 x 1,5	35	138	9	24	22	89	4	51
125	54	60	41	M12	140	G1/2	46	32	M27 x 2	50	160	12	29	27	110	6	65
160	72	65	55	M16	180	G3/4	50	40	M36 x 2	60	180	15	30	36	140	6	80
200	72	75	55	M16	220	G3/4	48	40	M36 x 2	60	180	15	24	36	140	6	80
250	84	90	65	M20	268	G1	54	50	M42 x 2	67	200	16	31	46	220	10	105
320	96	110	75	M24	340	G1	66	63	M48 x 2	82	220	18	31	55	270	10	120

# COMPOSANTS PNEUMATIQUES

Les vérins de la série X sont à tube profilé rainuré, avec des dimensions de montage selon les normes ISO 15552 lui permettant de cette façon d'être complètement interchangeable avec les vérins ISO 6431.

L'unité de base est séparée des accessoires, exceptée celle avec fixation "à tourillons centraux".

La série X se divise en 6 alésages (Ø32,40,50,63,80,100).

Les vérins peuvent être fournis également dans la version "tige traversante".

- > Tube: aluminium anodisé 20 µm: profilé extrudé avec rainures en T.
- > Piston: polymère (fourni avec ou sans électro-aimant).
- > Tige: acier chromé rectifié (acier inoxydable AISI 303 sur demande).
- > Vis: acier
- > Goulot de guidage: coussinet en bronze anti-friction fritté.
- > Joints: polyuréthane (Viton sur demande).
- > Têtes: alliage d'aluminium avec revêtement peinture.
- > Décélérateurs: réglables de série.

## CARACTERISTIQUES TECHNIQUES

Course minimum:	5 mm
Course maximum:	3000 mm en double effet
Tolérance de course:	± 1,5 mm
Fluide:	air filtré, lubrifié ou non
Température ambiante:	0°C ÷ +80°C (avec air sec -35°C)
Pression:	1 ÷ 10 bar
Longueur course amortie:	Ø 32                      L = 24 mm
	Ø 40/50                  L = 29 mm
	Ø 63/80                  L = 35 mm
	Ø 100                     L = 40 mm

# COMPOSANTS PNEUMATIQUES

## VERINS SERIE X NORME ISO 15552

Détermination de la référence:

X/N...../.....

→ course en mm  
→ alésage en mm

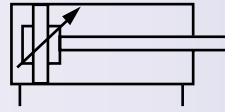

> Version magnétique: X/M ...../.....

> Version tige traversante: X/N ou X/M .....R.....

> Sur demande : simple effet, tandem

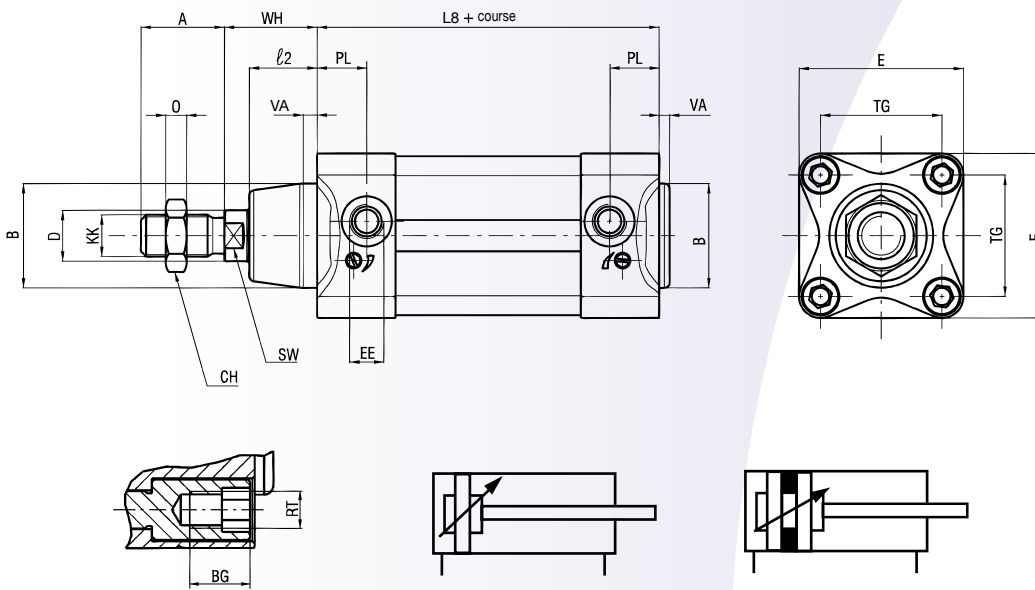

\* cotes normalisées

Ø	A*	B*	BG*	CH	RT*	E*	EE*	G	D	KK*	L	L2*	L8*	O	PL*	SW*	TG*	VA*	WB	WH*
32	22	30	16	17	M6	47	G1/8	27	12	M10 x 1,25	160	20	94	6	18	10	32,5	3	86	26
40	24	35	16	19	M6	52	G1/4	31	16	M12 x 1,25	185	22	105	7	20,5	13	38	3	100	30
50	32	40	16	24	M8	63	G1/4	30	20	M16 x 1,5	172	26	106	8	19	17	46,5	3	127	37
63	32	45	16	24	M8	75	G3/8	35,5	20	M16 x 1,5	197	27	121	8	22	17	56,5	4	127	37
80	40	45	16	30	M10	93	G3/8	36	25	M20 x 1,5	216	29	128	9	23	22	72	4	156	46
100	40	55	16	30	M10	113	G1/2	39	25	M20 x 1,5	234	35	138	9	24	22	89	4	161	51

**X/CP: RÉGLETTE DE PROTECTION POUR RAINURES**

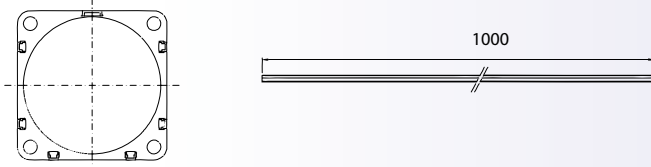

**X/CG: RÉGLETTE DE PROTECTION POUR RAINURES (de série)**

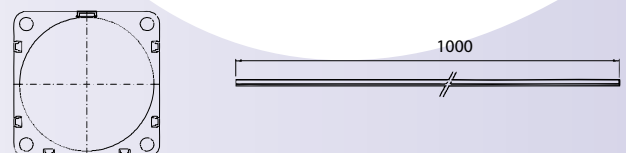

# COMPOSANTS PNEUMATIQUES

Les vérins de la série CPLT sont à tube profilé carré, avec des dimensions de montage selon les normes ISO 6431.

La série CPLT se divise en 6 alésages (Ø32,40,50,63,80,100).

Les vérins peuvent être fournis également dans la version "tige traversante".

- > Tube en aluminium anodisé: profilé extrudé avec rainures.
- > Piston: résine acétalyque.
- > Tige: acier chromé rectifié.
- > Vis: acier
- > Goulot de guidage: coussinet en bronze anti-friction fritté.
- > Joints: Polyuréthane.
- > Têtes: polymère thermoplastique avec inserts en laiton.
- > Décélérateurs: réglables de série.

## CARACTERISTIQUES TECHNIQUES

Course minimum: 5 mm

Course maximum: 1000 mm

Tolérance de course:  $\pm 1,5$  mm

Fluide: air filtré, lubrifié ou non

Température ambiante:  $-20^{\circ}\text{C} \div +80^{\circ}\text{C}$

Pression: 1  $\div$  10 bar

Longueur course amortie: Ø 32	L = 24 mm
Ø 40/50	L = 29 mm
Ø 63/80	L = 35 mm
Ø 100	L = 40 mm



# COMPOSANTS PNEUMATIQUES

## VERINS SERIE CPLT NORME ISO 6431 - VDMA 24562

Détermination de la référence:

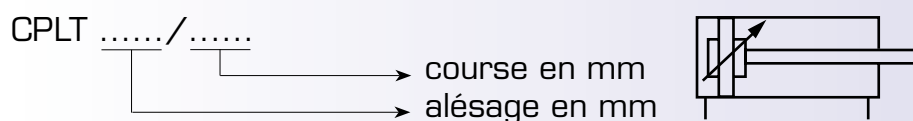

- > Version magnétique: CPLT/M ...../.....
- > Version tige traversante: CPLT ou CPLT/M .....R.....

Têtes en Polymère  
thermoplastique

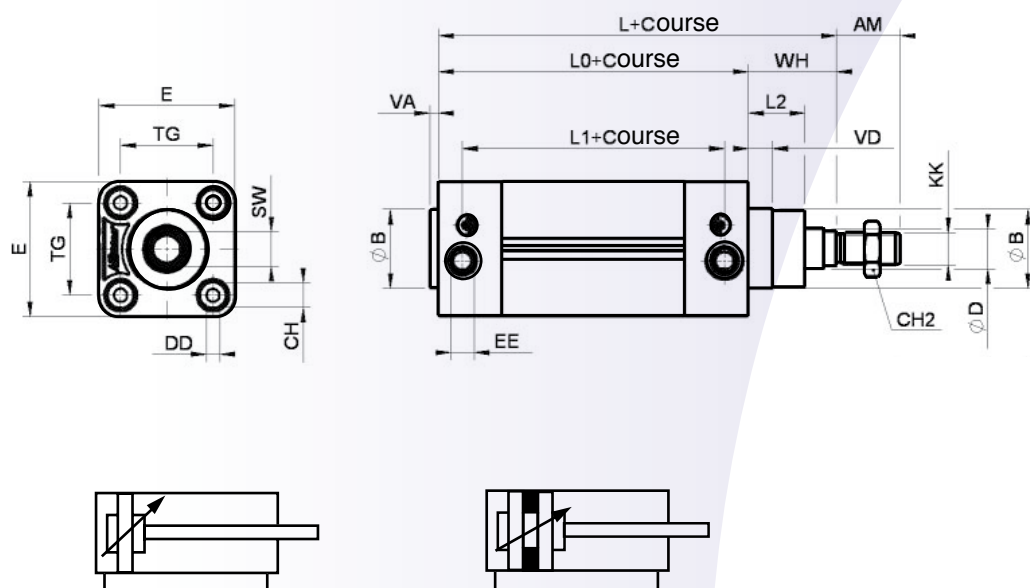

\* cotes normalisées

Ø	AM*	Ø B*	CH	CH2	D	E	EE*	VD	KK*	L	LO*	L1	L2*	SW*	TG*	VA	VD	WH*
32	22	30	8	17	12	47	G1/8	10,5	M10 x 1,25	120	94	69	19	10	32,5	4	10,5	26
40	24	35	8	19	16	52	G1/4	11	M12 x 1,25	135	105	81	21,5	13	38	4	11	30
50	32	40	12	24	20	63	G1/4	12,5	M16 x 1,5	143	106	82	28,5	17	46,5	4	12,5	37
63	32	45	12	24	20	75	G3/8	12,5	M16 x 1,5	158	121	93	28,5	17	56,5	4	12,5	37
80	40	45	14	30	25	93	G3/8	17	M20 x 1,5	174	128	90	34	22	72	4	17	46
100	40	55	14	30	25	113	G1/2	17	M20 x 1,5	189	138	100	37,5	22	89	4	17	51

### CAPTEURS MAGNETIQUES AMPOULE REED POUR CPLT

CARACTERISTIQUES TECHNIQUES:

- Contact: NO normalement ouvert
- Tension d'alimentation: 12 ÷ 24 AC/DC
- Température d'exercice: -20°C ÷ 70°C
- Type de fixation: directement dans la rainure du vérin

Réf:	longueur câble	connections
<b>230A000001</b>	2 m	2 fils
<b>230A000002</b>	5 m	2 fils

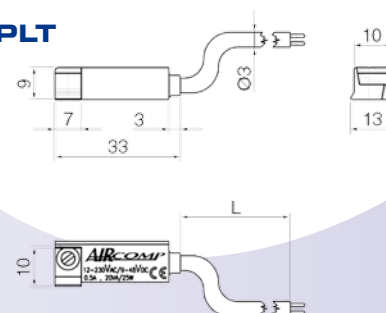

# COMPOSANTS PNEUMATIQUES

## ACCESSOIRES ISO 15552

### SERIES CPUI - X - XT - XL - CPLT

Disponibles en qualité acier inoxydable AISI 316 du diamètre 32 au diamètre 100.

#### CPUI/F: FLASQUES

- corps en acier
- vendues à l'unité
- fournies avec vis

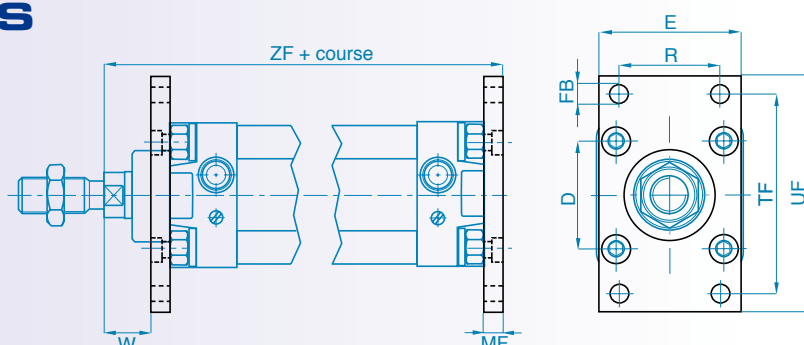

Réf:	Ø	D H11	FB H13	E	MF JS14	R JS14	TF JS14	UF	W	ZF
<b>CPUI/F 32</b>	32	30	7	45	10	32	64	80	16	130
<b>CPUI/F 40</b>	40	35	9	52	10	36	72	90	20	145
<b>CPUI/F 50</b>	50	40	9	65	12	45	90	110	25	155
<b>CPUI/F 63</b>	63	45	9	75	12	50	100	120	25	170
<b>CPUI/F 80</b>	80	45	12	95	16	63	126	150	30	190
<b>CPUI/F 100</b>	100	55	14	115	16	75	150	170	35	205
<b>CPUI/F 125</b>	125	60	16	140	20	90	180	205	45	245
<b>CPUI/F 160</b>	160	65	18	180	20	115	230	260	60	280
<b>CPUI/F 200</b>	200	75	22	220	25	135	270	300	70	300

#### CPUI/PB: PIEDS

- corps en acier
- vendus à l'unité
- fournis avec vis

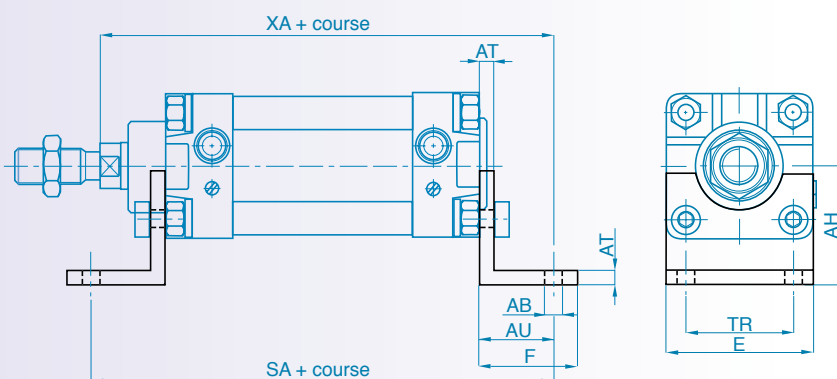

Réf:	Ø	AB H14	AH JS15	AT	AU	E	F	SA	TR JS14	XA
<b>CPUI/PB 32</b>	32	7	32	4	24	45	35	142	32	144
<b>CPUI/PB 40</b>	40	9	36	4	28	52	36	161	36	163
<b>CPUI/PB 50</b>	50	9	45	5	32	65	47	170	45	175
<b>CPUI/PB 63</b>	63	9	50	5	32	75	45	185	50	190
<b>CPUI/PB 80</b>	80	12	63	6	41	95	55	210	63	215
<b>CPUI/PB 100</b>	100	14	71	6	41	115	57	220	75	230
<b>CPUI/PB 125</b>	125	16	90	8	45	140	70	250	90	270
<b>CPUI/PB 160</b>	160	18	115	10	60	180	75	300	115	320
<b>CPUI/PB 200</b>	200	22	135	12	70	220	100	320	135	345

# COMPOSANTS PNEUMATIQUES

## ACCESSOIRES ISO 15552 SERIES CPUI - X - XT - XL - CPLT

### CPUI/CF: ARTICULATIONS FEMELLES POSTERIEURES

- corps en aluminium
- fournies avec vis

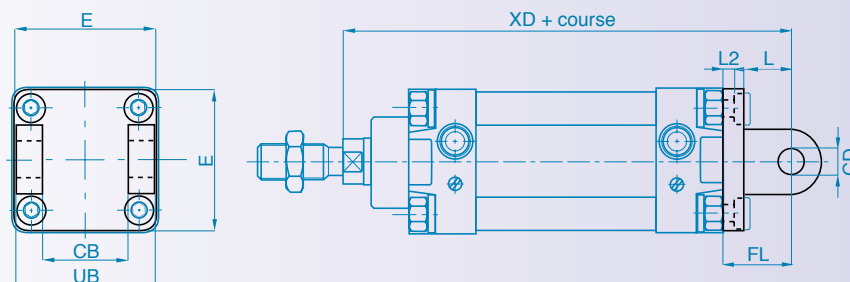

Réf:	Ø	CB H14	CD H9	E	FL	L	L2	UB h14	XD
<b>CPUI/CF 32</b>	32	26	10	45	22	13	5,5	45	142
<b>CPUI/CF 40</b>	40	28	12	52	25	16	5,5	52	160
<b>CPUI/CF 50</b>	50	32	12	65	27	16	6,5	60	170
<b>CPUI/CF 63</b>	63	40	16	75	32	21	6,5	70	190
<b>CPUI/CF 80</b>	80	50	16	95	36	22	10	90	210
<b>CPUI/CF 100</b>	100	60	20	115	41	27	10	110	230
<b>CPUI/CF 125</b>	125	70	25	140	50	30	10	130	275
<b>CPUI/CF 160</b>	160	90	30	180	55	35	10	170	315
<b>CPUI/CF 200</b>	200	90	30	220	60	35	11	170	335

### CPUI/CM: ARTICULATIONS MALES

- corps en aluminium
- fournies avec vis

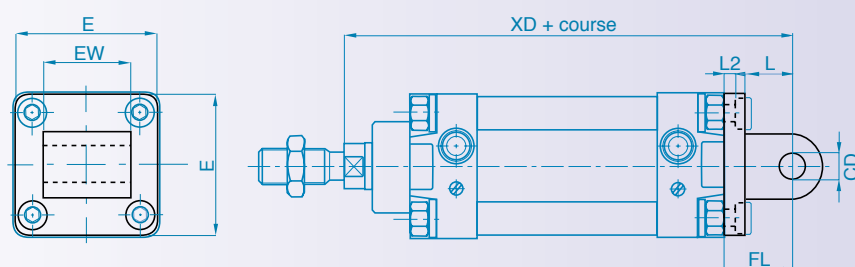

Réf:	Ø	CD H9	E	EW	FL	L	L2	XD
<b>CPUI/CM 32</b>	32	10	45	26	22	13	5,5	142
<b>CPUI/CM 40</b>	40	12	52	28	25	16	5,5	160
<b>CPUI/CM 50</b>	50	12	65	32	27	16	6,5	170
<b>CPUI/CM 63</b>	63	16	75	40	32	21	6,5	190
<b>CPUI/CM 80</b>	80	16	95	50	36	22	10	210
<b>CPUI/CM 100</b>	100	20	115	60	41	27	10	230
<b>CPUI/CM 125</b>	125	25	140	70	50	30	10	275
<b>CPUI/CM 160</b>	160	30	180	90	55	35	10	315
<b>CPUI/CM 200</b>	200	30	220	90	60	35	11	335

# COMPOSANTS PNEUMATIQUES

## ACCESSOIRES ISO 15552 SERIES CPUI - X - XT - XL - CPLT

### CPUI/AS: ARTICULATIONS MALES D'EQUERRE

- corps en aluminium

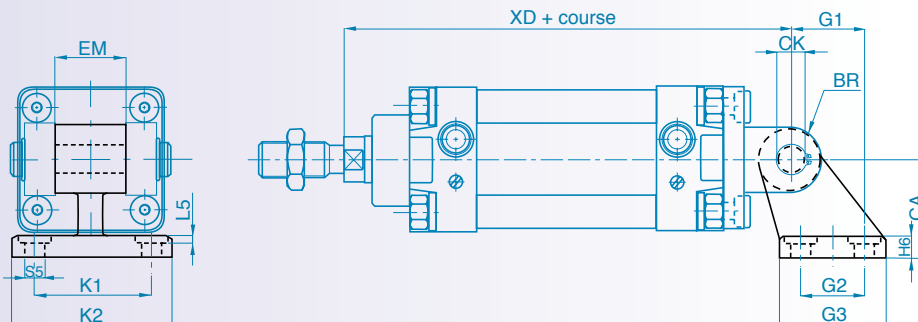

Réf:	Ø	CA JS15	CK H9	EM	G1 JS14	G2 JS14	G3	H6	L5	BR	S5 H13	K1 JS14	K2	XD
<b>CPUI/AS 32</b>	32	32	10	26	21	18	31	8	1,6	10	6,6	38	51	142
<b>CPUI/AS 40</b>	40	36	12	28	24	22	35	10	1,6	11	6,6	41	54	160
<b>CPUI/AS 50</b>	50	45	12	32	33	30	45	12	1,6	13	9	50	65	170
<b>CPUI/AS 63</b>	63	50	16	40	37	35	50	14	1,6	15	9	52	67	190
<b>CPUI/AS 80</b>	80	63	16	50	47	40	60	14	2,5	15	11	66	86	210
<b>CPUI/AS 100</b>	100	71	20	60	55	50	70	17	2,5	19	11	76	96	230
<b>CPUI/AS 125</b>	125	90	25	70	70	60	90	20	3,2	22,5	14	94	124	275
<b>CPUI/AS 160</b>	160	115	30	90	97	88	126	25	4	31,5	14	118	156	315
<b>CPUI/AS 200</b>	200	135	30	90	105	90	130	30	4	31,5	18	122	162	335

### CPUI/SEC: AXES POUR ARTICULATION FEMELLE

- corps en acier

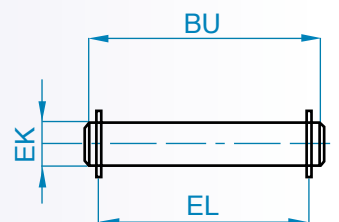

Réf:	Ø	BU	EK f7	EL
<b>CPUI/SEC 32</b>	32	53	10	46
<b>CPUI/SEC 40</b>	40	60	12	53
<b>CPUI/SEC 50</b>	50	68	12	61
<b>CPUI/SEC 63</b>	63	78	16	71
<b>CPUI/SEC 80</b>	80	98	16	91
<b>CPUI/SEC 100</b>	100	118	20	111
<b>CPUI/SEC 125</b>	125	139	25	132
<b>CPUI/SEC 160</b>	160	178	30	171,5
<b>CPUI/SEC 200</b>	200	178	30	171,5

# COMPOSANTS PNEUMATIQUES

## ACCESSOIRES ISO 15552

### SERIES CPUI - X - XT - XL - CPLT

#### CPUI/CMSS: ARTICULATIONS MALES A ROTULE (ISO 12240)

- corps en aluminium

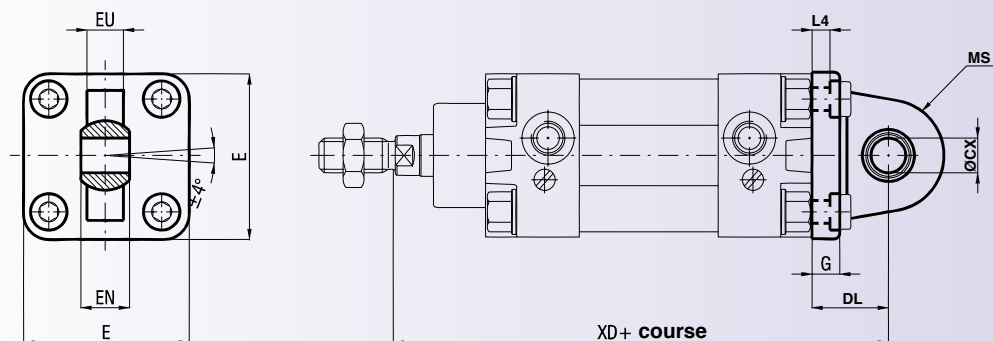

Ref:	Ø	Ø CX H7	E	EN	MS	EU	G	DL	L4	XD
<b>CPUI/CMSS32</b>	32	10	45	14	16	10,5	9	22	5,5	142
<b>CPUI/CMSS40</b>	40	12	52	16	19	12	9	25	5,5	160
<b>CPUI/CMSS50</b>	50	16	65	21	21	15	11	27	6,5	170
<b>CPUI/CMSS63</b>	63	16	75	21	24	15	11	32	6,5	190
<b>CPUI/CMSS80</b>	80	20	95	25	28,5	18	14	36	10	210
<b>CPUI/CMSS100</b>	100	20	115	25	30	18	14	41	10	230
<b>CPUI/CMSS125</b>	125	30	140	37	40	25	20	50	10	275
<b>CPUI/CMSS160</b>	160	35	180	43	45	28	20	55	10	315
<b>CPUI/CMSS200</b>	200	35	220	43	48	28	25	60	11	335

#### CPUI/CTA: CHARNIERES OSCILLANTES

- corps en acier
- vendues à l'unité
- fournies avec vis

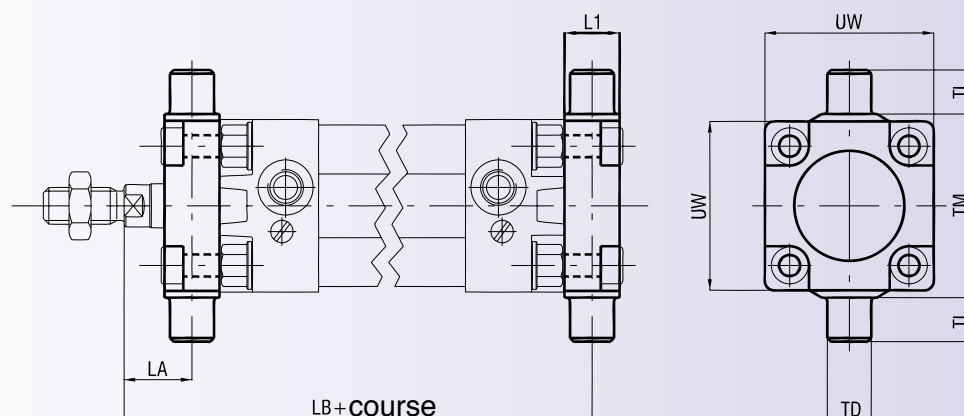

Ref:	Ø	L1	LA	LB	TD e9	TL h14	TM h14	UW
<b>CPUI/CTA32</b>	32	14	19	127	12	12	50	46
<b>CPUI/CTA40</b>	40	19	20,5	144,5	16	16	63	59
<b>CPUI/CTA50</b>	50	19	27,5	152,5	16	16	75	69
<b>CPUI/CTA63</b>	63	24	25	170	20	20	90	84
<b>CPUI/CTA80</b>	80	24	34	186	20	20	110	102
<b>CPUI/CTA100</b>	100	29	37,6	203,5	25	25	132	125

# COMPOSANTS PNEUMATIQUES

## ACCESSOIRES

### SERIES CPUI - X - XL - XT

#### CPUI/CT: TOURILLONS CENTRAUX - Séries CPUI -XL

- corps en acier
- disponibles en inox AISI 316 du Ø 32 à 100

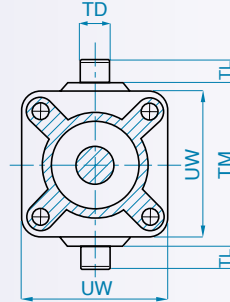
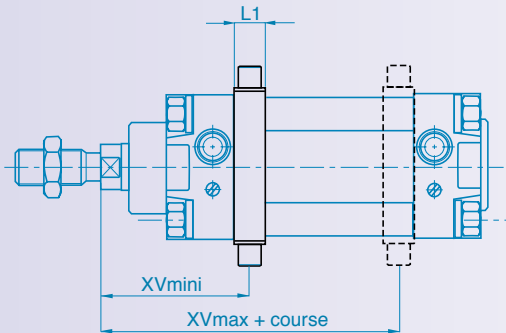

position réglable  
pour les Ø 32 à 100

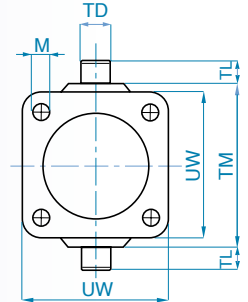

position fixe pour les  
Ø 125 - 160 - 200

Réf:	Ø	L1	M	TD e9	TL h14	TM h14	UW	XV min	XV max
<b>CPUI/CT 32</b>	32	18	-	12	12	50	48,5	62	84
<b>CPUI/CT 40</b>	40	20	-	16	16	63	59	70	95
<b>CPUI/CT 50</b>	50	20	-	16	16	75	71	79,5	100,5
<b>CPUI/CT 63</b>	63	26	-	20	20	90	85	87	108
<b>CPUI/CT 80</b>	80	26	-	20	20	110	105	96	124
<b>CPUI/CT 100</b>	100	32	-	25	25	132	129	107	133
<b>CPUI/CT 125</b>	125	32	12,25	25	25	160	155	127	163
<b>CPUI/CT 160</b>	160	40	16,25	32	32	200	190	150	190
<b>CPUI/CT 200</b>	200	40	16,25	32	32	250	240	163	207

Sur demande: support pour tourillon central (CPUI/SCTØ)

#### X/CT: TOURILLONS CENTRAUX - Séries X - XT

- corps en acier
- disponible en inox AISI 316 du Ø 32 à 100

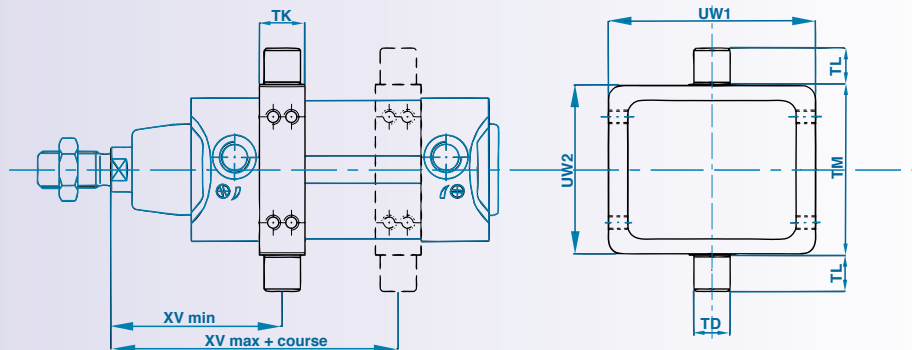

Ref:	Ø	TK	TD e9	TL h14	TM 0/-0,3	UW1	UW2	XV min	XV max
<b>X/CT32</b>	32	18	12	12	50	70	50	56	85
<b>X/CT40</b>	40	20	16	16	63	78	62	63	95
<b>X/CT50</b>	50	20	16	16	75	91	74	66	96
<b>X/CT63</b>	63	25	20	20	90	94	88	75	108,5
<b>X/CT80</b>	80	25	20	20	110	130	109	78,5	115,5
<b>X/CT100</b>	100	30	25	25	132	145	130	89	123

# COMPOSANTS PNEUMATIQUES

## ACCESSOIRES ISO 15552 SERIES CPUI - X - XT - XL - CPLT

### FF: CHAPES DE TIGE TARAUEES FEMELLES

FF pour les  
Ø 32 à 100  
(clip en acier)

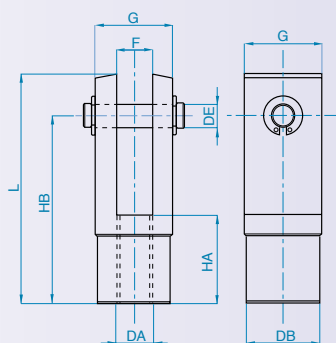
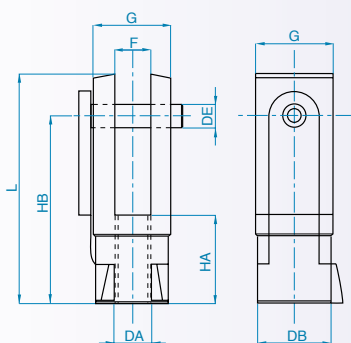

FFP pour les  
Ø 125 - 160 - 200  
(axe en acier)

Réf:	Ø	DA	DB	DE	F B12	G	HA	HB	L
<b>FF 10</b>	32	M10x1,25	18	10	10	20	20	40	52
<b>FF 12</b>	40	M12x1,25	20	12	12	24	24	48	62
<b>FF 16</b>	50	M16x1,5	26	16	16	32	32	64	83
<b>FF 16</b>	63	M16x1,5	26	16	16	32	32	64	83
<b>FF 20</b>	80	M20x1,5	34	20	20	40	40	80	105
<b>FF 20</b>	100	M20x1,5	34	20	20	40	40	80	105
<b>FFP 27</b>	125	M27x2	48	30	30	55	54	110	148
<b>FFP 36</b>	160	M36x2	60	35	35	70	72	144	188
<b>FFP 36</b>	200	M36x2	60	35	35	70	72	144	188

### FF.../SS: TENONS A ROTULE

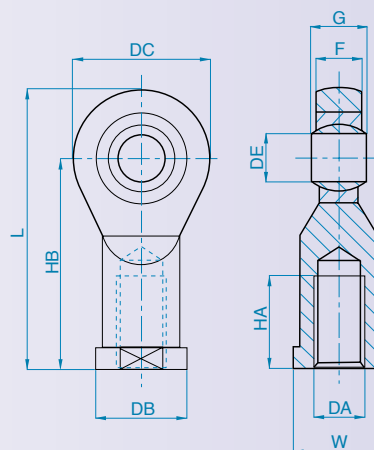

Réf:	Ø	DA	DB	DC	DE H7	F	G	HA	HB	L	W
<b>FF 10x1,25/SS</b>	32	M10x1,25	19	28	10	10,5	14	20	43	57	17
<b>FF 12x1,25/SS</b>	40	M12x1,25	22	32	12	12	16	22	50	66	19
<b>FF 16x1,5/SS</b>	50	M16x1,5	27	42	16	15	21	28	64	85	22
<b>FF 16x1,5/SS</b>	63	M16x1,5	27	42	16	15	21	28	64	85	22
<b>FF 20x1,5/SS</b>	80	M20x1,5	34	50	20	18	25	33	77	102	30
<b>FF 20x1,5/SS</b>	100	M20x1,5	34	50	20	18	25	33	77	102	30
<b>FF 27x2/SS</b>	125	M27x2	50	70	30	25	37	51	110	145	41
<b>FF 36x2/SS</b>	160	M36x2	58	80	35	28	43	56	125	165	50
<b>FF 36x2/SS</b>	200	M36x2	58	80	35	28	43	56	125	165	50

## ACCESSOIRES SERIES CPUI - X- XT

### WBZ: BLOQUEURS MECANQUES DE TIGE

Les bloqueurs de tige de vérin "WBZ" sont des dispositifs mécaniques à adapter sur les vérins ISO 15552 (séries X et CPUI). Ils permettent de bloquer la tige de piston dans n'importe quelle position. Cette solution permet d'arrêter la course du vérin à chaque fois que la pression pneumatique tombe. La force de verrouillage est, dans tous les cas, plus importante que la force dégagée par le vérin alimenté à 10 bar. Le dispositif peut être alimenté avec de l'air lubrifié ou non. Il est nécessaire de préalablement stopper la course du vérin avant de procéder au blocage mécanique. Le bloqueur mécanique de tige WBZ ne doit pas être considéré comme un dispositif de sécurité.

> Déblocage par pilotage pneumatique (pression: 3 ÷ 6 BAR pour une pression d'alimentation du vérin comprise entre 0 et 10 BAR.)

> Etat en l'absence de pression: bloqué

> Type de blocage: mécanique - exclusivement axial (bidirectionnel)

> Force de blocage avec charge statique. (N)

Taille	32	40	50	63	80	100	125
N	790	1240	1930	3060	5400	7700	12040

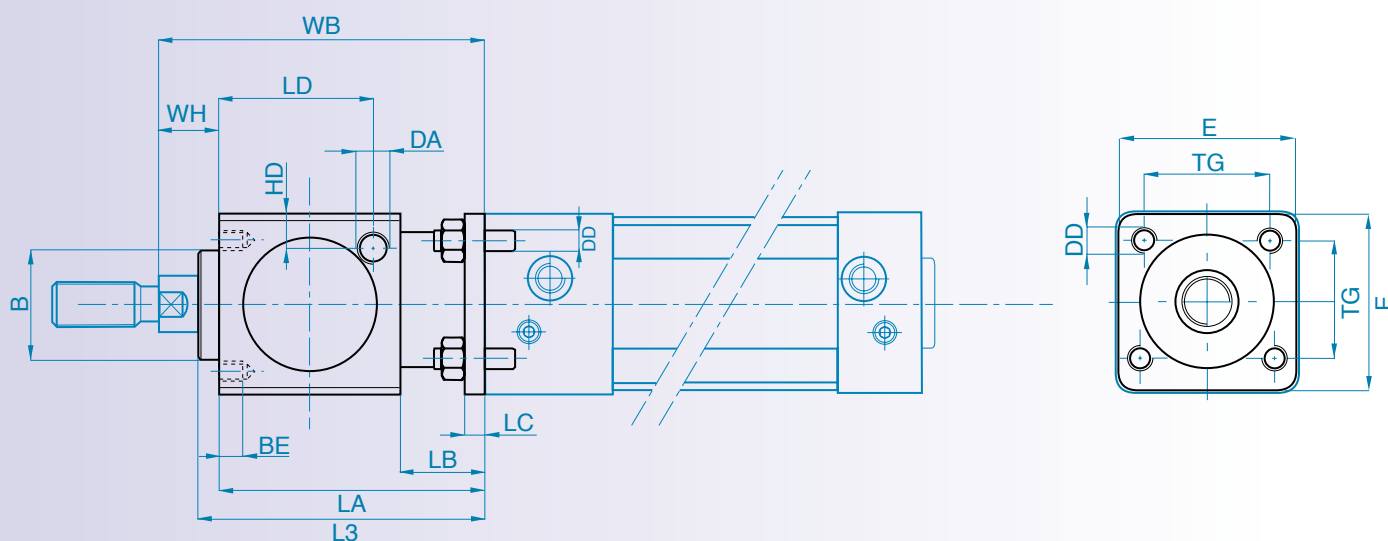

Réf:	Ø	B	BE	E	DA	DD	HD	L3	LA	LB	LC	LD	TG	WB	WH
<b>WBZ 32</b>	32	30	8	47	G1/8	M6	9	67,5	60	20	6	33,25	32,5	86	26
<b>WBZ 40</b>	40	34,9	8	54	G1/8	M6	9	80	70	20	6	42,5	38	100	30
<b>WBZ 50</b>	50	40	12	65	G1/8	M8	12,5	100	90	24	8	58	46,5	127	37
<b>WBZ 63</b>	63	45	12	75	G1/8	M8	17,5	100	90	24	8	59	56,5	127	37
<b>WBZ 80</b>	80	45	16	95	G1/4	M10	17,5	120	110	32	12	69	72	156	46
<b>WBZ 100</b>	100	55	16	114	G1/4	M10	20	120	110	32	12	69	89	161	51
<b>WBZ 125</b>	125	60	20	138	G1/4	M12	19	156	140	45	20	84,5	110	205	65
<b>M / WBZ</b>	Assemblage WBZ + vérin CPUI / Z (prédisposé pour bloqueur)														



# COMPOSANTS PNEUMATIQUES

## ACCESSOIRES SERIES CPUI - X- XT

### WUG: UNITES DE GUIDAGE SIMPLE

Les unités de guidage série WUG tiennent lieu de dispositif anti-rotation de la tige en présence de couples de torsion. Elles sont utilisées pour réaliser des systèmes multi-axes pour lesquels est demandée une précision élevée de mouvement. Ces unités de guidage sont disponibles avec coussinets auto-lubrifiants (vitesse basse et charge élevée) ou avec manchons à roulement (pour vitesse élevée).

Détermination de la référence:

WUG ..... /.....  
 → course en mm  
 → alésage en mm  
 → B: coussinets                      M: manchons à roulement

> Sur demande: unité de guidage double

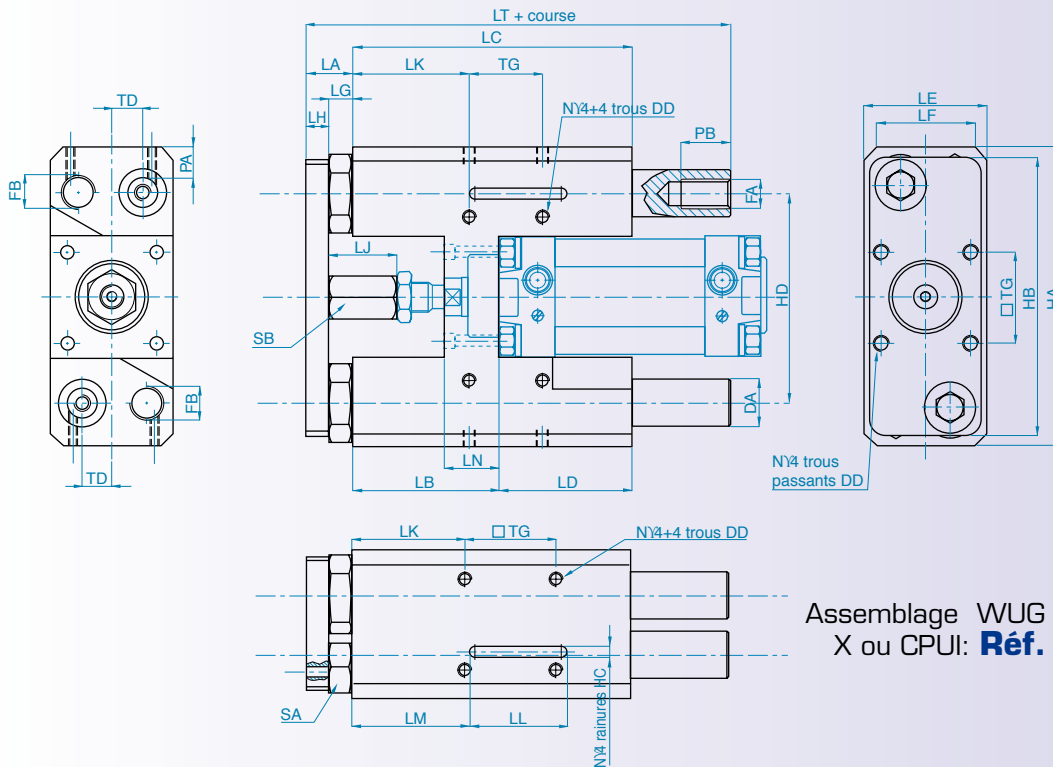

Assemblage WUG + vérin séries X ou CPUI: **Ref. M/WUG**

Ø	DA	DD	FA	FB	HA	HB	HC	HD	HE	LA	LB	LC	LD	LE	LF
32	16	M6	M10x1,25	M18x1,5	112	100	7	79	61	20	50	120	70	50	45
40	20	M6	M12x1,25	M20x1,5	125	115	7	90	69	21	60	135	75	60	55
50	25	M8	M16x1,5	M24x2	150	144	7	108	85	25	70	150	80	70	65
63	25	M8	M16x1,5	M27x2	162	155	7	119	100	27	73	180	107	80	75

Ø	LG	LH	LJ	LK	LL	LM	LN	LT	PA	PB	SA	SB	TD	TG
32	8	12	22	38	50	34,5	25	157	6	15	Ch.23	Ch.17	12	32,5
40	9	12	27	44	50	42,5	30	172	8	20	Ch.26	Ch.20	15	38
50	10	15	32	47	50	50	35	190	8	25	Ch.30	Ch.20	17,5	46,5
63	12	15	32	49,5	50	65	35	225	9,5	25	Ch.36	Ch.20	17	56,5

# COMPOSANTS PNEUMATIQUES

Les vérins de la série U sont produits avec des dimensions de montage selon les normes CETOP RP52P / ISO 6432.

La série U se divise en 6 alésages (en mm): 8 - 10 - 12 - 16 - 20 - 25

- > Tube: acier inoxydable AISI 304.
- > Tête: aluminium anodisé (les têtes sont serties).
- > Tige: acier inoxydable AISI 303.
- > Goulot de guidage: coussinet en bronze anti-friction fritté.
- > Piston: alliage d'aluminium avec anneau de guidage en résine acétalique.
- > Joints: NBR (VITON sur demande).
- > Pas d'amortissement en version standard, possible sur demande du Ø16 à 25.
- > Sur demande:
  - bloqueur mécanique de tige (Ø 20 et 25).
  - tige hexagonale anti-rotation (Ø 20 et 25).
  - unité de guidage simple et double (Ø 12 à 25).
  - accessoires en acier inoxydable.

## CARACTERISTIQUES TECHNIQUES

Course minimum: 2 mm

Course maximum simple effet (mm):  
Ø 8 - 10 - 12 = 20  
Ø 16 - 20 - 25 = 50

Course maximum double effet (mm):  
Ø 8 - 10 = 150  
Ø 12 - 16 = 250  
Ø 20 - 25 = 1000

Fluide: air filtré, lubrifié ou non

Température d'exercice: 0°C ÷ +80°C (avec air sec -20°C)

Pression de service: 1 ÷ 10 bar

# COMPOSANTS PNEUMATIQUES

## VERINS SERIE U NORME CETOP / ISO 6432

Détermination de la référence:

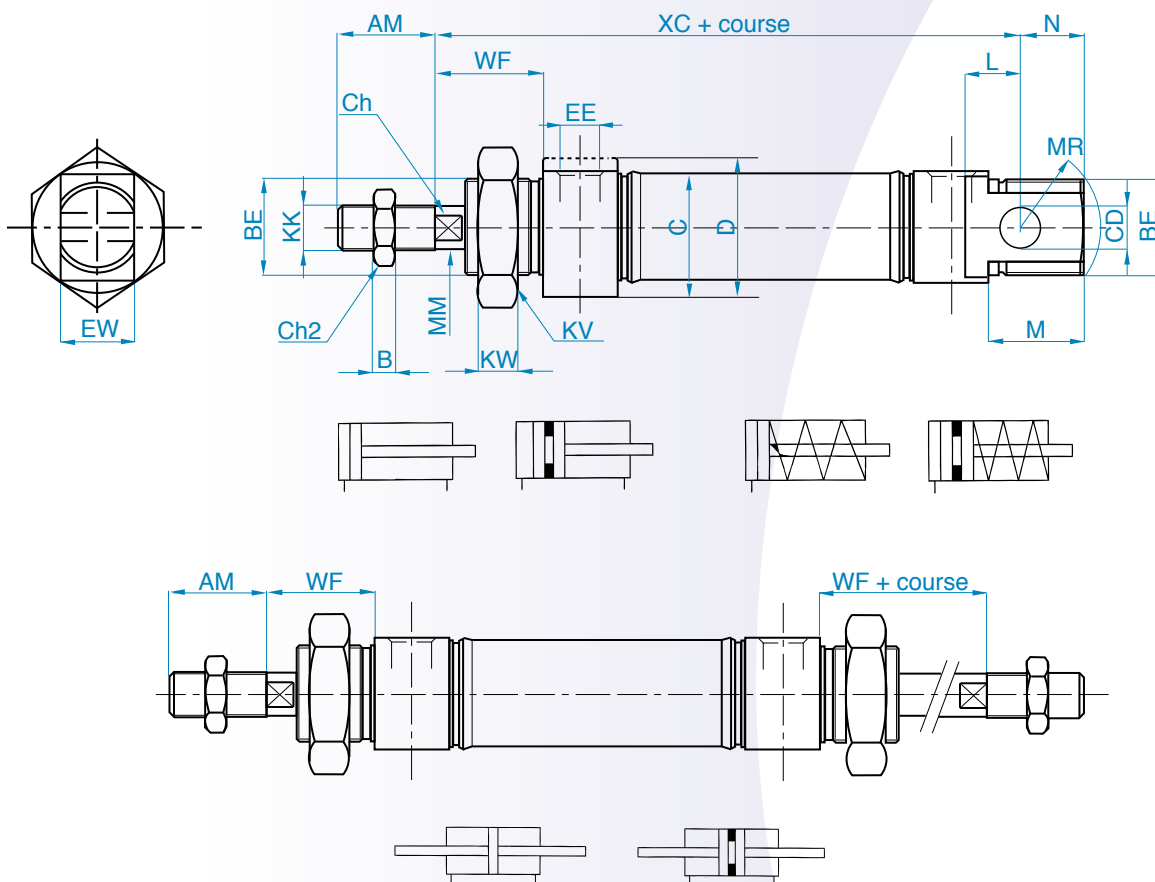
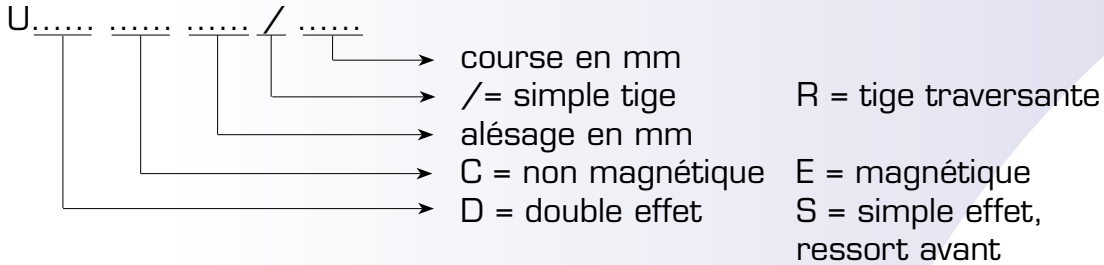

\* cotes normalisées

° dimensions intégrant les cotes normalisées maximum.

Ø	AM*	B	BE*	C	CD*	Ch°	Ch2	D*	EE*	ES	EW*	KK*	KV°	KW°	L*	LB	M	MM	MR°	N	WF*	XC*
					H9						d13											
8	12	3	M12x1,25	15	4	-	7	16	M5	-	8	M4x0,7	19	6	6	60	12	4	9	8	16	64
10	12	3	M12x1,25	15	4	-	7	16	M5	-	8	M4x0,7	19	6	6	60	12	4	9	8	16	64
12	16	4	M16x1,5	18	6	5	10	19	M5	-	12	M6x1	24	8	9	70	19	6	12	12	22	75
16	16	4	M16x1,5	18	6	5	10	21	M5	-	12	M6x1	24	8	9	77	18	6	12	12	22	82
20	20	5	M22x1,5	25	8	7	13	26	G1/8	8	16	M8x1,25	30	10	12	91	20	8	15	13	24	95
25	22	6	M22x1,5	28,5	8	9	17	30	G1/8	10	16	M10x1,25	30	10	12	100	22	10	18	15	28	104

# COMPOSANTS PNEUMATIQUES

## ACCESSOIRES SERIE U

Disponibles en qualité acier inoxydable AISI 304

### UF: FLASQUES

- corps en acier
- vendues à l'unité

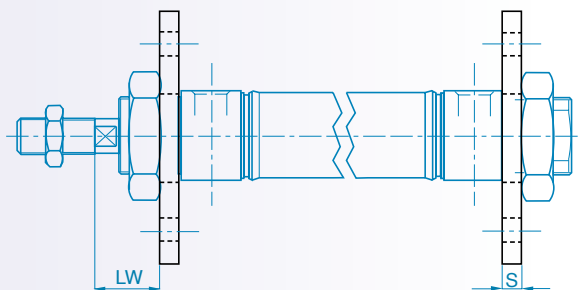
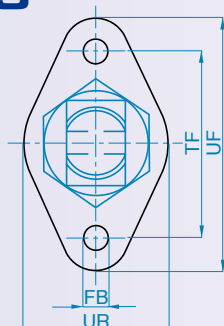

Réf:	Ø	FB H13	LW	S	TF JS13	UF	UR
<b>UF/8-10</b>	8-10	4,5	13	3	30	39	19
<b>UF/12-16</b>	12-16	5,5	18	4	40	54	30
<b>UF/20-25</b>	20-25	6,6	19-23	5	50	64	36

### UP: PIEDS

- corps en acier
- vendus à l'unité

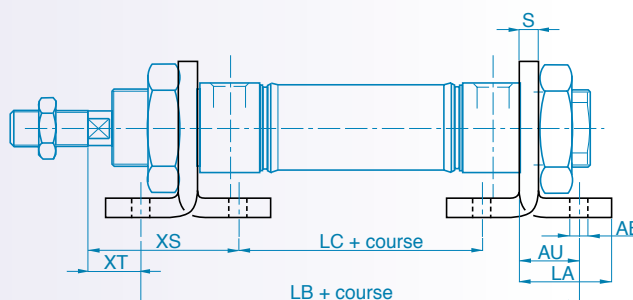
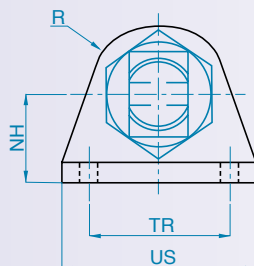

Réf:	Ø	AB H13	AU	LA	LB	LC	NH	R	S	TR JS13	US	XS	XT
<b>UP/8-10</b>	8-10	4,5	9,5	14	64	28	16	9,5	1,5	25	34	24	6,5
<b>UP/12-16</b>	12-16	5,5	12	19	74-81	28-35	20	13	2	32	46	32	10
<b>UP/20-25</b>	20-25	6,6	13	21,5	91-95	45,5-49,5	25	18	2,5	40	54	35-39	11-15

# COMPOSANTS PNEUMATIQUES

## ACCESSOIRES SERIE U

Disponibles en qualité acier inoxydable AISI 304

### USC: CHARNIERES POSTERIEURES

- corps en acier

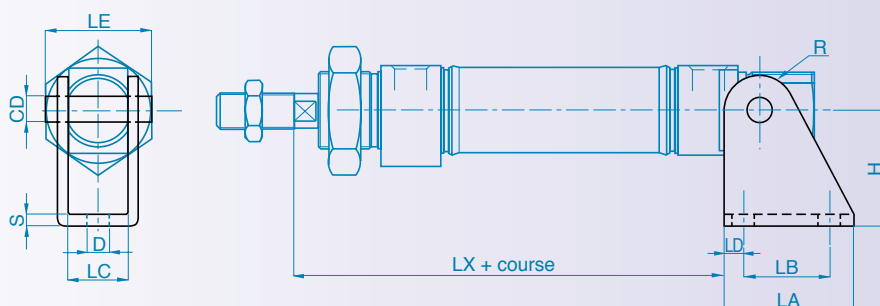

Réf:	Ø	CD f8	D H13	H	LA	LB JS13	LC E9	LD	LE	LX	R	S
<b>USC/8-10</b>	8-10	4	4,5	24	20	12,5	8,1	3,75	17	63	5	2,5
<b>USC/12-16</b>	12-16	6	5,5	27	25	15	12,1	5	25	73-80	7	3
<b>USC/20-25</b>	20-25	8	6,6	30	32	20	16,1	6	29,5	91-100	10	4

### FF: CHAPES DE TIGE

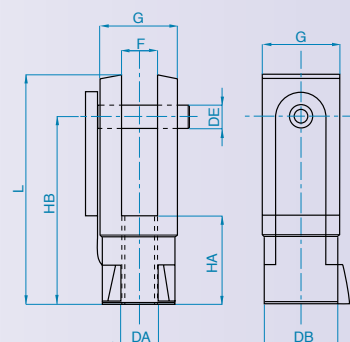

Réf:	Ø	DA	DB	DE	F B12	G	HA	HB	L
<b>FF 4</b>	8-10	M4	8	4	4	8	8	16	21
<b>FF 6</b>	12-16	M6	10	6	6	12	12	24	31
<b>FF 8</b>	20	M8	14	8	8	16	16	32	42
<b>FF 10</b>	25	M10x1,25	18	10	10	20	20	40	52

# COMPOSANTS PNEUMATIQUES

Les vérins de la série P sont conçus à partir d'un profil rond de Ø 32 à Ø 63. Ils sont disponibles dans la version de base sans amortissements réglables et sont adaptés pour l'utilisation avec des capteurs magnétiques.

La série P se divise en 4 alésages (en mm): 32 - 40 - 50 - 63

- > Tube: acier inoxydable AISI 304.
- > Tête: aluminium anodisé (les têtes sont serties).
- > Tige: acier chromé C45.
- > Goulot de guidage: coussinet en bronze anti-friction fritté.
- > Piston: alliage d'aluminium avec anneau de guidage en résine acétalique.
- > Joints: polyuréthane (VITON sur demande).
- > amortissements réglables en option.

## CARACTERISTIQUES TECHNIQUES

Course minimum:	2 mm
Course maximum simple effet (mm):	$\text{Ø } 32 \div 63 = 50$
Course maximum double effet (mm):	$\text{Ø } 32 \div 63 = 1000$
Fluide:	air filtré, lubrifié ou non
Température d'exercice:	$0^{\circ}\text{C} \div +80^{\circ}\text{C}$ (avec air sec $-20^{\circ}\text{C}$ )
Pression de service:	$1 \div 10$ bar

# COMPOSANTS PNEUMATIQUES

## VERINS SERIE P

Détermination de la référence:

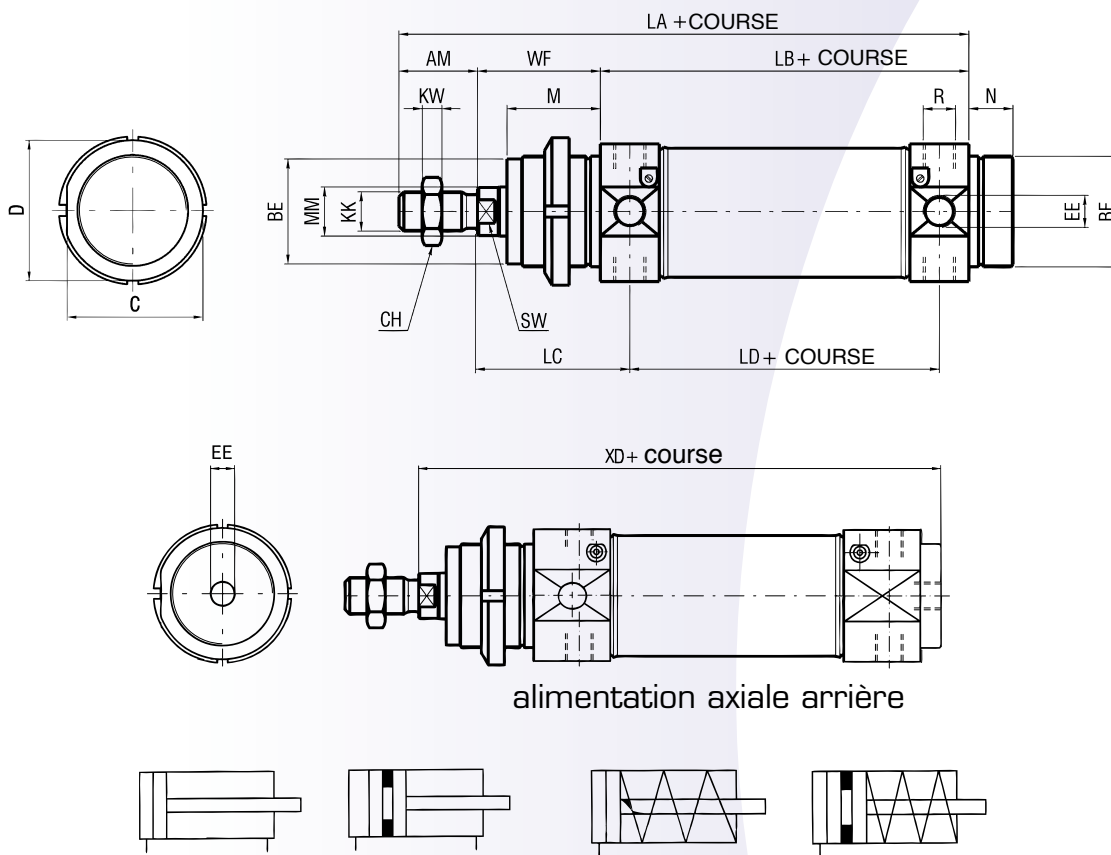
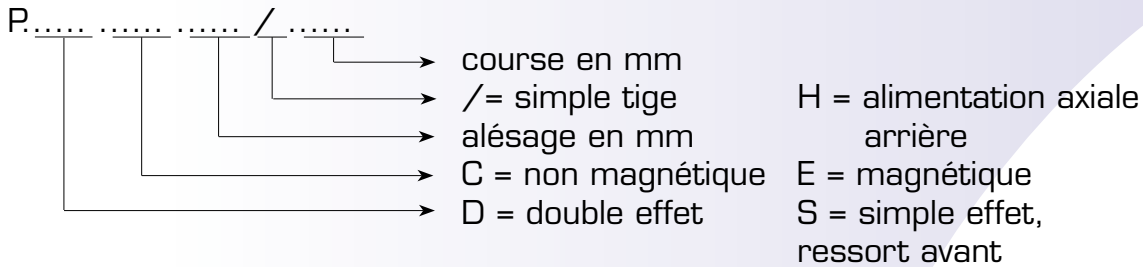

Ø	AM	BE	C	CH	D	EE	KK	KW	LA
32	20	M30x1,5	36,5	17	38	G1/8	M10X1,25	6	154
40	24	M38x1,5	44	19	46	G1/4	M12X1,25	7	182
50	32	M45x1,5	55	24	57	G1/4	M16X1,5	8	202
63	32	M45x1,5	67,5	24	70	G3/8	M16X1,5	8	206

Ø	LB	LC	LD	M	MM	N	R	SW	WF	XD
32	96	47	78	30	12	14	M8x1	10	38	140
40	113	57	89	35	16	16	M10x1	12	45	163
50	120	62	96	38	20	18	M12x1	16	50	176
63	124	63	98	38	20	18	M14x1	24	50	180

## ACCESSOIRES SERIE P

Disponibles en qualité acier inoxydable AISI 304

### PFP: PIEDS / FLASQUES

- corps en acier
- vendus à l'unité

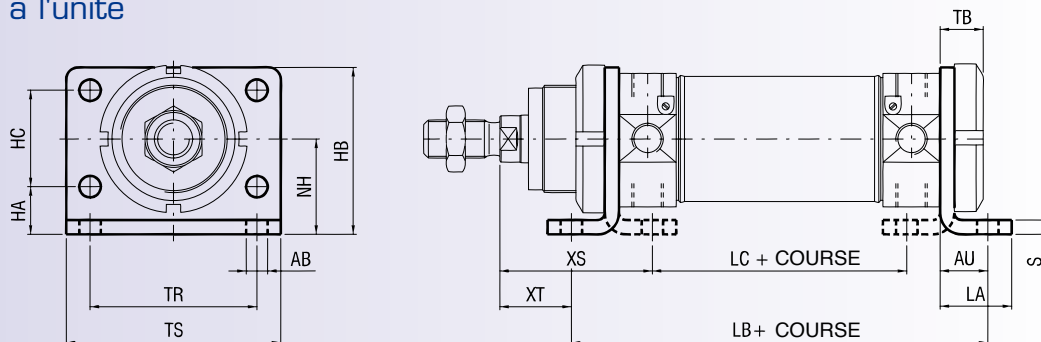

Ref:	Ø	AB	AU	HA	HB	HC	LA	LB	LC	NH	S	TB	TR	TS	XS	XT
<b>PFP32</b>	32	7	14	14	49	28	21	124	76	28	4	14	52	66	48	24
<b>PFP40</b>	40	9	20	18	58	30	30	153	83	33	5	20	60	88	60	25
<b>PFP50</b>	50	9	20	20	70	40	30	160	92	40	6	20	70	90	64	30
<b>PFP63</b>	63	9	20	20	80	50	30	164	96	45	6	20	76	96	64	30

### PT: AXES

- corps en acier
- vendus par paire

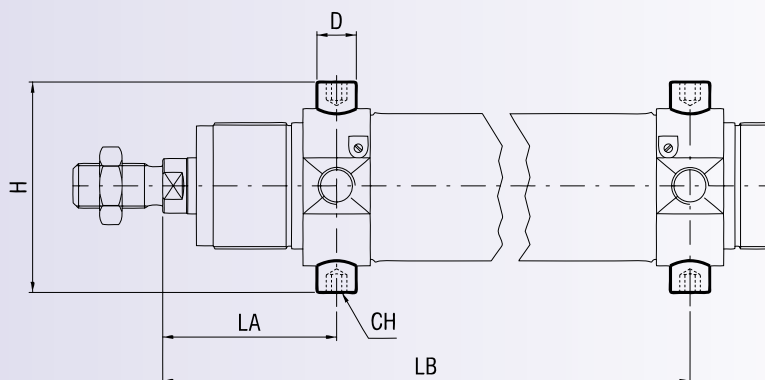

Ref:	Ø	D	H	LA	LB	CH
<b>PT32</b>	32	10	51	47	125	6
<b>PT40</b>	40	12	64	57	146	6
<b>PT50</b>	50	14	75	62	158	6
<b>PT63</b>	63	16	90	63	161	8



# COMPOSANTS PNEUMATIQUES

## ACCESSOIRES SERIE P

Disponibles en qualité acier inoxydable AISI 304

### PSC: CHARNIERES POSTERIEURES

- corps en acier

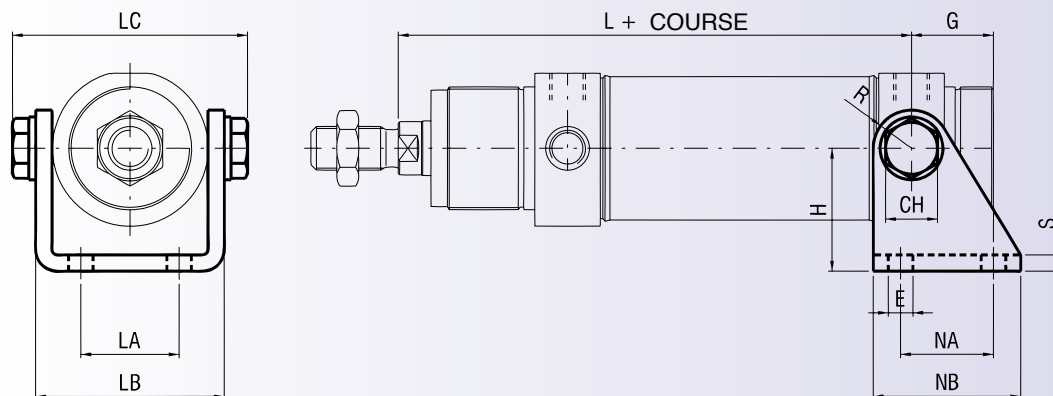

Ref:	Ø	CH	E	G	H	L	LA	LB	LC	NA	NB	R	S
<b>PSC32</b>	32	13	7	20	34	125	20	46,1	58	24	40	8	4
<b>PSC40</b>	40	17	9,5	27	38	146	28	56,1	70	30	50	9,5	5
<b>PSC50</b>	50	19	10	30	44	158	36	69,1	86	34	54	10	6
<b>PSC63</b>	63	19	10	34	50	161	42	82,1	100	35	65	10	6

### FF: CHAPES DE TIGE TARAUEES FEMELLES

clip en acier

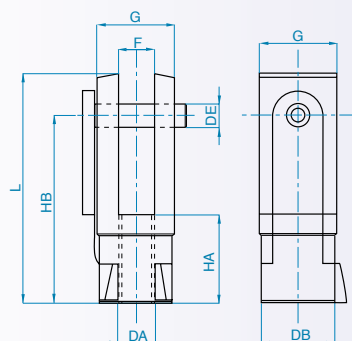

Réf:	Ø	DA	DB	DE	F B12	G	HA	HB	L
<b>FF 10</b>	32	M10x1,25	18	10	10	20	20	40	52
<b>FF 12</b>	40	M12x1,25	20	12	12	24	24	48	62
<b>FF 16</b>	50	M16x1,5	26	16	16	32	32	64	83
<b>FF 16</b>	63	M16x1,5	26	16	16	32	32	64	83

# COMPOSANTS PNEUMATIQUES

Les vérins de la série HB sont du type intégral, c'est à dire que les fixations sont incorporées dans les têtes.

La série HB se divise en 9 alésages pour chaque version à simple ou à double effet. Cette série n'existe qu'en version non magnétique.

Les vérins peuvent être fournis également en type "tige traversante" (sauf série DFP).

- > Tube extrudé: aluminium anodisé.
- > Tige: acier chromé rectifié.
- > Goulot de guidage: coussinet en bronze fritté anti-friction.
- > Têtes: alliage d'aluminium à haute résistance.
- > Piston: alliage d'aluminium.
- > Bague guide-piston: résine acétalique.
- > Joints: élastomère nitrilique.
- > Amortisseurs élastiques.

## CARACTERISTIQUES TECHNIQUES

Fluide:	air filtré lubrifié et non lubrifié									
Température d'exercice:	0°C ÷ +80°C (avec air sec -20°C) 0°C ÷ +150°C avec joints pour hautes températures (avec air sec -20°C)									
Pression d'exercice:	1,5 ÷ 10 bar									
Durée de vie:	5000 Km (dans des conditions d'utilisation optimale)									
Alésages:	20, 27, 35, 40, 50, 58, 70, 85, 100									
Raccordements:	Ø20 ÷ 50 = G1/8					Ø58 ÷ 100 = G1/4				
Courses standards (mm):	10, 15, 20, 30, 40, 50, 60, 70, 80, 90, 100, 150, 200, 250									
Courses max. double effet(mm):	Ø20 - 27 = 1000    Ø35 ÷ 50 = 1500 Ø58 ÷ 100 = 2000									
Courses max. simple effet:	Ø	20	27	35	40	50	58	70	85	100
	mm	20	25	35	60	70	60	70	90	100
Courses max. simple effet:	Ø	20	27	35	40	50	58	70	85	100
avec entretoises	mm	60	75	105	180	210	180	210	270	300

# COMPOSANTS PNEUMATIQUES

## VERINS SERIE HB MONTAGE A VIS

Détermination de la référence:

DV ou SV ...../.....

→ course en mm  
→ alésage en mm

> Version double effet: DV

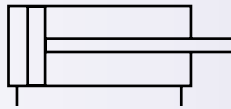

> Version simple effet: SV

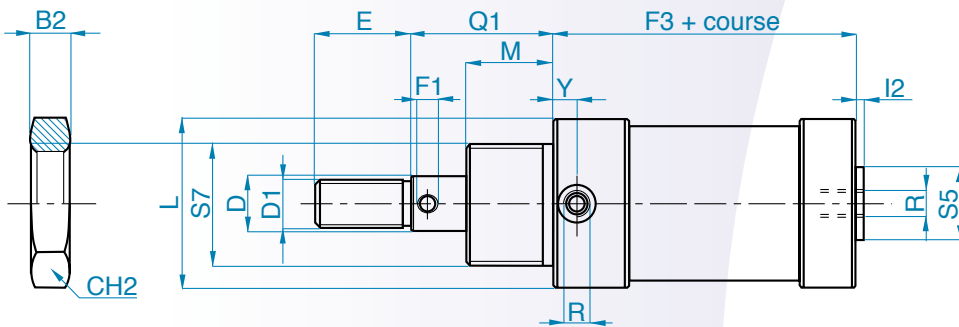
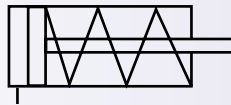

Ø	B2	CH2	D	D1	E	F1	F3	H1	H3	I2	L	M	Q1	Q3	R	S	S5	S7	Y	Y2
20	5	32	8	M6	9	3	41	58	61	3,5	30	16	24	8	G1/8	24	14	M24x2	10	11,5
27	6	35	10	M8	12	4	45,5	60,5	62,5	3,5	35	20	30	10	G1/8	28	14	M28x2	9,5	11,5
35	7	40	12	M10	15	4	47,5	61,5	63,5	3,5	45	24	36	12	G1/8	32	18	M32x2	9,5	10
40	8	45	12	M10	15	4	51	68	69	3	50	32	44	12	G1/8	36	24	M36x3	10	10
50	10	50	14	M12	18	5	56	70	73	3	61	32	46	14	G1/8	42	26	M42x3	10	10
58	10	55	16	M14	21	5	59	75	77	4	70	32	48	16	G1/4	45	30	M45x3	12	14
70	10	60	18	M16	24	5	63	80	86	4	82	35	53	18	G1/4	50	30	M50x3	14	16
85	12	70	20	M18	27	6	67,5	84	88,5	4	98	44,5	64,5	20	G1/4	60	40	M60x4	12,5	14
100	14	85	24	M20	30	6	72	89	90	4	114	50	74	24	G1/4	70	40	M70x4	14	19

# COMPOSANTS PNEUMATIQUES

## VERINS SERIE HB MONTAGE A FLASQUE AVANT

Détermination de la référence:

DFA ou SFA ...../.....

→ course en mm  
→ alésage en mm

> Version double effet: DFA

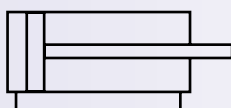

> Version simple effet: SFA

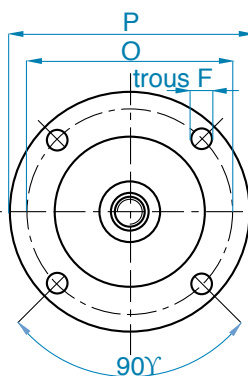
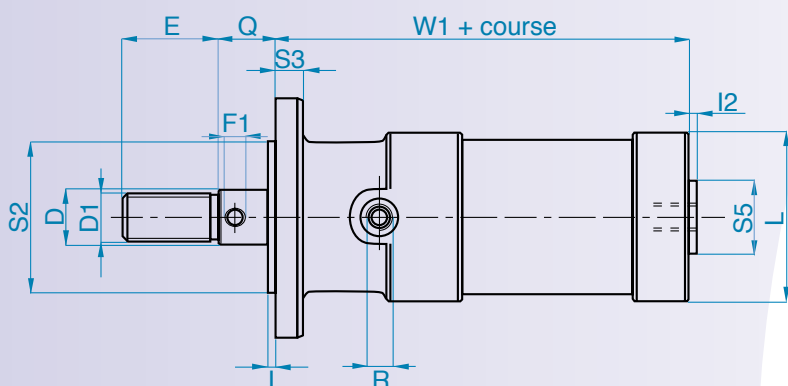
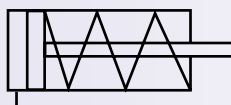

Ø	D	D1	E	F	F1	I	I2	L	M	O	P	Q	Q1	Q3	R	S	S2	S3	S5	W1
20	8	M6	9	4,2	3	2	3,5	30	16	39	50	10	24	8	G1/8	24	23	4	14	55
27	10	M8	12	4,5	4	2	3,5	35	20	48	58	12	30	10	G1/8	28	30	6	14	63,5
35	12	M10	15	5,5	4	2	3,5	45	24	54	66	14	36	12	G1/8	32	36	6	18	69,5
40	12	M10	15	6,5	4	3	3	50	32	57	69	15	44	12	G1/8	36	40	7	24	80
50	14	M12	18	6,5	5	3	3	61	32	75	87	17	46	14	G1/8	42	54	7	26	85
58	16	M14	21	6,5	5	3	4	70	32	82	100	19	48	16	G1/4	45	60	8	30	88
70	18	M16	24	8,5	5	4	4	82	35	100	119	22	53	18	G1/4	50	70	10	30	94
85	20	M18	27	10,5	6	4	4	98	44,5	120	140	24	64,5	20	G1/4	60	80	11	40	103
100	24	M20	30	10,5	6	4	4	114	50	137	160	28	74	24	G1/4	70	88	12	40	118

# COMPOSANTS PNEUMATIQUES

## VERINS SERIE HB MONTAGE A ARTICULATION

Détermination de la référence:

DC ou SC ...../.....

course en mm  
alésage en mm

> Version double effet: DC

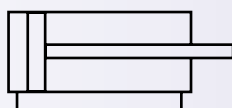

> Version simple effet: SC

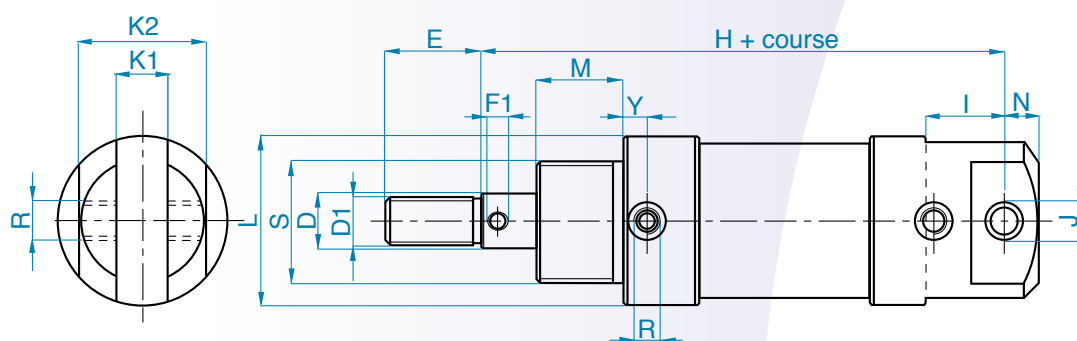
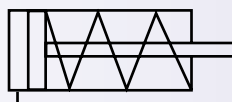

Ø	D	D1	E	F1	H	I	J	K1	K2	L	M	N	Q1	R	S	Y
20	8	M6	9	3	85	10	5	8	22	30	16	6	24	G1/8	24	10
27	10	M8	12	4	96	21	6	9	25	35	20	7	30	G1/8	28	9,5
35	12	M10	15	4	106	23	8	12	32	45	24	9	36	G1/8	32	9,5
40	12	M10	15	4	121	26	10	18	40	50	32	10	44	G1/8	36	10
50	14	M12	18	5	130	28	12	25	49	61	32	12	46	G1/8	42	10
58	16	M14	21	5	140	33	14	26	54	70	32	14	48	G1/4	45	12
70	18	M16	24	5	151	35	16	35	67	82	35	16	53	G1/4	50	14
85	20	M18	27	6	168	36	18	40	76	98	44,5	18	64,5	G1/4	60	12,5
100	24	M20	30	6	191	45	20	40	80	114	50	20	74	G1/4	70	14

# COMPOSANTS PNEUMATIQUES

## VERINS SERIE HB MONTAGE A PIEDS

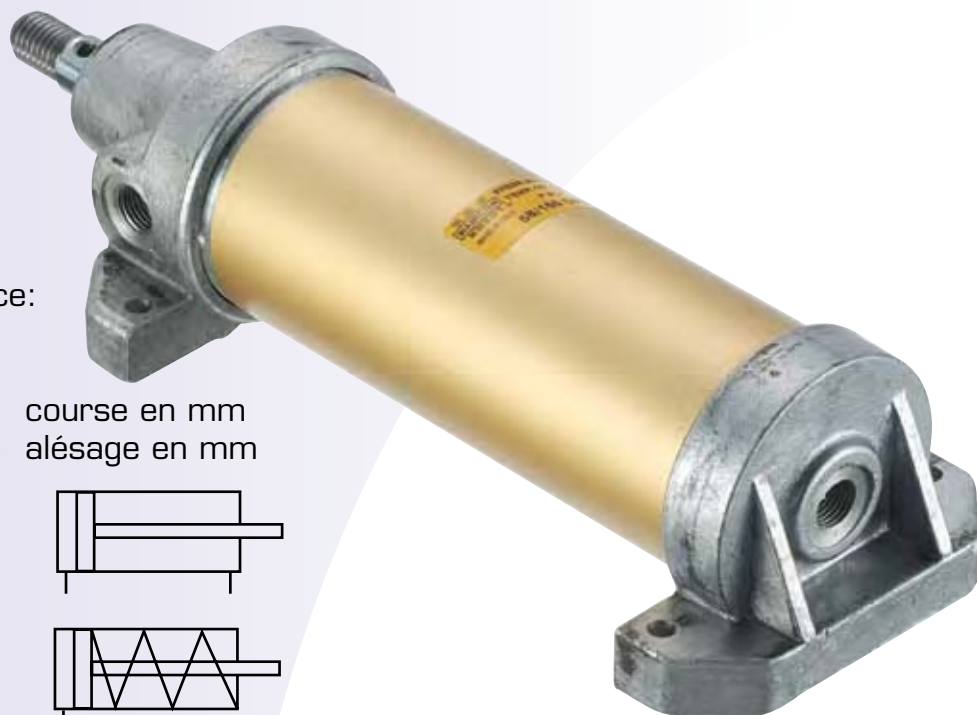

Détermination de la référence:

DP ou SP ...../.....  
 → course en mm  
 → alésage en mm

> Version double effet: DP

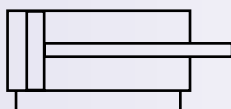

> Version simple effet: SP

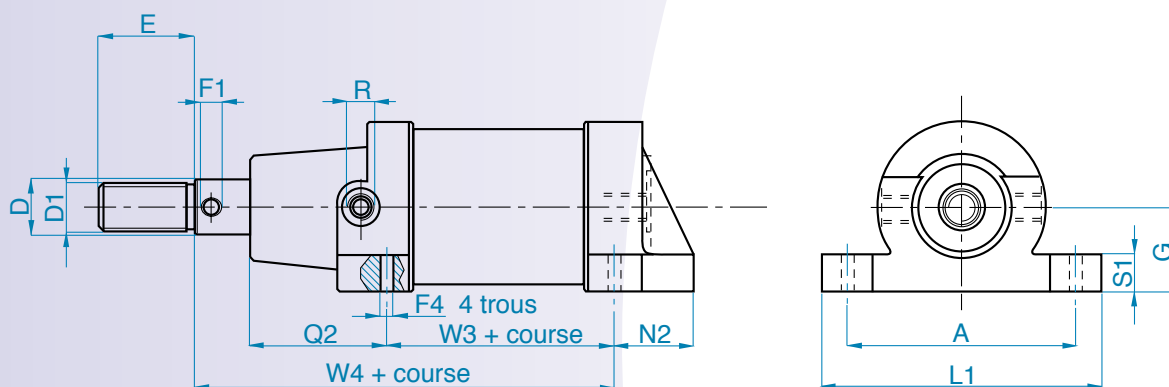
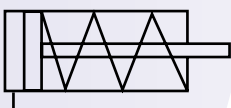

Ø	A	D	D1	E	F1	F4	G	L1	N2	Q2	R	S1	W3	W4
20	42	8	M6	9	3	4,25	17	52	13	36	G1/8	8	18	62
27	45	10	M8	12	4	4,5	19,5	55	17	40	G1/8	10	20	70
35	57	12	M10	15	4	5,5	22,5	69	17	44	G1/8	12	21	77
40	64	12	M10	15	4	5,5	25	78	22	56	G1/8	14	20	88
50	77	14	M12	18	5	5,5	30,5	93	22	54	G1/8	16	26	94
58	86	16	M14	21	5	6,5	35	102	25	56	G1/4	16	27	99
70	100	18	M16	24	5	6,5	41	118	26	61	G1/4	18	28	107
85	118	20	M18	27	6	8,5	49	138	27	72	G1/4	20	30	122
100	136	24	M20	30	6	8,5	57	158	28	76	G1/4	22	33	133

# COMPOSANTS PNEUMATIQUES

## VERINS SERIE HB MONTAGE A FLASQUE ARRIERE

Détermination de la référence:

DFP ou SFP ...../.....  
 ..... → course en mm  
 ..... → alésage en mm

> Version double effet: DFP

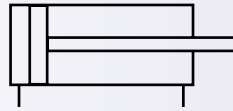

> Version simple effet: SFP

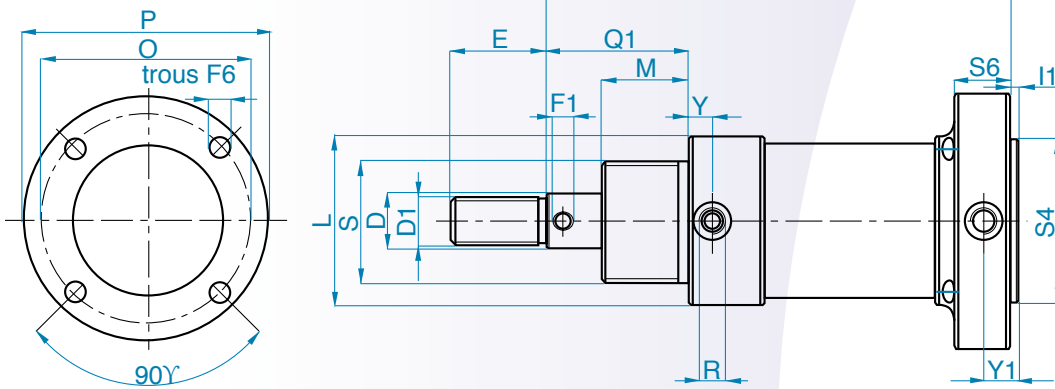
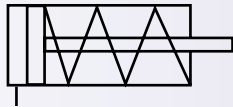

Ø	D	D1	E	F1	F2	F6	I1	L	M	O	P	Q1	R	S	S4	S6	Y	Y1
20	8	M6	9	3	78	4,2	2	30	16	39	50	24	G1/8	24	23	18	10	11
27	10	M8	12	4	89	4,5	2	35	20	48	58	30	G1/8	28	30	19	9,5	11,5
35	12	M10	15	4	97	5,5	2	45	24	59	69	36	G1/8	32	38	19	9,5	11,5
40	12	M10	15	4	109	5,5	3	50	32	62	74	44	G1/8	36	40	21	10	13,5
50	14	M12	18	5	113	6,5	3	61	32	75	87	46	G1/8	42	50	21	10	13,5
58	16	M14	21	5	122	8,5	3	70	32	86	100	48	G1/4	45	62	24	12	15
70	18	M16	24	5	131	8,5	4	82	35	100	119	53	G1/4	50	72	22	14	15
85	20	M18	27	6	147	10,5	4	98	44,5	120	140	64,5	G1/4	60	80	25	12,5	16,5
100	24	M20	30	6	164	10,5	4	114	50	137	160	74	G1/4	70	88	28	14	18

## ACCESSOIRES SERIE HB

### FPF: CHAPES DE TIGE (DIN 71752)

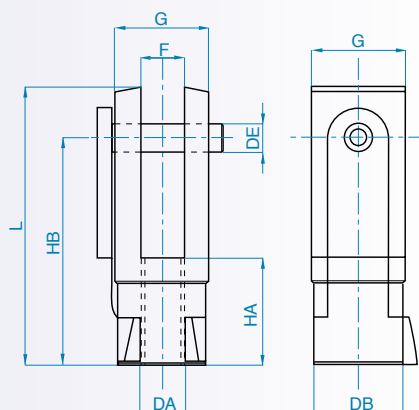

Réf:	Ø	DA	DB	DE	F	G	HA	HB	L
<b>FPF 6</b>	20	M6	10	6	6	12	12	24	31
<b>FPF 8</b>	27	M8	14	8	8	16	16	32	42
<b>FPF 10</b>	35-40	M10	18	10	10	20	20	40	52
<b>FPF 12</b>	50	M12	20	12	12	24	24	48	62
<b>FPF 14</b>	58	M14	24	14	14	27	28	56	72
<b>FPF 16</b>	70	M16	26	16	16	32	32	64	83
<b>FPF 18</b>	85	M18	26	16	16	32	32	64	83
<b>FPF 20</b>	100	M20	34	20	20	40	40	80	105

### HB/SEC: AXES POUR CHARNIERE FEMELLE VERINS DC - SC

Réf:	Ø	BU	EK	EL
<b>HB/SEC 20</b>	20	28	5	23
<b>HB/SEC 27</b>	27	31	6	26
<b>HB/SEC 35</b>	35	38	8	33
<b>HB/SEC 40</b>	40	47	10	41
<b>HB/SEC 50</b>	50	56	12	50
<b>HB/SEC 58</b>	58	62	14	55
<b>HB/SEC 70</b>	70	75	16	68
<b>HB/SEC 85</b>	85	84	18	77
<b>HB/SEC 100</b>	100	88	20	81

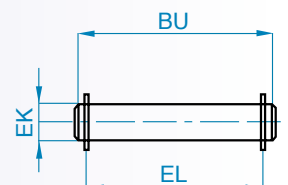



# COMPOSANTS PNEUMATIQUES

## KITS DE JOINTS

### CX/SG: SERIE CX

Le kit comprend:

- > joints de tige
- > joints de piston
- > joints de tête

version standard

version magnétique

Réf:	Ø	Réf:
<b>CX/32/SG</b>	32	<b>CX/32/SG/M</b>
<b>CX/40/SG</b>	40	<b>CX/40/SG/M</b>
<b>CX/50/SG</b>	50	<b>CX/50/SG/M</b>
<b>CX/63/SG</b>	63	<b>CX/63/SG/M</b>
<b>CX/80/SG</b>	80	<b>CX/80/SG/M</b>
<b>CX/100/SG</b>	100	<b>CX/100/SG/M</b>
<b>CX/125/SG</b>	125	<b>CX/125/SG/M</b>
<b>CX/160/SG</b>	160	<b>CX/160/SG/M</b>
<b>CX/200/SG</b>	200	<b>CX/200/SG/M</b>

### CPUI/SG: SERIE CPUI

Le kit comprend:

- > joints de tige
- > joints de piston
- > joints de tête

version standard

version magnétique

Réf:	Ø	Réf:
<b>CPUI/32/SG</b>	32	<b>CPUI/32/SG/M</b>
<b>CPUI/40/SG</b>	40	<b>CPUI/40/SG/M</b>
<b>CPUI/50/SG</b>	50	<b>CPUI/50/SG/M</b>
<b>CPUI/63/SG</b>	63	<b>CPUI/63/SG/M</b>
<b>CPUI/80/SG</b>	80	<b>CPUI/80/SG/M</b>
<b>CPUI/100/SG</b>	100	<b>CPUI/100/SG/M</b>
<b>CPUI/125/SG</b>	125	<b>CPUI/125/SG/M</b>
<b>CPUI/160/SG</b>	160	<b>CPUI/160/SG/M</b>
<b>CPUI/200/SG</b>	200	<b>CPUI/200/SG/M</b>

### X/SG: SERIE X - XT

Le kit comprend:

- > joints de tige
- > joints de piston
- > joints de tête

version standard et magnétique

Réf:	Ø
<b>X/32/SG</b>	32
<b>X/40/SG</b>	40
<b>X/50/SG</b>	50
<b>X/63/SG</b>	63
<b>X/80/SG</b>	80
<b>X/100/SG</b>	100

### HB/SG: SERIE HB

Le kit comprend:

- > joints de tige
- > joints de piston
- > bague de guidage de piston
- > joints de tête

version standard

Réf:	Ø
<b>HB/20/SG</b>	20
<b>HB/27/SG</b>	27
<b>HB/35/SG</b>	35
<b>HB/40/SG</b>	40
<b>HB/50/SG</b>	50
<b>HB/58/SG</b>	58
<b>HB/70/SG</b>	70
<b>HB/85/SG</b>	85
<b>HB/100/SG</b>	100

# COMPOSANTS PNEUMATIQUES

Les vérins de la série BU répondent aux normes AFNOR NF E49-004-1 et NF E49-004-2 et sont interchangeables sans nécessité de montage spécifique. En outre ils peuvent être livrés, du Ø 32 au Ø 100, avec des têtes conformes à la norme standard ISO 15552 (ex ISO 6431).

Dans les versions à piston magnétique, les capteurs magnétiques viennent s'insérer dans les rainures du profil extrudé.

La série se divise en 8 alésages (mm): 20 - 25 - 32 - 40 - 50 - 63 - 80 - 100

- > Tube: profilé extrudé en aluminium anodisé 20 µm.
- > Piston: Ø 20-25 acier zingué / Ø 32-100 aluminium.
- > Tige: Ø 20-25 acier rectifié AISI 303 / Ø 32-100 acier chromé C45 taraudée femelle (filetée mâle sur demande).
- > Goulot de guidage: coussinet en bronze anti-friction fritté.
- > Têtes: aluminium anodisé.
- > Vis: acier.
- > Joints: polyuréthane (Viton sur demande en non magnétique).
- > Ressorts: acier.

## CARACTERISTIQUES TECHNIQUES

Fluide: air filtré lubrifié et non-lubrifié

Température d'exercice: mini = 0° C (-20°C avec air sec)  
maxi = + 80° C (+130°C avec joints pour hautes températures)

Pression d'exercice: simple effet 2 ÷ 10 bar  
double effet 1 ÷ 10 bar

Courses standards (mm): 5, 10, 15, 20, 25, 30, 35, 40, 45, 50, 55, 60, 65, 70, 75, 80, 100, 125, 150, 160, 200, 250, 300, 320, 350, 400.

Courses maxi: double effet Ø 20-25 = 200  
Ø 32-63 = 300  
Ø 80-100 = 400  
simple effet Ø 20-100 = 25

# COMPOSANTS PNEUMATIQUES

## VERINS COMPACT SERIE BU NORMES AFNOR NFE49-004-1 et NFE49-004-2 (EX UNITOP RU-P/6 RU-P/7)

Détermination de la référence:

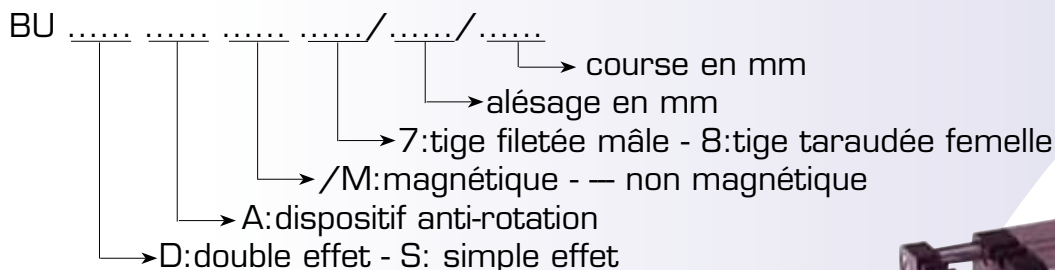

> Sur demande: têtes ISO du Ø 32 à 100



vérin standard BU - tige taraudée femelle

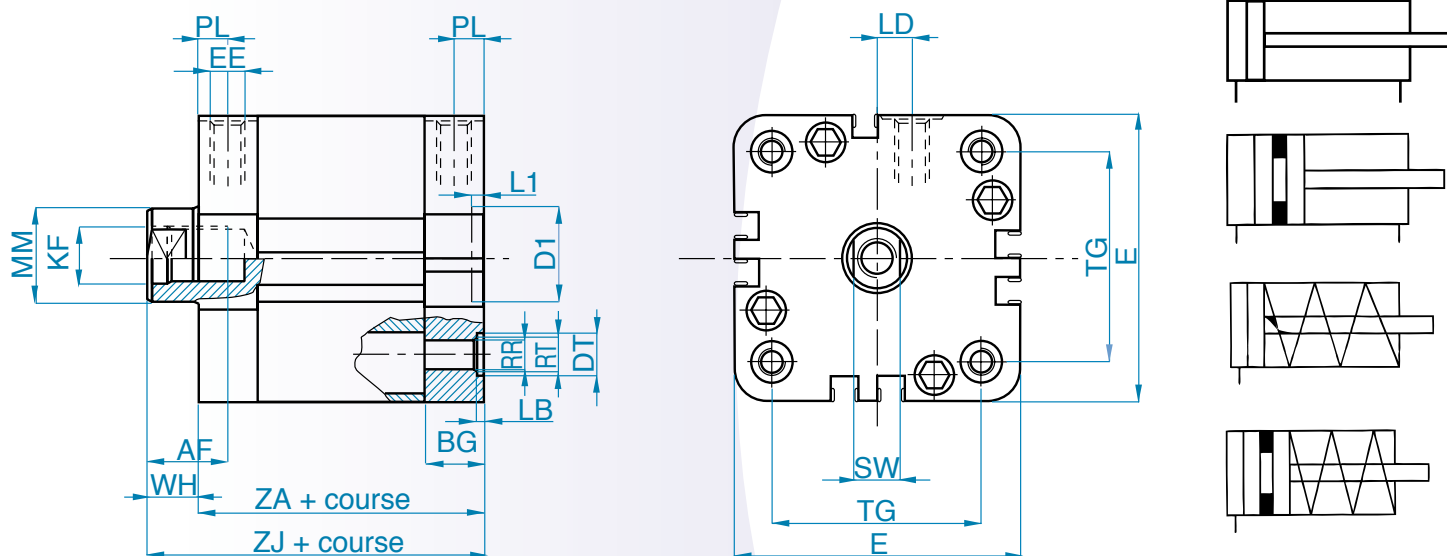

Ø	AF	BG	D	D1	DT	E	EE	KF	LB	LD	L1	MM	PL	RR	RT	SW	TG*		WH	ZA	ZB	ZJ
																	A	I				
20	11,5	12	3,8	12	8	36	M5	M6	4,4	4,5	2,5	10	7	4,3	M5	8	22	-	6	37	62	43
25	11,5	13	3,8	12	8	40	M5	M6	4,4	5,5	2,5	10	8	4,3	M5	8	26	-	6	39	65	45
32	13	14,5	4,5	14	10,5	50	G1/8	M8	5,4	5	2,5	12	7,5	5,3	M6	10	32	32,5	7	44	73,5	51
40	13	14,5	4,5	14	10,5	60	G1/8	M8	5,4	9,5	2,5	12	7,5	5,3	M6	10	42	38	7	45	75,5	52
50	16,5	14,5	6	18	11	68	G1/8	M10	1,7	8,5	2,5	16	7,5	6,4	M8	13	50	46,5	8	45	75,5	53
63	16,5	14,5	6	18	11	84	G1/8	M10	1,7	17,5	2,5	16	7,5	6,4	M8	13	62	56,5	8	50	85,5	58
80	21	16,5	8	23	15	102	G1/8	M12	1	21	3	20	8,5	8,4	M10	16	82	72	8	56	95,5	64
100	24,5	19,5	10	28	15	123	G1/8	M16	3,5	25	3	25	10	8,4	M10	21	103	89	10	67	114,5	77

\*A = AFNOR

I = ISO

## ACCESSOIRES SERIE BU

### BU/F: FLASQUES

- corps en aluminium
- vendues à l'unité
- fournies avec vis

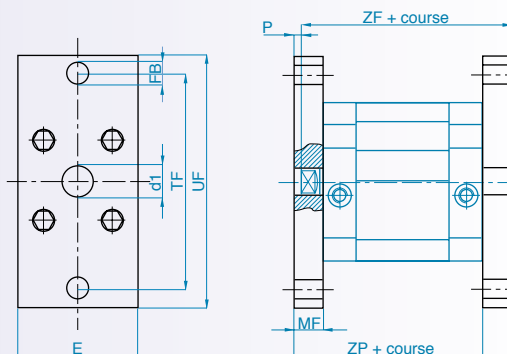

Réf:	Ø	d1 H11	E	FB H13	MF	P	R	TF	UF	ZF	ZP
<b>BU/F20</b>	20	12	36	6,6	10	4	-	55	70	53	47
<b>BU/F25</b>	25	12	40	6,6	10	4	-	60	76	55	49
<b>BU/F32</b>	32	14	50	7	10	3	32	65	80	61	54
<b>BU/F40</b>	40	14	60	9	10	3	36	82	102	62	55
<b>BU/F50</b>	50	18	68	9	12	4	45	90	110	65	57
<b>BU/F63</b>	63	18	87	9	15	7	50	110	130	73	65
<b>BU/F80</b>	80	23	107	12	15	7	63	135	160	79	71
<b>BU/F100</b>	100	28	128	14	15	5	75	163	190	92	82

### BU/PB: PIEDS BAS

- corps en acier
- vendus à l'unité
- fournis avec vis

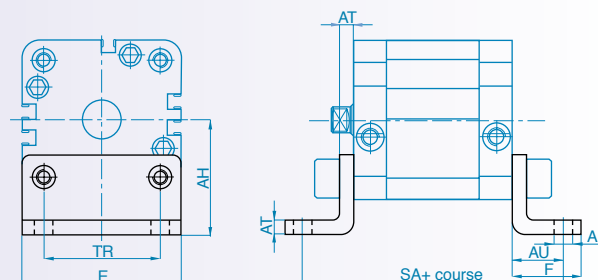

Réf:	Ø	AB H13	AH	AU	AT	E	F	SA	TR
<b>BU/PB20</b>	20	6,6	27	16	4	36	22	69	22
<b>BU/PB25</b>	25	6,6	30	16	4	40	22	71	26
<b>BU/PB32</b>	32	6,6	32	18	5	50	26	80	32
<b>BU/PB40</b>	40	9	42,5	20	5	60	28	85	42
<b>BU/PB50</b>	50	9	47	24	6	68	32	93	50
<b>BU/PB63</b>	63	11	59,5	27	6	84	39	104	62
<b>BU/PB80</b>	80	11	65,5	30	8	102	42	116	82
<b>BU/PB100</b>	100	13,5	78,5	33	8	123	45	133	103

# COMPOSANTS PNEUMATIQUES

## ACCESSOIRES SERIE BU

### BU/CF: ARTICULATIONS FEMELLES

Réf:	Ø	CB H14	CD H9	E	FL	L	L2	UB h14	XD
<b>BU/CF 32</b>	32	26	10	48	22	13	5,5	45	73
<b>BU/CF 40</b>	40	28	12	58	25	16	5,5	52	77
<b>BU/CF 50</b>	50	32	12	66	27	16	6,5	60	80
<b>BU/CF 63</b>	63	40	16	83	32	21	6,5	70	90
<b>BU/CF 80</b>	80	50	16	102	36	23	10	90	100
<b>BU/CF 100</b>	100	60	20	123	41	26	10	110	118

- corps en aluminium
- fournies avec vis

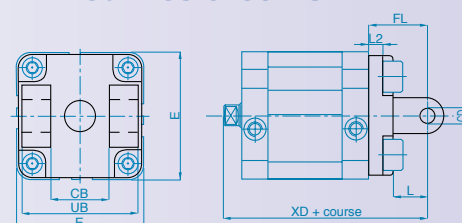

### BU/CM: ARTICULATIONS MALES

Réf:	Ø	CD H9	E	EW h14	FL	L	L2	XD
<b>BU/CM 20</b>	20	8	34	16	20	14	2,6	63
<b>BU/CM 25</b>	25	8	38	16	20	14	2,6	65

- corps en aluminium
- fournies avec vis

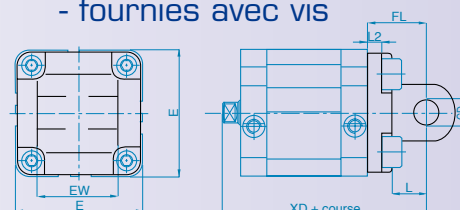

NB: utilisables avec les charnières USC de la série U

### BU/CTA: TOURILLONS

Réf:	Ø	L1	P	TD e9	TL h14	TM h14	UW	XV
<b>BU/CTA 20</b>	20	14	8	12	12	38	35	57
<b>BU/CTA 25</b>	25	14	8	12	12	42	39	59
<b>BU/CTA 32</b>	32	14	7	12	12	52	46	65
<b>BU/CTA 40</b>	40	19	12	16	16	63	59	71
<b>BU/CTA 50</b>	50	19	11	16	16	75	69	72
<b>BU/CTA 63</b>	63	24	16	20	20	90	84	82
<b>BU/CTA 80</b>	80	24	16	20	20	110	102	88
<b>BU/CTA 100</b>	100	29	19	25	25	132	125	106

- corps en acier
- vendus à l'unité
- fournis avec vis

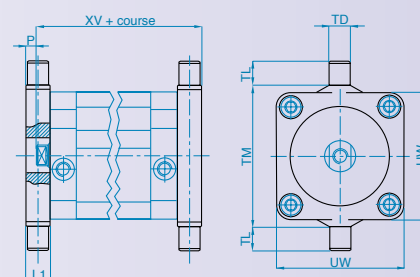

# COMPOSANTS PNEUMATIQUES

Les vérins de la série B sont à course brève, et se voient surtout utilisés pour des applications de blocage de part leur aspect compact et leur montage aisé à l'aide de trous de fixation.

Ils sont déclinés en plusieurs versions à savoir: double effet, simple effet avec ressort antérieur, magnétique ou non.

(Sur demande: simple effet avec ressort postérieur, tige traversante, dispositif anti-rotation.)

La série B se divise en 10 alésages: Ø 12, 16, 20, 25, 32, 40, 50, 63, 80 et 100.

- > Tube: profilé extrudé en aluminium anodisé.
- > Piston: Ø 12 ÷ 32 = delrin.  
Ø 40 ÷ 100 = aluminium.
- > Tige: acier inoxydable AISI 303.
- > Goulot de guidage: bronze + PTFE.
- > Joints: Ø 12 ÷ 32 = NBR.  
Ø 40 ÷ 100 = polyuréthane.  
(Sur demande: VITON).
- > Tête antérieure: Ø 12 ÷ 25 = laiton.  
Ø 32 ÷ 100 = aluminium.
- > Tête postérieure: aluminium anodisé.
- > Ressort: acier inoxydable AISI 303.
- > Rondelle d'amortissement : vulkollan.

## CARACTERISTIQUES TECHNIQUES

Fluide:	air comprimé filtré, lubrifié ou non
Température d'exercice:	0°C ÷ 80°C (avec air sec : -20°C)
Pression:	1 ÷ 10 bar
Raccordement:	Ø 12 ÷ 20 = M5 Ø 25 ÷ 63 = G1/8 Ø 80 ÷ 100 = G1/4
Courses standards:	voir tableaux

## VERINS SERIE B COURSE BREVE

Détermination de la référence:

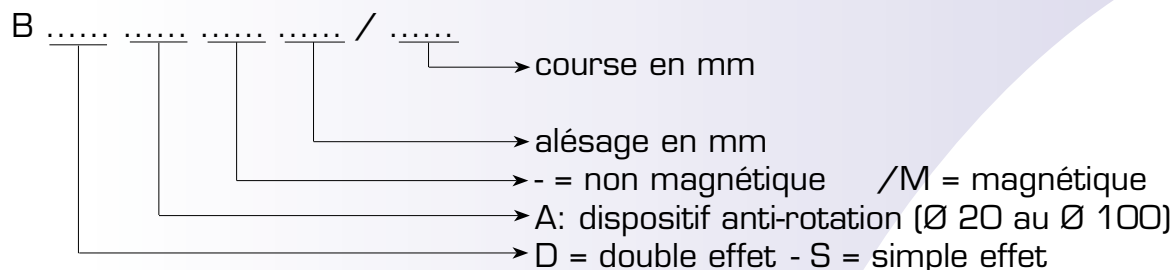

### B/PB: PIEDS

- corps en aluminium
- vendus par paire

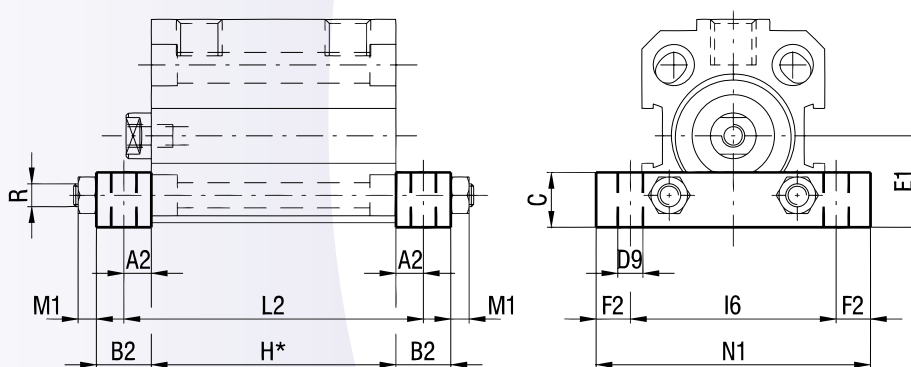

Réf:	Ø	A2	B2	C	D9	E1	F2	I6	L2	M1	N1	R
<b>B/PB16</b>	16	5	10	10	3,5	17	5	30	H*+10	2,4	40	M3
<b>B/PB20</b>	20	5	10	10	3,5	18	5	40	H*+10	4	50	M5
<b>B/PB25</b>	25	6	12	12	5,5	20	7,5	45	H*+12	4	60	M5
<b>B/PB32</b>	32	6	12	12	5,5	24	5	50	H*+12	4	60	M5
<b>B/PB40</b>	40	6	12	12	5,5	27,5	5	60	H*+12	4	70	M5
<b>B/PB50</b>	50	7,5	15	15	6,5	32,5	5	70	H*+15	5	80	M6
<b>B/PB63</b>	63	7,5	15	15	8,5	40	7,5	85	H*+15	6,5	100	M8
<b>B/PB80</b>	80	10	20	20	8,5	50	20	60	H*+20	6,5	100	M8
<b>B/PB100</b>	100	10	20	20	10,5	62	22	80	H*+20	8	124	M10

\*H: voir pages suivantes version simple effet

# COMPOSANTS PNEUMATIQUES

## VERINS SERIE B COURSE BREVE SIMPLE ET DOUBLE EFFET NON-MAGNETIQUE

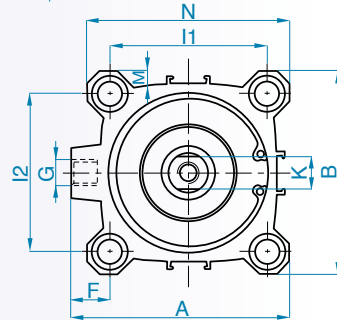
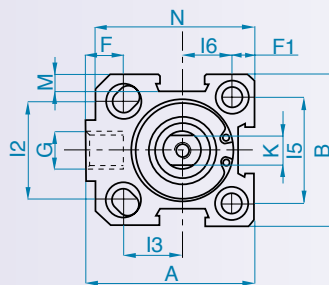
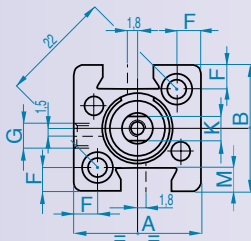
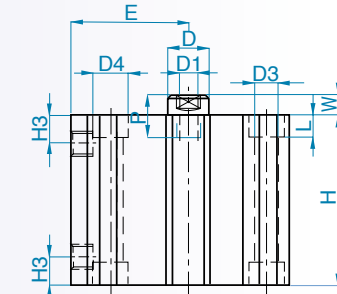
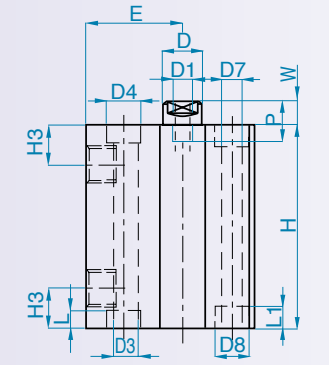
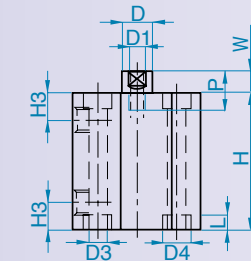
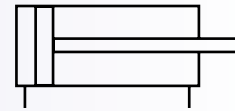
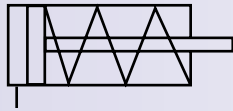

Ø12

Ø16 √ 25

Ø 32 √ 100

Ø	A	B	D	D1	D3	D4	D7	D8	E	F	F1	G	H3	I1	I2	I3	I5	I6	K	L	L1	M	N	P	W
12	25	25	6	M3	3,7	5,6	-	-	-	4,7	-	M5	5,5	-	-	-	-	-	5	3,5	-	4,7	-	6	3,5
16	34	30	8	M4	4,7	7,5	3,7	5,6	19	7	5	M5	8	-	18	12	20	10	6	4,6	3,5	4	32	8	4,5
20	40	36	10	M5	5,8	9	5,8	9	22	7	5,2	M5	8	-	20	15	25,5	12,7	8	5,7	5,7	5,7	38,5	10	5
25	44,5	40	10	M5	5,8	9	5,8	9	24,5	9	6	G1/8	10,5	-	26	15,5	28	14	8	5,7	5,7	4,5	42	10	5,5
32	51	46	12	M6	5,8	9	-	-	27	9	-	G1/8	11,5	36	32	-	-	-	10	5,7	-	4	48	12	6
40	58	55	12	M6	5,8	9	-	-	30,5	9,5	-	G1/8	11	42	42	-	-	-	10	5,7	-	4	55	12	6
50	70	65	16	M8	6,8	11	-	-	37,5	12,5	-	G1/8	11,5	50	50	-	-	-	13	6,8	-	4	65	12	7,5
63	86	80	16	M8	9	14	-	-	46	15	-	G1/8	11	62	62	-	-	-	13	8,8	-	5	80	14	7
80	105	100	20	M10	9	14	-	-	55	14	-	G1/4	14	82	82	-	-	-	17	9	-	6	100	15	8
100	131	124	25	M12	11	17,2	-	-	69	17,5	-	G1/4	16	103	103	-	-	-	22	11	-	7,5	124	20	10

dimensions de H en simple effet

Ø	COURSE (mm)					
	5	10	15	20	25	30
12	22	27	-	-	-	-
16	32	37	42	47	52	-
20	32	37	42	47	52	-
25	33,5	38,5	43,5	48,5	53,5	-
32	34,5	39,5	44,5	49,5	54,5	59,5
40	34,5	39,5	44,5	49,5	54,5	59,5
50	-	44,5	49,5	54,5	59,5	64,5
63	-	47	52	57	62	67
80	-	56	61	66	71	76
100	-	66	71	76	81	86

dimensions de H en double effet

Ø	COURSE (mm)										
	5	10	15	20	25	30	40	50	60	80	100
12	22	27	32	37	42	47	57	-	-	-	-
16	32	37	42	47	52	58	68	78	-	-	-
20	32	37	42	47	52	58	68	78	-	-	-
25	33,5	38,5	43,5	48,5	53,5	58,5	69,5	79,5	-	-	-
32	34,5	39,5	44,5	49,5	54,5	59,5	69,5	79,5	89,5	109,5	129,5
40	34,5	39,5	44,5	49,5	54,5	59,5	69,5	79,5	89,5	109,5	129,5
50	-	44,5	49,5	54,5	59,5	64,5	74,5	84,5	94,5	114,5	134,5
63	-	47	52	57	62	67	77	87	97	117	137
80	-	56	61	66	71	76	86	96	106	126	146
100	-	66	71	76	81	86	96	106	116	136	156



# COMPOSANTS PNEUMATIQUES

## VERINS SERIE B COURSE BREVE SIMPLE ET DOUBLE EFFET MAGNETIQUE

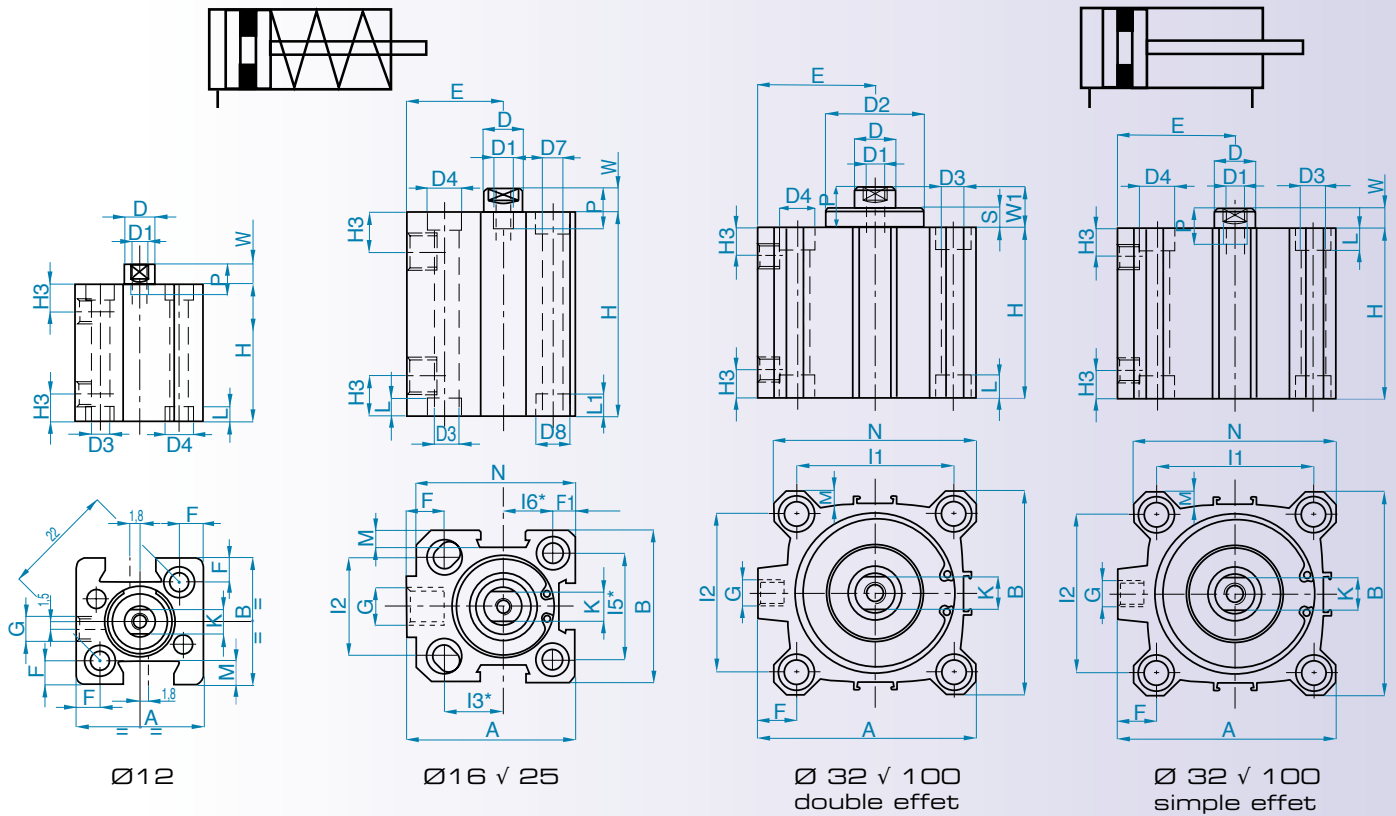

\* I3 - I5 - I6: voir cotes page 48.

Ø	A	B	D	D1	D2	D3	D4	D7	D8	E	F	F1	G	H3	I1	I2	K	L	L1	M	N	P	S	W	W1
12	25	25	6	M3	-	3,7	5,6	-	-	-	4,7	-	M5	5,5	-	-	5	3,5	-	4,7	-	6	-	3,5	3,5
16	34	30	8	M4	-	4,7	7,5	3,7	5,6	19	7	5	M5	8	-	18	6	4,6	3,5	4	32	8	-	4,5	4,5
20	40	36	10	M5	-	5,8	9	5,8	9	22	7	5,2	M5	8	-	20	8	5,7	5,7	5,7	38,5	10	-	5	5
25	44,5	40	10	M5	-	5,8	9	5,8	9	24,5	9	6	G1/8	10,5	-	26	8	5,7	5,7	4,5	42	10	-	5,5	5,5
32	51	46	12	M6	24,5	5,8	9	-	-	27	9	-	G1/8	11,5	36	32	10	5,7	-	4	48	12	5	6	11
40	58	55	12	M6	28	5,8	9	-	-	30,5	9,5	-	G1/8	11	42	42	10	5,7	-	4	55	12	6	6	12,5
50	70	65	16	M8	34	6,8	11	-	-	37,5	12,5	-	G1/8	11,5	50	50	13	6,8	-	4	65	12	6	7,5	13,5
63	86	80	16	M8	38,5	9	14	-	-	46	15	-	G1/8	11	62	62	13	8,8	-	5	80	14	7	7	15
80	105	100	20	M10	44	9	14	-	-	55	14	-	G1/4	14	82	82	17	9	-	6	100	15	8	8	18
100	131	124	25	M12	56	11	17,2	-	-	69	17,5	-	G1/4	16	103	103	22	11	-	7,5	124	20	10	10	20,5

dimensions de H en simple effet

Ø	COURSE (mm)						
	4	5	10	15	20	25	30
12	-	32	37	-	-	-	-
16	36	37	42	47	52	63	-
20	36	37	42	47	52	63	-
25	-	43,5	48,5	53,5	58,5	64,5	-
32	-	44,5	49,5	54,5	59,5	64,5	69,5
40	-	44,5	49,5	54,5	59,5	64,5	69,5
50	-	-	49,5	54,5	59,5	64,5	69,5
63	-	-	52	57	62	67	72
80	-	-	56	61	66	71	76
100	-	-	66	71	76	81	86

dimensions de H en double effet

Ø	COURSE (mm)														
	5	10	15	20	25	30	40	50	60	80	100	125	160	200	250
12	32	37	42	47	52	57	-	-	-	-	-	-	-	-	-
16	37	42	47	52	63	68	78	88	98	118	138	-	-	-	-
20	37	42	47	52	63	68	78	88	98	118	138	163	-	-	-
25	43,5	48,5	53,5	58,5	64,5	69,5	79,5	89,5	99,5	119,5	139,5	164,5	-	-	-
32	44,5	49,5	54,5	59,5	64,5	69,5	79,5	89,5	99,5	119,5	139,5	164,5	199,5	-	-
40	44,5	49,5	54,5	59,5	64,5	69,5	79,5	89,5	99,5	119,5	139,5	164,5	199,5	-	-
50	-	49,5	54,5	59,5	64,5	69,5	79,5	89,5	99,5	119,5	139,5	164,5	199,5	239,5	-
63	-	52	57	62	67	72	82	92	102	122	142	167	202	242	-
80	-	56	61	66	71	76	86	96	106	126	146	171	206	246	296
100	-	66	71	76	81	86	96	106	116	136	156	181	216	256	306

# COMPOSANTS PNEUMATIQUES

Les vérins de la série M sont conçus en acier inoxydable, avec des dimensions de montage selon la norme ISO 6432.

La série M se divise en 3 alésages (en mm): 16 - 20 - 25

- > Tube: acier inoxydable AISI 304.
- > Tige: acier inoxydable AISI 316.
- > Ecrous de tige et de fixation: acier inoxydable AISI 304.
- > Joint de tige et de piston: polyuréthane.
- > Goulot de guidage: coussinet en bronze fritté.
- > Tête avant et arrière: acier inoxydable AISI 304.
- > Joint de tête: NBR.
- > Piston: laiton.
- > Aimant sur piston: plastoferrite.
- > Joint VITON sur demande.



## CARACTERISTIQUES TECHNIQUES

Fluide: air filtré lubrifié et non lubrifié

Température d'exercice: 0°C ÷ +80°C (avec air sec -20°C)

Pression de service: 2 ÷ 10 bar

ALESAGES	COURSES STANDARDS										FORCES A 6 BAR	
											Poussée (N)	Traction (N)
16	10	25	50	80	100	125	160	200	250		105	88
20	10	25	50	80	100	125	160	200	250	320	165	141
25	10	25	50	80	100	125	160	200	250	320	266	219

# COMPOSANTS PNEUMATIQUES

## VERINS SERIE M INOX NORME ISO 6432



Détermination de la référence:

MEI ou MFI ..... / .....

→ course en mm  
→ alésage en mm

> Version double effet: MEI

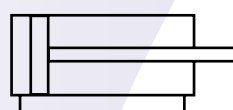

> Version double effet magnétique: MFI

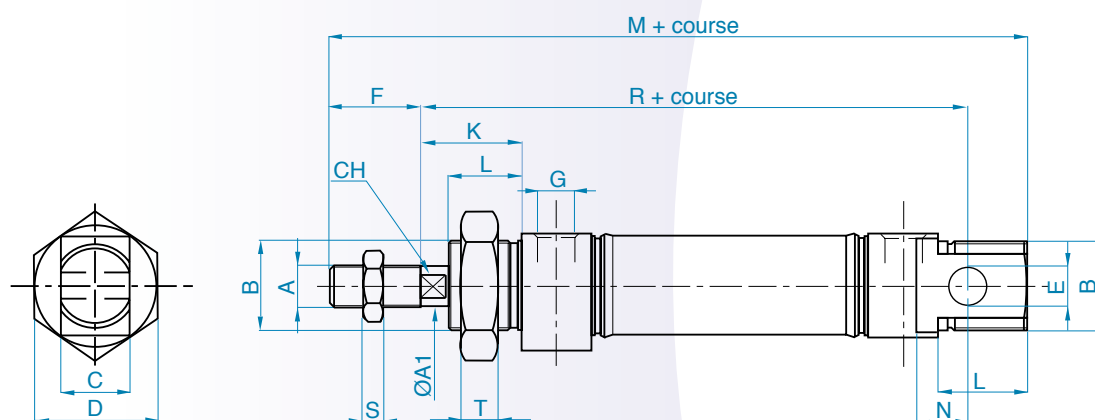
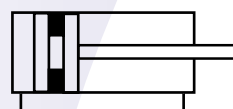

Ø	A	A1	B	C	D	E	F	G	K	L	M	N	R	CH	S	T
16	M6	6	M16x1,5	12	19	6	16	M5	22	18	109	9	82	5	5	6
20	M8	8	M22x1,5	16	27	8	20	1/8	24	20	131	12	95	7	6,5	8
25	M10x1,25	10	M22x1,5	16	30	8	22	1/8	28	22	140	12	104	9	8	8

# COMPOSANTS PNEUMATIQUES

Les vérins de la série CP sont conçus en acier inoxydable, avec des dimensions de montage non normalisés (profil rond).

La série CP se divise en 4 alésages (en mm): 32 - 40 - 50 - 63

- > Tube extrudé: acier inoxydable AISI 304.
- > Tige: acier inoxydable AISI 316.
- > Ecrous de tige et de fixation (à rajouter): acier inoxydable AISI 316.
- > Joint de tige et de piston: polyuréthane.
- > Goulot de guidage: coussinet en bronze fritté.
- > Tête avant et arrière: acier inoxydable AISI 304.
- > Joint de tête: NBR.
- > Piston: acier inoxydable AISI 304.
- > Aimant sur piston: plastoferrite.
- > Joint VITON sur demande.



## CARACTERISTIQUES TECHNIQUES

Fluide: air filtré lubrifié et non lubrifié

Température d'exercice: 0°C ÷ +80°C (avec air sec -30°C)

Pression de service: 1 ÷ 10 bar

ALESAGES	COURSES STANDARDS (Double effet)														FORCES A 6 BAR	
															Poussée (N)	Traction (N)
32	10	25	50	80	100	125	160	200	250	300	320	400	500	458	394	
40	10	25	50	80	100	125	160	200	250	300	320	400	500	716	601	
50	10	25	50	80	100	125	160	200	250	300	320	400	500	1180	939	
63	10	25	50	80	100	125	160	200	250	300	320	400	500	1775	1600	

# COMPOSANTS PNEUMATIQUES

## VERINS SERIE CP ACIER INOXYDABLE



Détermination de la référence:

CP / ..... / ..... / .....

→ course en mm  
→ alésage en mm

→ INI: double effet  
non magnétique

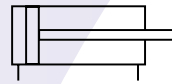

→ INMI: double effet  
magnétique

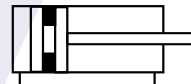

→ ISI: simple effet  
non magnétique

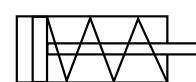

→ ISMI: simple effet  
magnétique

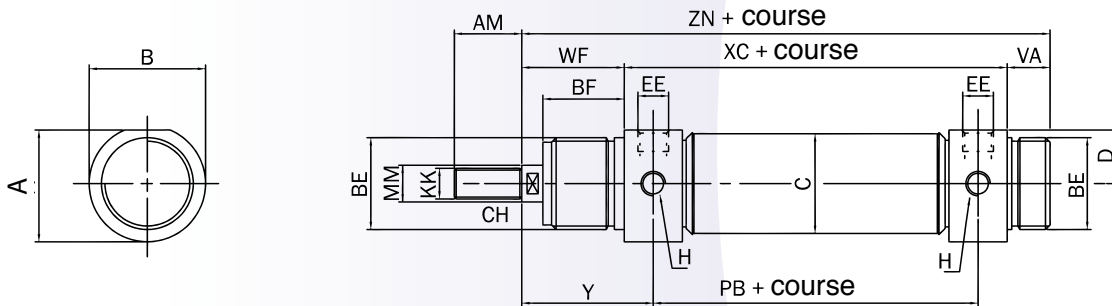

Ø	A	B	AM	BE	BF	EE	KK	H	MM	PB	VA
32	36,5	38	20	M30x1,5	30	1/8G	M10x1,25	M8x1	12	78	14
40	44	46	24	M38x1,5	35	1/4G	M12x1,25	M10x1	16	89	16
50	55	57	32	M45x1,5	38	1/4G	M16x1,5	M12x1,5	20	96	18
63	67,5	70	32	M45x1,5	38	3/8G	M16x1,5	M14x1,5	20	98	18

Ø	WF	XC	Y	ZN	C	D	CH
32	38	96	47	148	33,6	17,5	10
40	45	113	57	174	41,6	21	13
50	50	120	62	188	52,4	26,5	17
63	50	124	63	192	65,4	32,5	17

# COMPOSANTS PNEUMATIQUES

## ACCESSOIRES SERIES M - CP



### MFLI: FLASQUES

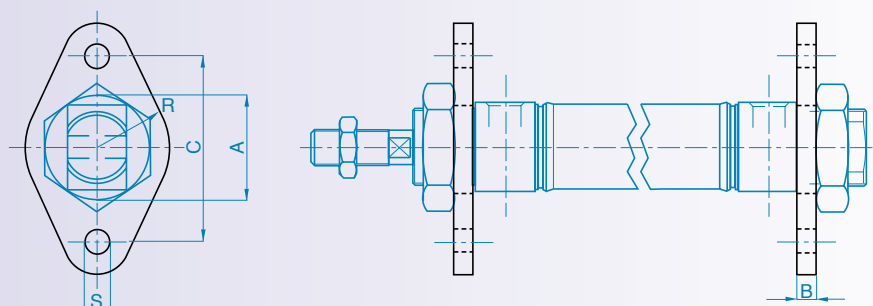

Réf:	Ø	A	B	C	R	S
<b>MFLI/16</b>	16	16	4	40	13	5,5
<b>MFLI/20-25</b>	20-25	22	5	50	19	6,6

### MPDI: PIEDS

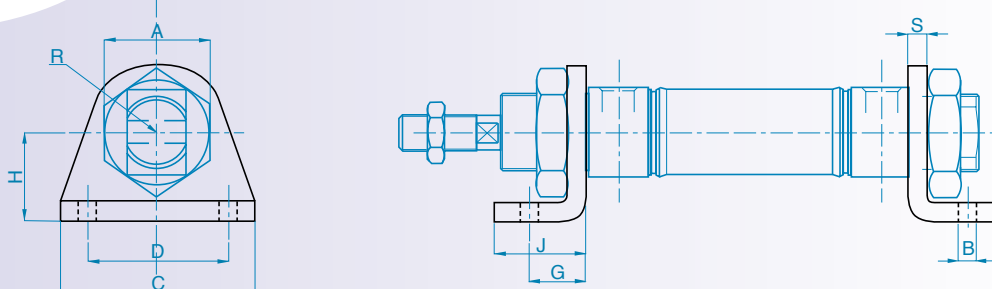

Réf:	Ø	A	B	C	D	G	H	J	R	S
<b>MPDI/16</b>	16	16	5,5	42	32	14	20	20	13,5	4
<b>MPDI/20-25</b>	20-25	22	6,6	54	43	17	25	25	18	5

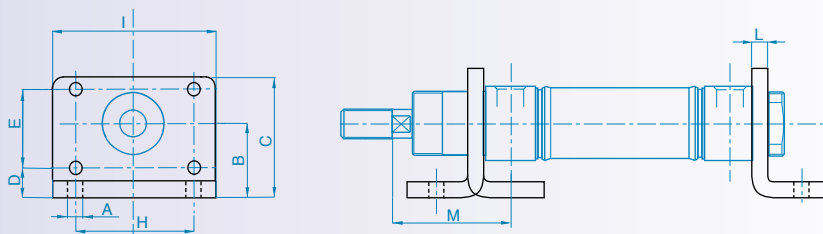

Réf:	Ø	A	B	C	D	E	H	I	L	M
<b>MPDI/32</b>	32	7	28	49	14	28	52	66	4	48
<b>MPDI/40</b>	40	9	33	58	18	30	60	80	5	60
<b>MPDI/50</b>	50	9	40	70	20	40	70	90	6	64
<b>MPDI/63</b>	63	9	45	80	20	50	76	96	6	65

# COMPOSANTS PNEUMATIQUES

## ACCESSOIRES SERIES M - CP



### MCCI: CHARNIERES

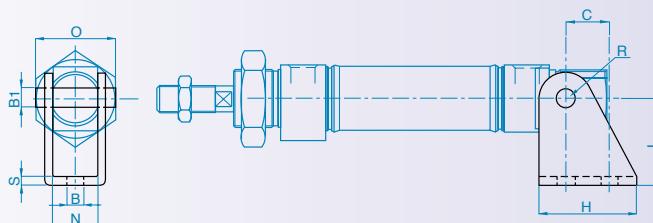

Réf:	Ø	B	B1	C	H	L	N	O	R	S
<b>MCCI/16</b>	16	5,5	6	15	25	27	12,1	23	7	3
<b>MCCI/20-25</b>	20-25	6,6	8	20	32	30	16,1	29,5	10	4

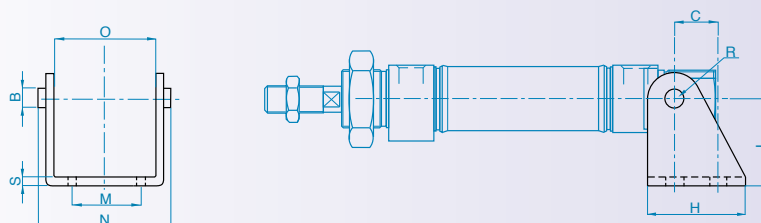

Réf:	Ø	B	C	H	L	M	N	O	R	S
<b>MCCI/32</b>	32	15	20	40	35	20	50,1	38,1	12	4
<b>MCCI/40</b>	40	20	27	50	40	28	60,1	46,1	13	5
<b>MCCI/50</b>	50	23	30	54	45	36	74,1	57,1	14	6
<b>MCCI/63</b>	63	23	34	65	50	42	87,1	70,1	16	6

### DTI: ECROUS POUR TETE

Réf:	Ø	A	B	C
<b>DTI/16</b>	16	M16x1,5	22	6
<b>DTI/20-25</b>	20	M22x1,5	27	8
<b>DTI/32</b>	32	M30x1,5	45	7
<b>DTI/40</b>	40	M38x1,5	50	8
<b>DTI/50-63</b>	50-63	M45x1,5	58	9

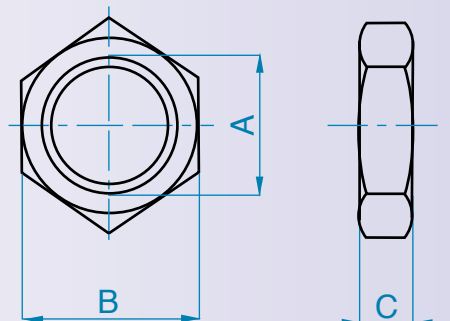

### DSI: ECROUS POUR TIGE

Réf:	Ø	A	B	C
<b>DSI/16</b>	16	M6	10	5
<b>DSI/20</b>	20	M8x1,25	13	6,5
<b>DSI/25</b>	25	M10x1,25	17	8
<b>DSI/32</b>	32	M10x1,25	17	6
<b>DSI/40</b>	40	M12x1,25	19	7
<b>DSI/50-63</b>	50-63	M16x1,5	24	8

# COMPOSANTS PNEUMATIQUES

Les vérins de la série WR sont rotatifs.

Ils sont conçus pour transformer la trajectoire linéaire du piston en une trajectoire rotative en couplant la crémaillère et le pignon.

Les versions standards sont prévues pour la pose éventuelle de capteurs magnétiques (série FM 100).

L'ajustement de l'angle de rotation est possible sur tous les modèles ( $\pm 5^\circ$ ).

La série WR se divise en 7 alésages:  $\varnothing 32$ , 40, 50, 63, 80, 100 et 125.

- > Têtes: alliage d'aluminium.
- > Tube: profilé extrudé en alliage d'aluminium 20  $\mu\text{m}$ .
- > Corps central: aluminium anodisé.
- > Support de pignon:  $\varnothing 32$ : coussinets en bronze - Téflon.  
 $\varnothing 40 \div 125$ : coussinets à bille.
- > Crémaillère: acier normalisé.
- > Patin: résine acétalique.
- > Ogives de décélération: alliage d'aluminium.
- > Piston: monobloc en caoutchouc NBR 70 shore A.
- > Joints: NBR.

## CARACTERISTIQUES TECHNIQUES

- Fluide: air comprimé filtré, lubrifié ou non
- Température d'exercice:  $0^\circ\text{C} \div 80^\circ\text{C}$  (avec air sec  $-20^\circ\text{C}$ )
- Pression: 1  $\div$  10 bar
- Angles de rotation standards:  $90^\circ$ ,  $180^\circ$ ,  $270^\circ$ ,  $360^\circ$ .
- Réglage angle de rotation:  $\pm 5^\circ$



## VERINS ROTATIFS SERIE WR

Détermination de la référence:

WR ..... / .....

angle de rotation (90°-180°-270°-360°)  
alésage en mm  
pignon (M: mâle, F: femelle)

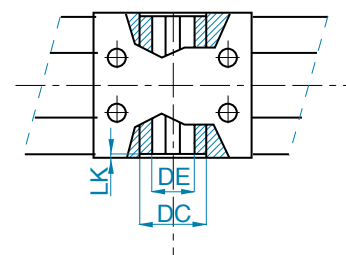
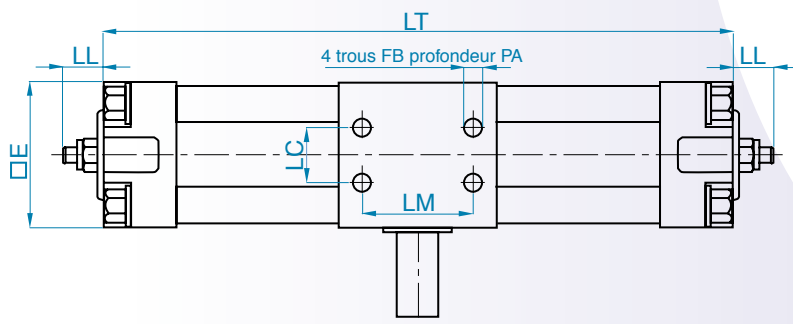
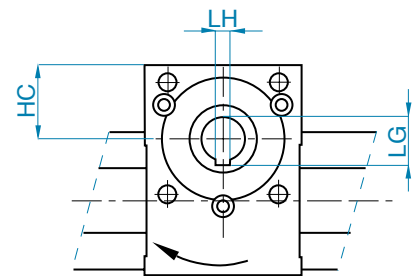
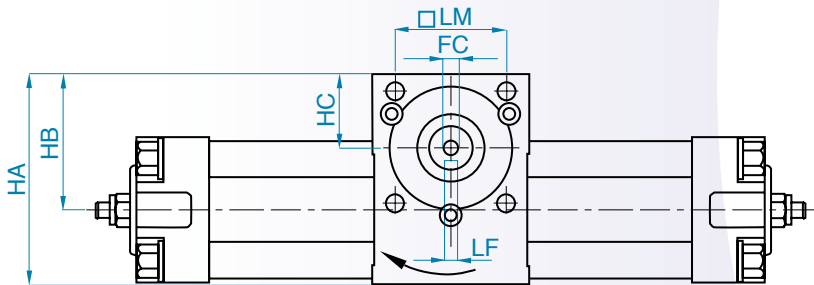
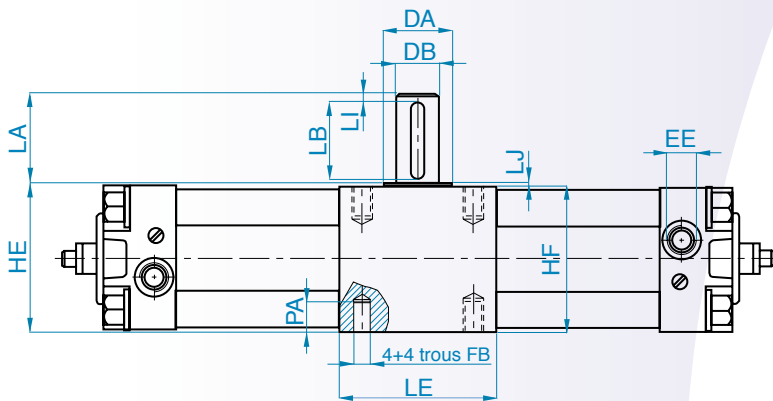
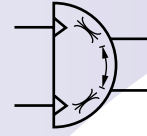

## VERINS ROTATIFS SERIE WR

Ø	DA	DB g6	DC	DE H7	E	EE	FB	FC	HA	HB	HC	HE	HF
32	25	14	25	14	47	G1/8	M6	M5	71,5	46,5	25	51	50
40	25	14	25	14	54	G1/4	M6	M5	82	54,5	30	61	60
50	30	19	30	19	65	G1/4	M8	M6	94	60,5	32,5	66	65
63	30	24	30	19	75	G3/8	M8	M8	110	70,8	37	76	75
80	45	28	45	24	95	G3/8	M10	M8	142	93,5	50	100	99
100	50	38	50	28	114	G1/2	M10	M10	156,5	99	54	116	115
125	60	38	60	28	140	G1/2	M12	M10	188	118	60	141	140

Ø suite	LA	LB	LC	LE	LF	LG	LH	LI	LJ	LK	LL		LM	PA
											min	max		
32	30	25	18	50	5	16,3	5	2,5	1	1	11	17	33	8
40	30	25	22	60	5	16,3	5	2,5	1	1	11	16	40	9
50	40	35	25	70	6	21,8	6	2,5	1	1	11	15	50	12
63	40	35	35	75	8	21,8	6	2,5	1	1	11	19	60	12
80	50	45	50	99	8	27,3	8	2,5	1	1	11	18	80	15
100	50	45	60	115	10	31,3	8	2,5	1	1	11	15	80	15
125	50	45	70	125	10	31,3	8	2,5	1	1	11	35	90	20

Ø	ROTATION 90° LT	ROTATION 180° LT	ROTATION 270° LT	ROTATION 360° LT
32	227,5	274,5	321,5	368,5
40	269	326	382,5	439
50	282	344,5	407,5	470
63	348	422,5	497	571,5
80	404	503	602	701
100	428	534,5	641,5	748
125	519	651	783	915

## VERINS ROTATIFS SERIE WR

∅	32	40	50	63	80	100	125
couple à 1 bar (Nm)	1,73	3,08	5,4	10,5	21,8	35,3	71
charge axiale max F1 avec F = 0 (N)	100	100	120	120	200	250	300

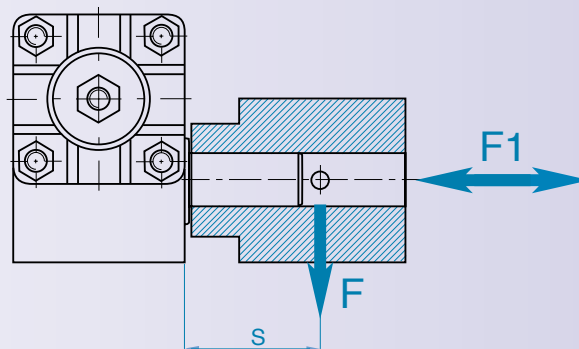

charge radiale maximale admissible

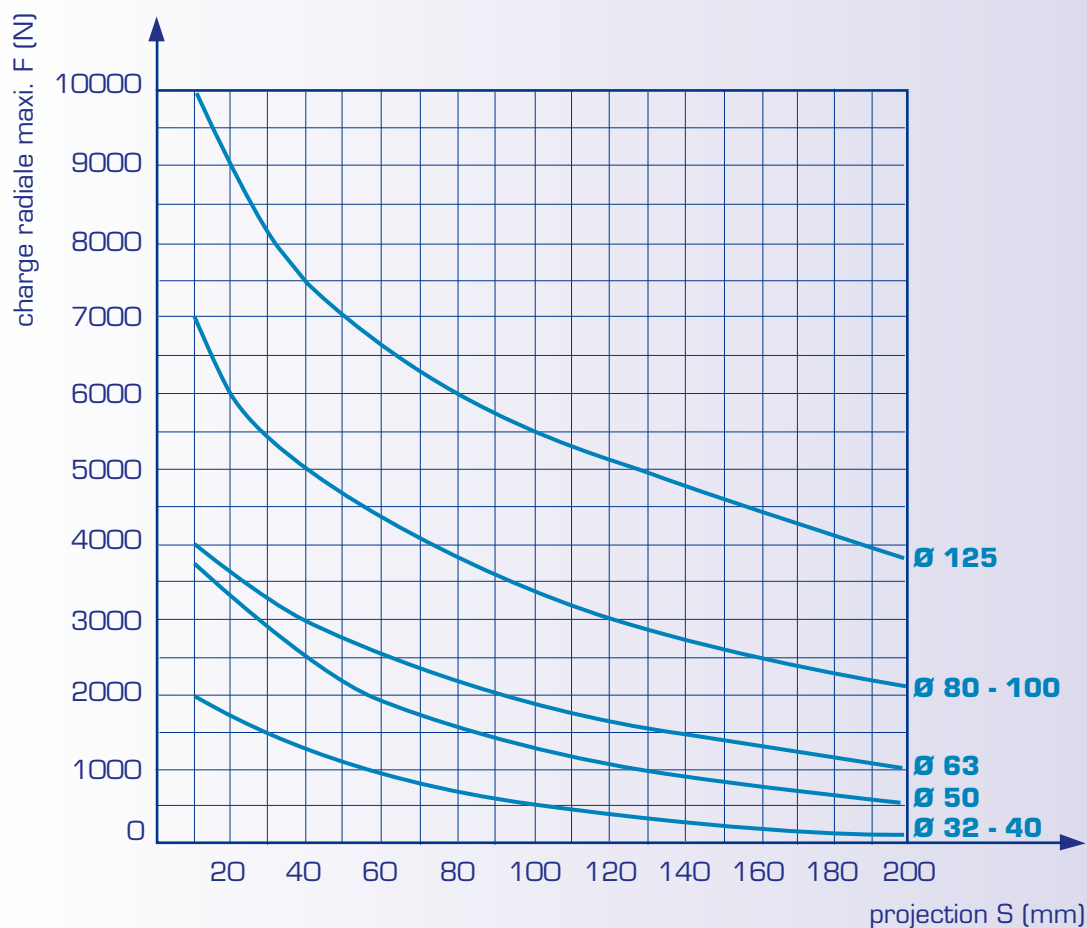

# COMPOSANTS PNEUMATIQUES

Les vérins sans tige de la série Z développent une force de transmission directe entre piston et chariot.

Ils sont conçus pour des utilisations où des courses longues sont nécessaires.

Ils ont été dessinés avec des dimensions hors-tout réduites, et ceci par rapport aux vérins standards avec tige externe.

La version guidée permet de travailler avec des charges libres tout en offrant une bonne résistance aux forces transversales.

Les vérins de la série Z possèdent des amortisseurs réglables et sont systématiquement équipés de piston magnétique. Ils peuvent ainsi se voir appliquer des capteurs magnétiques.

La série Z se divise en 6 alésages: Ø 18, 25, 32, 40, 50 et 63.

- > Chariot de guidage: aluminium anodisé.
- > Bandes: interne: polyamide anti-huile  
externe: acier inoxydable AISI 304
- > Têtes: aluminium anodisé.
- > Tube: profilé extrudé, alliage d'aluminium anodisé.
- > Ogives de décélération: laiton.
- > Piston: alliage d'aluminium avec anneau de guidage en résine acétalique.
- > Joints: polyuréthane.

## CARACTERISTIQUES TECHNIQUES

- Fluide: air comprimé filtré, non lubrifié ou continuellement lubrifié.
- Température d'exercice: 0°C ÷ 80°C (avec air sec -20°C)
- Pression: 2 ÷ 8 bar
- Course maximale: Ø 18 ÷ 63 = 6000 mm

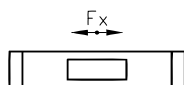

diamètres	Ø18	Ø25	Ø32	Ø40	Ø50	Ø63
charge max. à 6 bar et 0,35 m/s (Fx)	140 N	270 N	440 N	680 N	1060 N	1680 N
course d'amortissement	15 mm	18 mm	24 mm	34 mm	40 mm	49 mm

## VERINS SANS TIGE SERIE Z

Détermination de la référence:

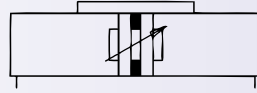

version standard:

ZS ..... / .....

→ course en mm (6000 mm max)  
→ alésage en mm

version guidage simple:

ZSF ..... / .....

→ course en mm (6000 mm max)  
→ alésage en mm

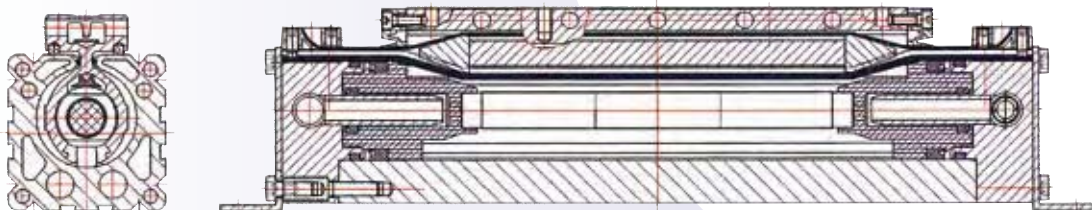

## VERINS SANS TIGE SERIE ZS VERSION STANDARD

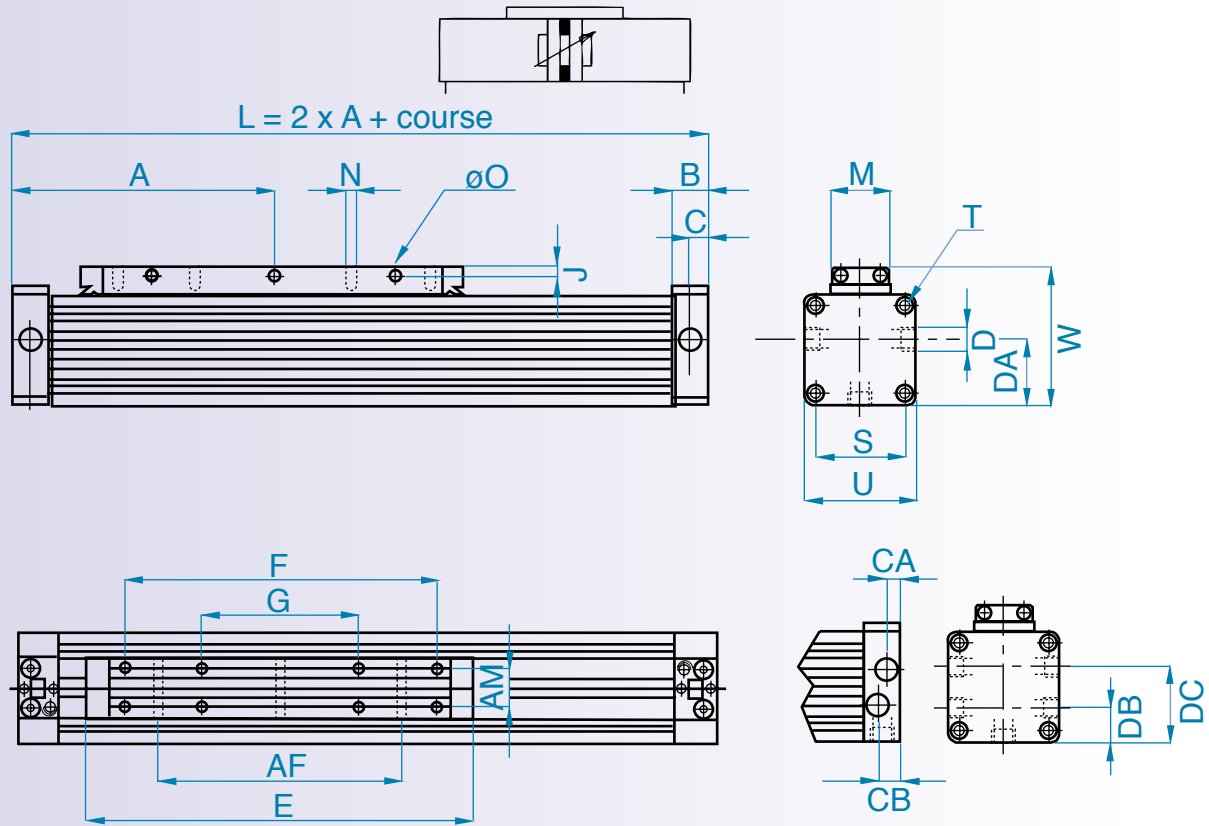

Ø	A	AF	AM	B	C	CA	CB	D	DA	DB	DC	E	F	G	J	M	N	ØO	S	T	U	W
18	80	50	10	16,5	6,5	-	-	M5	17,5	-	-	103	75	-	3	15,5	M3x6	3,5	23,5	M3x7	30	39
25	100	70	13	20	8,5	7	13	G1/8	25,5	14	28	131	100	50	3,5	20	M4x7	4,5	33	M4x9	42	53
32	120	100	16	20	8,5	7	13	G1/8	32	17,5	34,5	171	140	70	4,5	25	M5x9	5,5	41	M5x10	52	65
40	150	140	22	24	11	9,5	14,5	G1/4	37,5	20	42	220	180	90	5	33	M6x10	7	51	M6x12	63	79
50	180	180	29	24	11	9,5	14,5	G1/4	47,5	26	52	280	220	110	6,5	42	M8x12,5	7	63	M8x12	78	96
63	215	230	40	30	14,5	11	18,5	G3/8	59,5	30	62	333	280	140	8	54	M8x15	9	78	M8x12	93	113,5

## ZTI: SUPPORTS INTERMEDIAIRES

- corps en aluminium
- vendus par paire

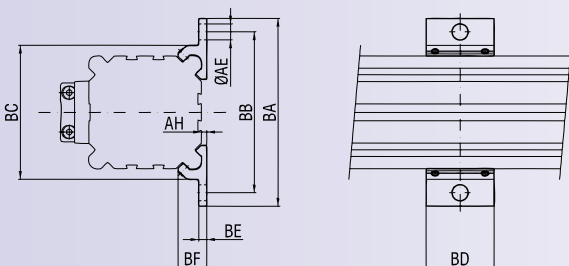

Réf:	Ø	AE	AH	BA	BB	BC	BD	BE	BF
<b>ZTI/18</b>	18	6	2	56	46	36,5	23	2,5	8,25
<b>ZTI/25</b>	25	6	2	70	60	50	28	3,5	11
<b>ZTI/32</b>	32	7	3	85	73	61,5	33	4	13,8
<b>ZTI/40</b>	40	9	3	105	90	75	38	4,5	16
<b>ZTI/50</b>	50	9	3	122	106	91	43	5	19
<b>ZTI/63</b>	63	11	4,5	144	125	107	48	6	22

## VERINS SANS TIGE SERIE ZSF VERSION GUIDAGE SIMPLE

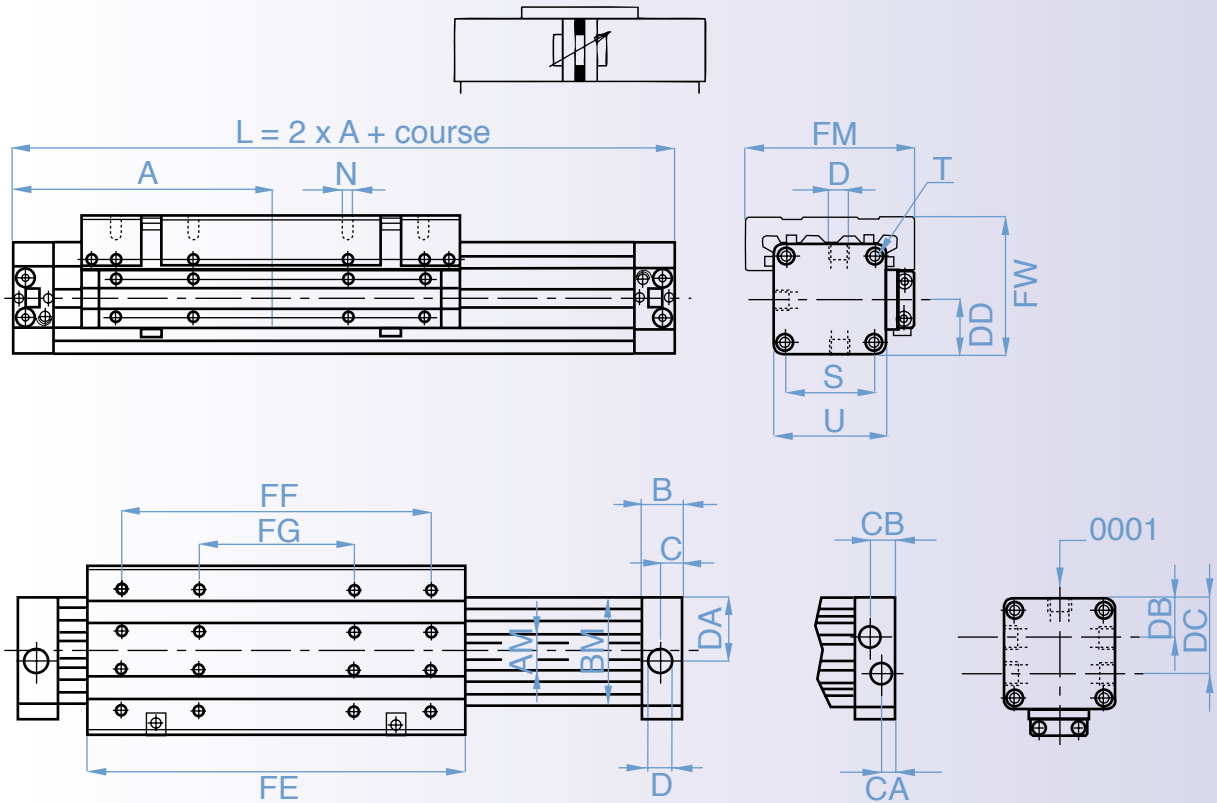

Ø	A	AM	B	BM	C	CA	CB	D	DA	DB	DC	DD	FE	FF	FG	FM	FW	N	S	T	U
18	80	10	16,5	35	6,5	-	-	M5	17,5	-	-	15	103	75	-	50	39	M4x7,5	23,5	M3x7	30
25	100	13	20	45	8,5	7	13	G1/8	25,5	14	28	21	131	100	50	66	53	M4x8	33	M4x9	42
32	120	16	20	55	8,5	7	13	G1/8	32	17,5	34,5	26	171	140	70	80	65	M5x10	41	M5x10	52
40	150	22	24	70	11	9,5	14,5	G1/4	37,5	20	42	31,5	220	180	90	97	79	M6x12	51	M6x12	63
50	180	29	24	85	11	9,5	14,5	G1/4	47,5	26	52	39	280	220	110	116	96	M8x16	63	M8x12	78
63	215	40	30	105	14,5	11	18,5	G3/8	59,5	30	62	46,5	333	280	140	136	113,5	M8x16	78	M8x12	93

### ZPB: PIEDS

- corps en aluminium
- vendus par paire

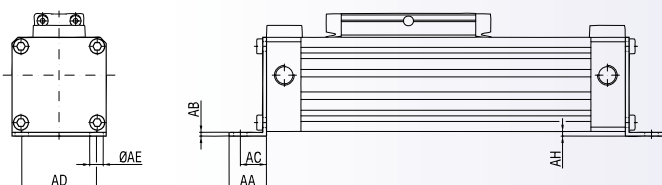

Réf:	Ø	AA	AB	AC	AD	AE	AH
<b>ZPB/18</b>	18	15	2	10	20	6	2
<b>ZPB/25</b>	25	18	2	12,5	30	6	2
<b>ZPB/32</b>	32	20	2,5	13,5	40	7	3
<b>ZPB/40</b>	40	25	2,5	17,5	50	9	3
<b>ZPB/50</b>	50	28	3	20	60	9	3
<b>ZPB/63</b>	63	30	3	21	75	11	4,5

# COMPOSANTS PNEUMATIQUES

Les régulateurs hydrauliques assurent une vitesse constante des vérins pneumatiques durant le cycle de travail.

L'incompressibilité de l'huile passant d'une chambre à l'autre en traversant un régulateur de débit à réglage externe permet d'uniformiser la vitesse, de garantir des arrêts parfaitement répétitifs indépendamment de la charge appliquée, des vibrations ou des impacts.

- > Alésage :  $\varnothing$  40.
- > Tube: acier tréfilé.
- > Têtes: alliage d'aluminium anodisé.
- > Tige: acier C45 chromé.
- > Tirants: acier.
- > Tige de niveau d'huile: aluminium anodisé.
- > Pistons: alliage d'aluminium anodisé.
- > Joint de piston: NBR.
- > Joint de tige: Polyuréthane
- > Accessoires de fixation: idem vérins CPU1 et XT.
- > Sur demande: valve STOP et valve SKIP (accélération)

## CARACTERISTIQUES TECHNIQUES

- Fluide: huile hydraulique
- Température d'exercice:  $0^{\circ}\text{C} \div 70^{\circ}\text{C}$
- Versions: en parallèle: régulation à l'entrée, à la sortie, ou double régulation
- Charge maximale contrôlable: 6000 N
- Courses standards: 50, 100, 150, 200, 250, 300, 350, 400, 450, 500
- Course maximale: 1000 mm
- Vitesse Min./Max.: sans valve d'accélération:  $60 \div 10000$   
(mm/min) avec valve d'accélération:  $0 \div 6000$



## REGULATEURS HYDRAULIQUES SERIE HS

Détermination de la référence:

double régulation:

HS ..... PD .....  
1: standard (2: avec valve stop - 3: avec valve skip)  
course en mm

régulation à la sortie:

HS ..... PU .....  
1: standard (2: avec valve stop - 3: avec valve skip)  
course en mm

régulation à l'entrée:

HS ..... PR .....  
1: standard (2: avec valve stop - 3: avec valve skip)  
course en mm



Assemblage HS + vérins CPU1 ou X  
Référence: **M/HS**

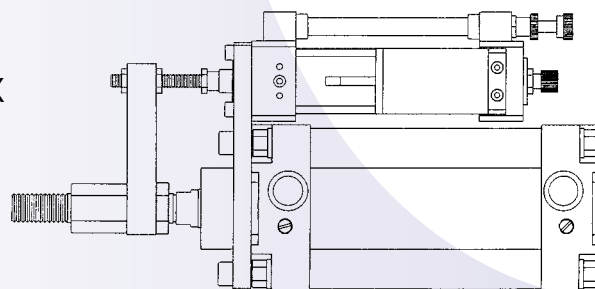

exemple de montage

# COMPOSANTS PNEUMATIQUES

## REGULATEURS HYDRAULIQUES SERIE HS VERSIONS STANDARDS

### HS.....PD1: DOUBLE REGULATION

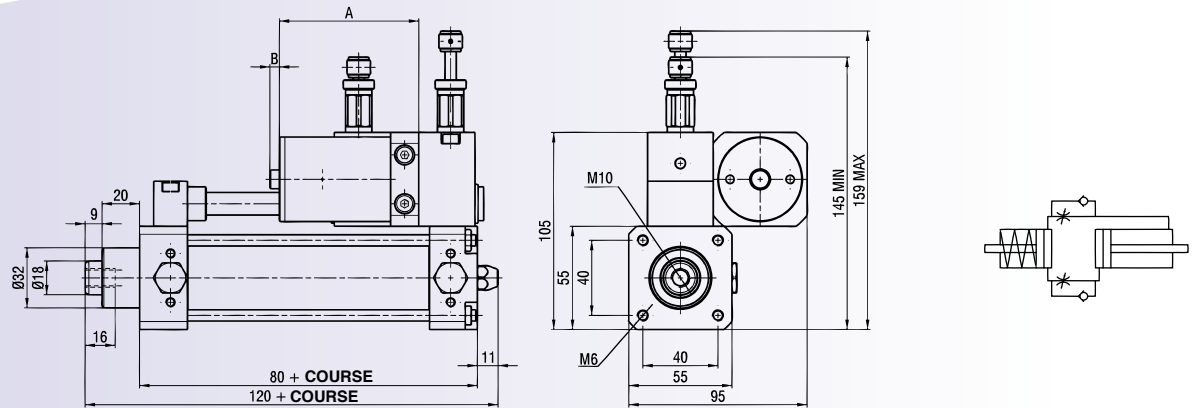

### HS.....PU1: REGULATION A LA SORTIE

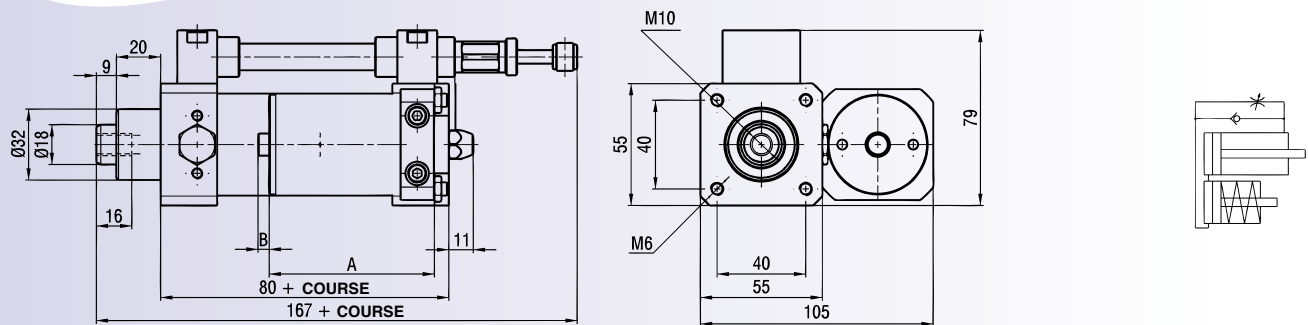

### HS.....PR1: REGULATION A L'ENTREE

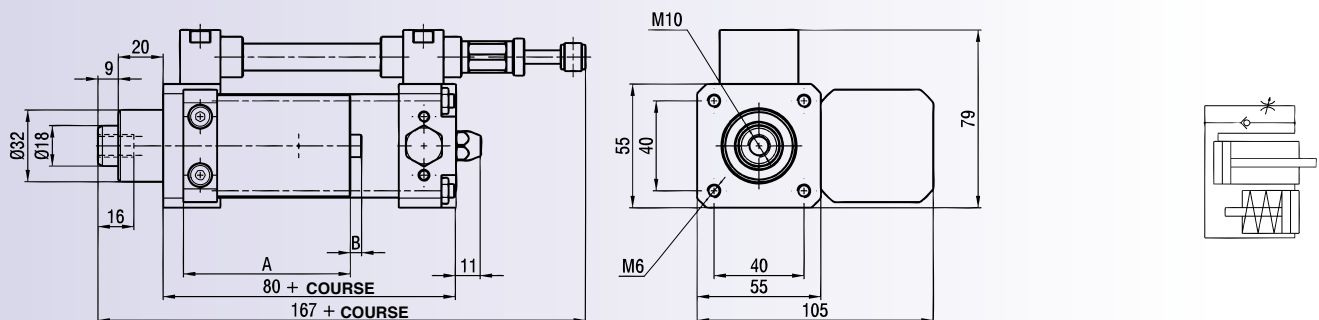

COURSES	A	B(max)
<75	75	25
76 ÷ 150	90	39
151 ÷ 250	142	65
251 ÷ 350	171	87
351 ÷ 500	222	125

# COMPOSANTS PNEUMATIQUES

## REGULATEURS HYDRAULIQUES

### SERIE HS

VERSIONS VALVE STOP ET SKIP

#### HS.....PD2 - HS.....PD3: DOUBLE REGULATION

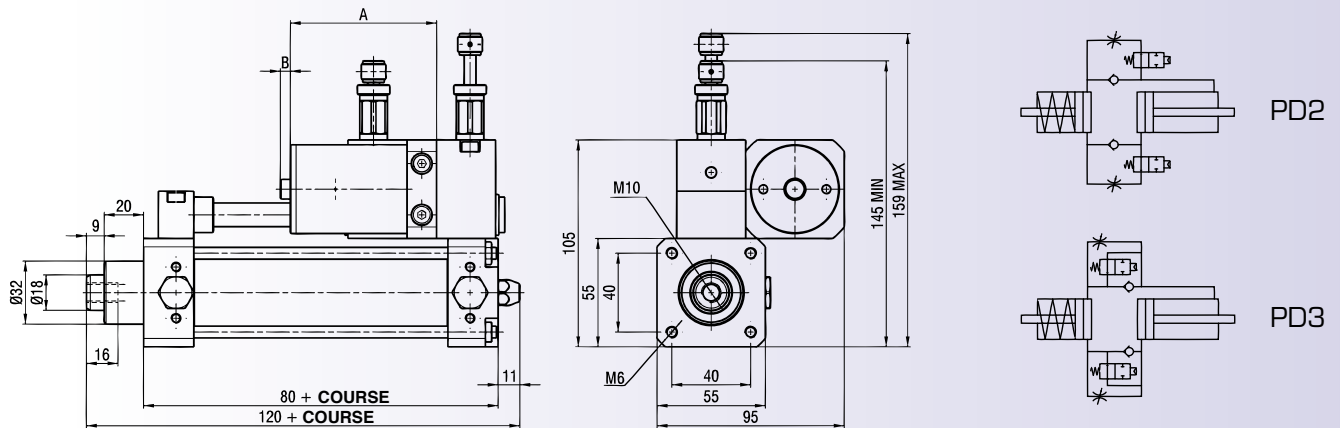

#### HS.....PU2 - HS.....PU3: REGULATION A LA SORTIE

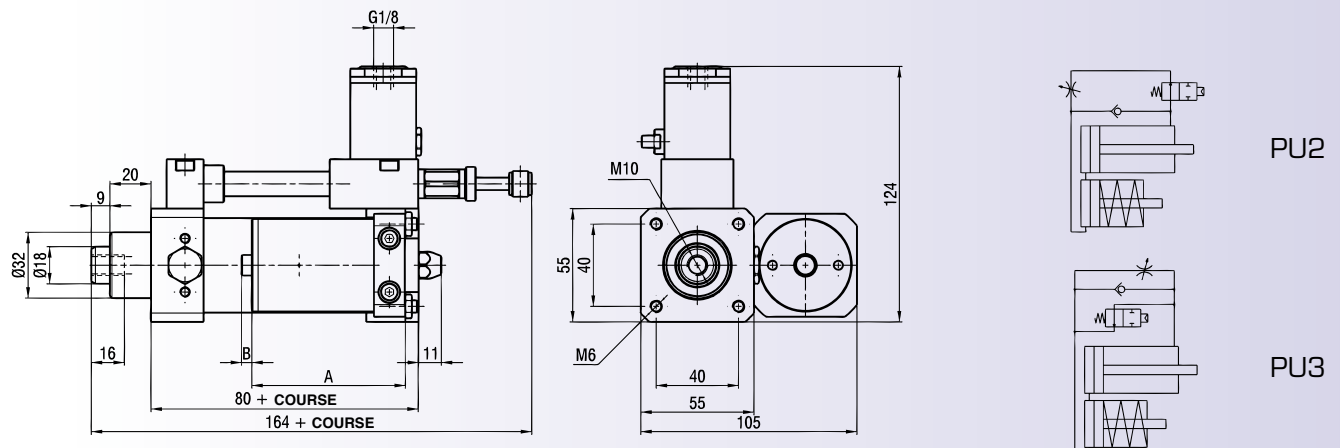

#### HS.....PR2 - HS.....PR3: REGULATION A L'ENTREE

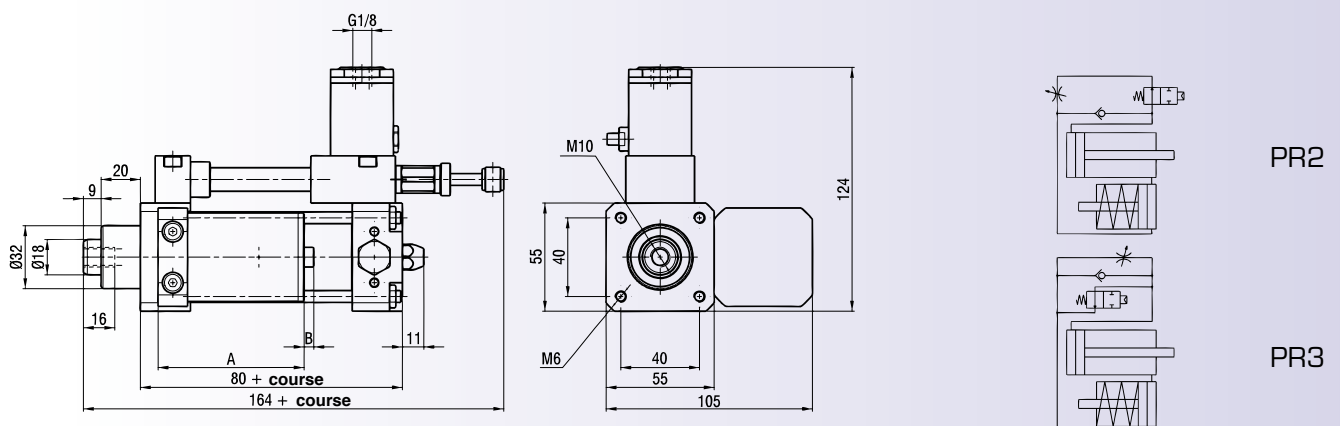

COURSES	A	B(max)
<75	75	25
76 ÷ 150	90	39
151 ÷ 250	142	65
251 ÷ 350	171	87
351 ÷ 500	222	125

## REGULATEURS HYDRAULIQUES SERIE HS

**HS / PT:**

**PLAQUES DE FIXATION  
REGULATEUR / VERINS CPUI ET X**

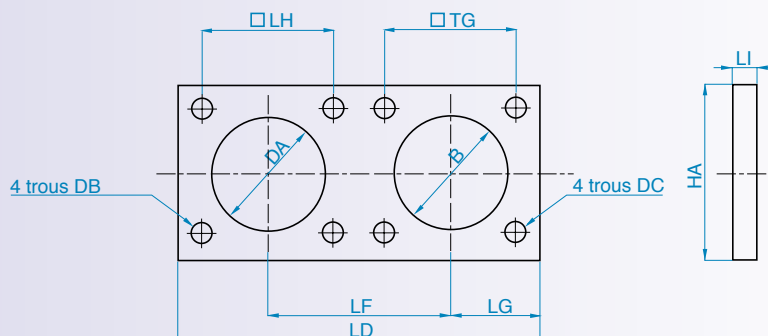

Réf:	Ø	B	DA	DB	DC	HA	LD	LF	LG	LH	LI	TG
<b>HS/PT40</b>	40	35	32	6,5	6,5	55	111	56,5	27	40	10	38
<b>HS/PT50</b>	50	40	32	6,5	8,5	65	122	62	32,5	40	10	46,5
<b>HS/PT63</b>	63	45	32	6,5	8,5	75	132	67	37,5	40	12	56,5
<b>HS/PT80</b>	80	45	32	6,5	10,5	95	152	77	47,5	40	12	72
<b>HS/PT100</b>	100	55	32	6,5	10,5	115	171	86,5	57	40	15	89

**HS / BR: BRIDES D'ACCOUPEMENT DES TIGES**

Réf:	Ø	HB	HC	HD	KK	LI	LK	LL	LN	LM	TA	TB
<b>HS/BR40</b>	40	80	25	25	M12x1,25	40	12	20	8	5	12	56
<b>HS/BR50-63</b>	50 - 63	90	-	-	M16x1,5	40	12	15	-	-	11,5	62
<b>HS/BR80-100</b>	80 - 100	117	-	-	M20x1,5	50	12	20	-	-	18	77

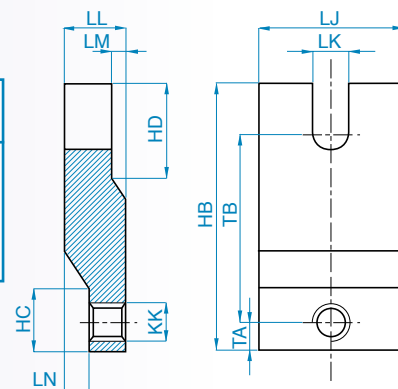

**HS / NP: MAMELONS MALE / FEMELLE VERIN CPUI - X**

Réf:	Ø	AM	CH	KK	LO	PA
<b>HS/NP40</b>	40	24	19	M12x1,25	47	14
<b>HS/NP50-63</b>	50 - 63	32	24	M16x1,5	65	19
<b>HS/NP80-100</b>	80 - 100	40	30	M20x1,5	78	24

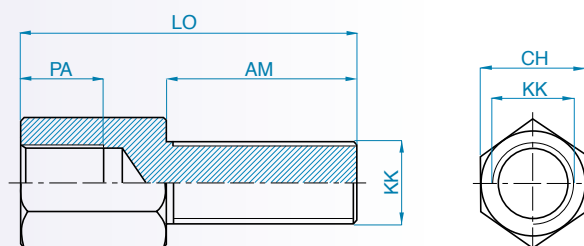

## REGULATEURS HYDRAULIQUES SERIE HS

### HS/BF: TIGE FILETEE

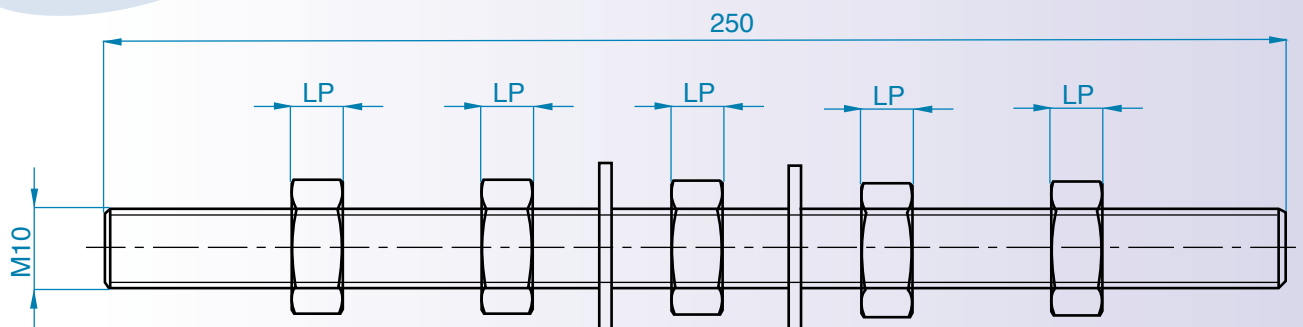

NB: La tige filetée est fournie avec 5 écrous et 2 rondelles.

Réf:	Ø	LP
HS/BF40	40	6
HS/BF50-100	50 - 100	8

### HS/HL: HUILE HYDRAULIQUE WAIRSOL HS bidon de 1 litre

#### Procédure de contrôle du niveau d'huile

Le régulateur de vitesse hydraulique est en circuit fermé et est pourvu d'une réserve de compensation du volume de la tige. Ce réservoir est conçu pour faire face aux petites pertes de fluide pendant le fonctionnement. Si les pertes dans le temps dépassent la quantité d'huile en excès présent dans le réservoir, le régulateur doit être rechargé. Cette opération doit être effectuée lorsque l'encoche indicatrice sur la jauge du réservoir n'est plus visible quand la tige principale est complètement sortie. Pour procéder à la recharge, une pompe standard du commerce suffit, remplie de l'huile WAIRSOL HS.

> Sur demande: Procédure opération de recharge

# COMPOSANTS PNEUMATIQUES

Les capteurs magnétiques de la série FM100 sont prévus pour les vérins des séries CX, CPUI, XT, XL, U, M, P, CP, B, BU, WR et Z.

Ils permettent de détecter la position du piston magnétique à l'intérieur des vérins pneumatiques. Le champ magnétique ainsi généré dans le vérin est transformé en signal électrique. Les capteurs sont capables de détecter un signal magnétique à des vitesses de piston allant jusqu'à 1m/s.

Matériaux:

- > Corps: Polyamide
- > Câble: Polyuréthane
- > Connecteur: Polypropylène
- > Contacts: Laiton revêtu or
- > Porte-contact: Laiton nickelé

## CARACTERISTIQUES TECHNIQUES

Fonctionnement:	ampoule reed			effet hall	
Références:	FM100	FM100R	FM100N	FM100E	FM100EN
Température d'exercice:	-10°C ÷ 70°C				
Indice de protection:	IP67				
Contact:	NO		NF	PNP	NPN
Voltage AC/DC	5 ÷ 220V	10 ÷ 30VDC	5 ÷ 110V	10 ÷ 30 V DC	
Chute de tension max:	3V	0,1V	3V	2V	
Intensité max. échangée:	100 mA				
Puissance maxi:	10W			3W	
Fréquence opérationnelle:	200 Hz			1000 Hz	

FM100

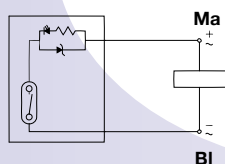

FM100R

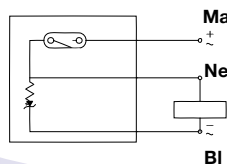

FM100N

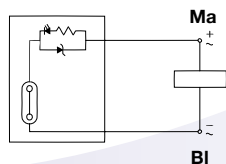

FM100E

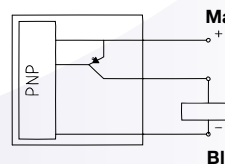

FM100EN

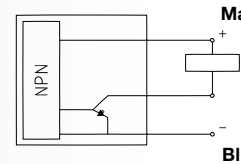

## CAPTEURS MAGNETIQUES SERIE FM100



Version capteur seul

Réf:	désignation
<b>FM100</b>	capteur à ampoule reed NO avec led et câble 3m à <b>2 fils</b>
<b>FM100R</b>	capteur à ampoule reed NO avec led et câble 3m à <b>3 fils</b>
<b>FM100N</b>	capteur à ampoule reed NF avec led et câble 3m à <b>2 fils</b>
<b>FM100E</b>	capteur PNP à effet hall avec led et câble 3m à <b>3 fils</b>
<b>FM100EN</b>	capteur NPN à effet hall avec led et câble 3m à <b>3 fils</b>

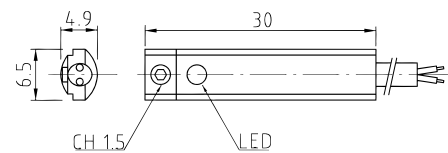

Version capteur + connecteur

Réf:	désignation
<b>FM100/C</b>	capteur à ampoule reed NO avec led et connecteur M8 et câble 0,27m à <b>2 fils</b>
<b>FM100R/C</b>	capteur à ampoule reed NO avec led et connecteur M8 et câble 0,27m à <b>3 fils</b>
<b>FM100N/C</b>	capteur à ampoule reed NF avec led et connecteur M8 et câble 0,27m à <b>2 fils</b>
<b>FM100E/C</b>	capteur PNP à effet hall avec led et connecteur M8 et câble 0,27m à <b>3 fils</b>
<b>FM100EN/C</b>	capteur NPN à effet hall avec led et connecteur M8 et câble 0,27m à <b>3 fils</b>

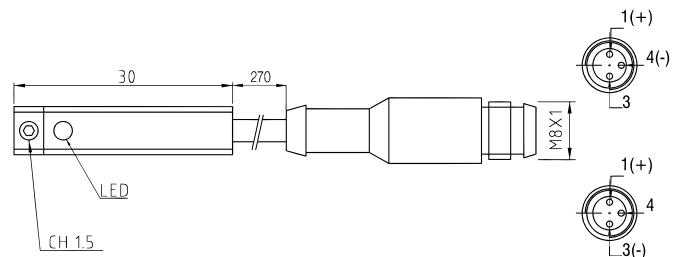

### CNT : Rallonges avec connecteur femelle M8

Réf:	désignation	L (m)
<b>CNT3</b>	Extension 3m avec connecteur femelle M8	<b>3</b>
<b>CNT5</b>	Extension 5m avec connecteur femelle M8	<b>5</b>

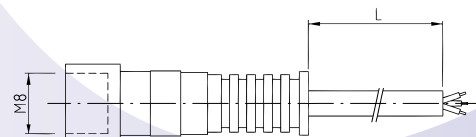

## ACCESSOIRES DE FIXATION POUR CAPTEURS MAGNETIQUES FM100

### FG: BRIDES DE FIXATION PLASTIQUE

Réf:	H	L	TYPE DE VERIN	
			U - M	P - CP
<b>FG8</b>	20	22	8	-
<b>FG10</b>	22	24	10	-
<b>FG12</b>	23	25	12	-
<b>FG16</b>	26	28	16	-
<b>FG20</b>	27	29	20	-
<b>FG25</b>	36	38	25	-
<b>FG32</b>	44	46	-	32
<b>FG40</b>	52	54	-	40
<b>FG50</b>	62	64	-	50
<b>FG63</b>	76	78	-	63

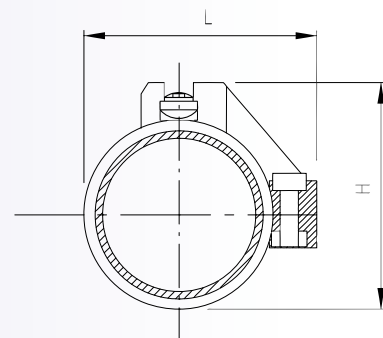

### FS: BRIDES DE FIXATION ALUMINIUM

Réf:	H	L	TYPE DE VERIN	
			CPUI	WR
<b>FS34</b>	50	51	32	32
	57	57	40	40
<b>FS56</b>	69	69	50	50
	79	79	63	63
<b>FS81</b>	97	96	80	80
	113	113	100	100
<b>FS125</b>	140	141	-	125

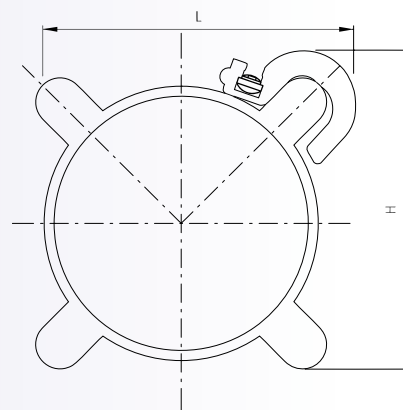

Réf:	H	L	TYPE DE VERIN	
			CPUI/XL	CX
<b>FS345</b>	45	46	-	32
	52	53	-	40
	61	62	-	50
<b>FS681</b>	76	75	-	63
	92	91	-	80
	106	105	-	100
<b>FS112</b>	144	141	125	125
	170	173	160	160
	225	223	200	200

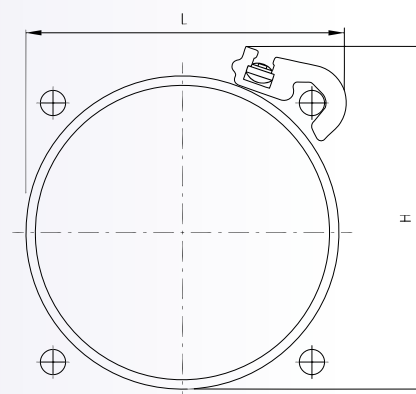



## ACCESSOIRES DE FIXATION POUR CAPTEURS MAGNETIQUES FM100

### SQB : ADAPTATEURS PLASTIQUE

Réf:	H	L	VERIN TYPE B
<b>SQB12</b>	27	-	12
<b>SQB</b>	32	36	16
	37	41	20
	49	53	32
	58	61	40
	68	73	50
	81	89	63
	101	107	80
	124	132	100

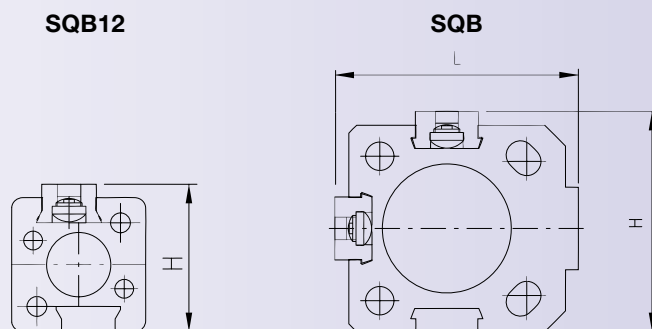

### SQZ : BRIDES DE FIXATION ALUMINIUM

Réf:	H	L	VERIN TYPE Z
<b>SQZ</b>	36,5	36,6	18
	48,5	48,6	25
	58,5	58,6	32
	69,5	69,6	40
	84,5	84,6	50
	99,5	99,6	63

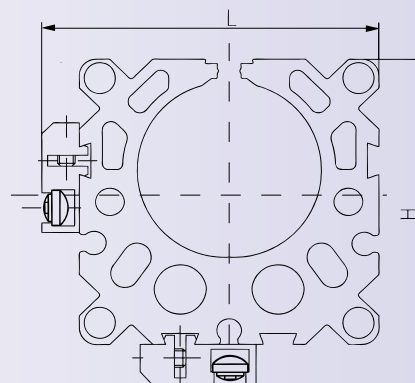

### Fixations directes sur profilé vérins BU - X - XT

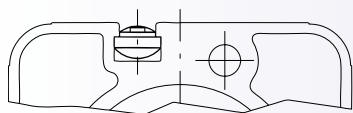

Série BU

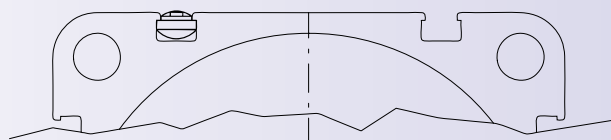

Série X

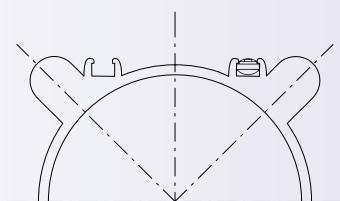

Série XT

# COMPOSANTS PNEUMATIQUES

# MOTEURS PNEUMATIQUES



# COMPOSANTS PNEUMATIQUES

## SERIE LCY: sur demande

**Rotation:** à droite  
**Puissance:** 110 W  
**Vitesse à vide:** de 600 à 4700 t/min



réversible  
110 W  
de 600 à 4700 t/min

## SERIE LFB:

**Rotation:** droite et gauche  
**Puissance:** 190 W  
**Vitesse à vide:** de 430 à 28000 t/min

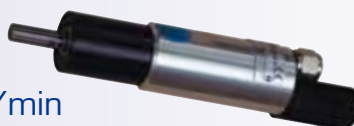

réversible  
160 W  
de 400 à 25000 t/min

## SERIE LGS:

**Rotation:** droite et gauche  
**Puissance:** 430 W  
**Vitesse à vide:** de 410 à 26000 t/min

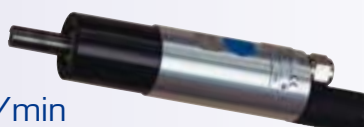

réversible  
400 W  
de 320 à 21000 t/min

## SERIE P:

**Rotation:** droite et gauche  
**Puissance:** 640 W  
**Vitesse à vide:** de 500 à 20000 t/min

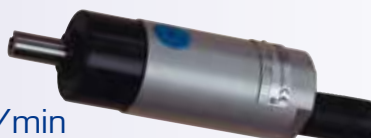

réversible  
570 W  
de 490 à 19000 t/min

## SERIE T:

**Rotation:** droite et gauche  
**Puissance:** 820 W  
**Vitesse à vide:** de 330 à 12500 t/min



réversible  
740 W  
de 330 à 13000 t/min

## SERIE LKW: sur demande

**Rotation:** à droite  
**Puissance:** 1340 W  
**Vitesse à vide:** de 190 à 3500 t/min



réversible  
1070 W  
de 180 à 3400 t/min

## Moteur PRT100:

**Rotation:** réversible  
**Puissance:** 340 W  
**Vitesse à vide:** 4000 t/min



encombrement réduit

## SERIE LFF: sur demande

**Rotation:** à droite  
**Puissance:** 190 W  
**Vitesse à vide:** de 100 à 300 t/min



régime réduit  
réversible  
160 W  
de 85 à 270 t/min

## SERIE LGG: sur demande

**Rotation:** à droite  
**Puissance:** 430 W  
**Vitesse à vide:** de 85 à 260 t/min



régime réduit  
réversible  
400 W  
de 70 à 220 t/min

# COMPOSANTS PNEUMATIQUES

## MOTEURS PNEUMATIQUES

### VERSIONS DISPONIBLES



Pour une utilisation avec air lubrifié



Avec palettes autolubrifiantes (code + extension .6)  
L'air est lubrifié, mais un joint empêche l'huile de passer à l'avant du moteur afin d'éviter toute projection sur le poste de travail.



Total Oil Free (exempt d'huile)  
Utilisation avec air non lubrifié, présence de roulements auto-lubrifiés et étanches (code + extension .8)



Pour une utilisation en milieux explosifs  
(catégories certifiées II2G et IIBT4) (code + extension .EX)



### PRESSION DE SERVICE:

La pression nominale d'exercice des moteurs pneumatiques est de 6 BAR.  
Des valeurs inférieures provoquent des diminutions de puissance, alors que des valeurs supérieures n'ont presque aucune influence sur les caractéristiques techniques, mais peuvent limiter la durée de vie du moteur.

**Le tableau suivant indique la variation des performances pour différentes valeurs de pression d'alimentation.**

pression (BAR)	puissance	couple	vitesse	consommation
7	1,21	1,17	1,02	1,15
6	1,00	1,00	1,00	1,00
5	0,77	0,83	0,95	0,82
4	0,55	0,67	0,87	0,65
3	0,37	0,50	0,74	0,47

Les moteurs pneumatiques fonctionnent avec air lubrifié (air sec sur demande).

### CHOIX D'UN MOTEUR PNEUMATIQUE:

Le choix d'un moteur pneumatique se base sur trois paramètres fondamentaux:

1°) PUISSANCE (W)

2°) VITESSE (t/min)

3°) COUPLE (Nm)

qui sont reliés dans les courbes caractéristiques pour chaque moteur.

# COMPOSANTS PNEUMATIQUES

## MOTEURS PNEUMATIQUES SERIE LFB



### NON REVERSIBLE: ROTATION A DROITE

Puissance: 190 W

Consommation: 480 NL/min

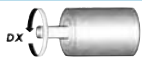
MODELE/CODE	VITESSE t/min		COUPLE Nm		POIDS kg
	à vide	puissance maxi	puissance maxi	min. décollage	
 <b>LFBHD 8711181</b>	28000	15000	0,11	0,23	0,50
<b>LFB0D 8711182</b>	6200	3300	0,51	1,05	0,50
<b>LFB1D 8711183</b>	3500	1900	0,90	1,90	0,50
<b>LFB2D 8711184</b>	1300	750	2,30	4,70	0,60
<b>LFB3D 8711185</b>	770	420	4,10	8,40	0,60
<b>LFB4D 8711186</b>	430	230	8,20	15	0,60

### NON REVERSIBLE: ROTATION A GAUCHE

Puissance: 190 W

Consommation: 480 NL/min

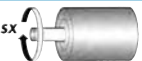
MODELE/CODE	VITESSE t/min		COUPLE Nm		POIDS kg
	à vide	puissance maxi	puissance maxi	min. décollage	
 <b>LFBHS 8721181</b>	28000	15000	0,11	0,23	0,50
<b>LFB0S 8721182</b>	6200	3300	0,51	1,05	0,50
<b>LFB1S 8721183</b>	3500	1900	0,90	1,90	0,50
<b>LFB2S 8721184</b>	1300	750	2,30	4,70	0,60
<b>LFB3S 8721185</b>	770	420	4,10	8,40	0,60
<b>LFB4S 8721186</b>	430	230	8,20	15	0,60

Rotation à droite  
et à gauche

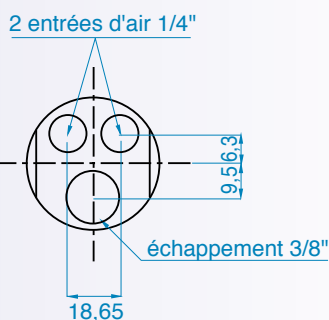
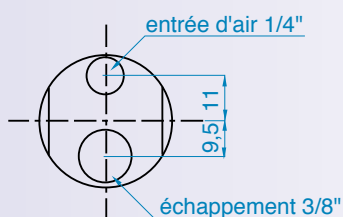

Réversible

# COMPOSANTS PNEUMATIQUES

## MOTEURS PNEUMATIQUES SERIE LFB

**REVERSIBLE:**

Puissance: 160 W

Consommation: 400 NL/min

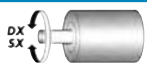
MODELE/CODE 	VITESSE t/min		COUPLE Nm		POIDS kg
	à vide	puissance maxi	puissance maxi	min. décollage	
<b>LFBHR 8731181</b>	25000	14750	0,10	0,18	0,50
<b>LFBOR 8731182</b>	5600	3250	0,47	0,81	0,50
<b>LFB1R 8731183</b>	3200	1800	0,84	1,44	0,50
<b>LFB2R 8731184</b>	1200	700	2,10	3,60	0,60
<b>LFB3R 8731185</b>	670	410	3,80	6,50	0,60
<b>LFB4R 8731186</b>	400	230	6,70	11,50	0,60

Données détectées à la pression de 6 Bar / Ø minimum d'alimentation = 6mm.

### DIMENSIONS D'ENCOMBREMENT:

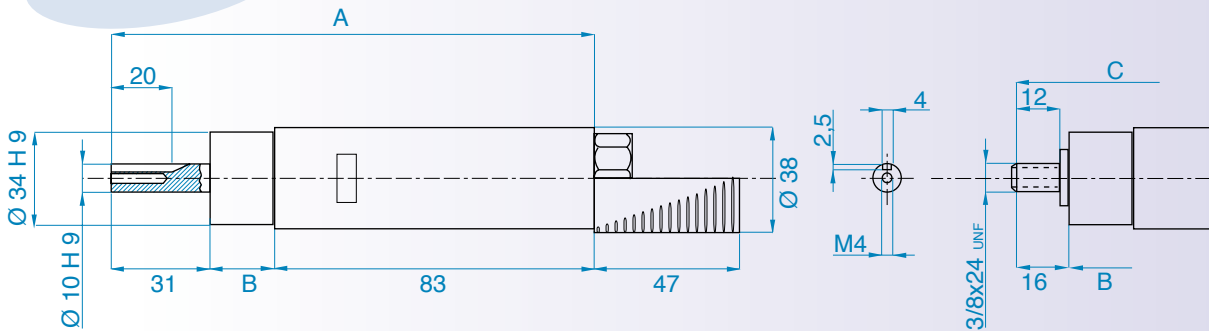

version standard:  
arbre de sortie avec rainure de clavette  
(sauf modèles LFBHD, LFBHS et LFBHR  
avec arbre cylindrique).

version disponible sur demande:  
arbre de sortie fileté seulement pour  
modèles avec rotation à droite

Série:	A	B	C
LFB H - O - 1	136	22	121
LFB 2 - 3 - 4	161	47	146

### COURBES CARACTERISTIQUES:

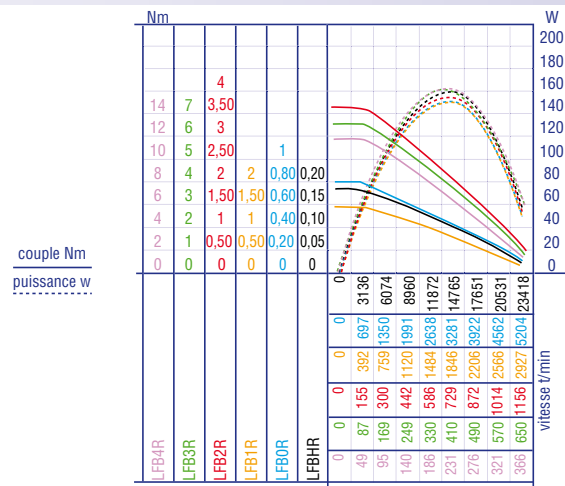
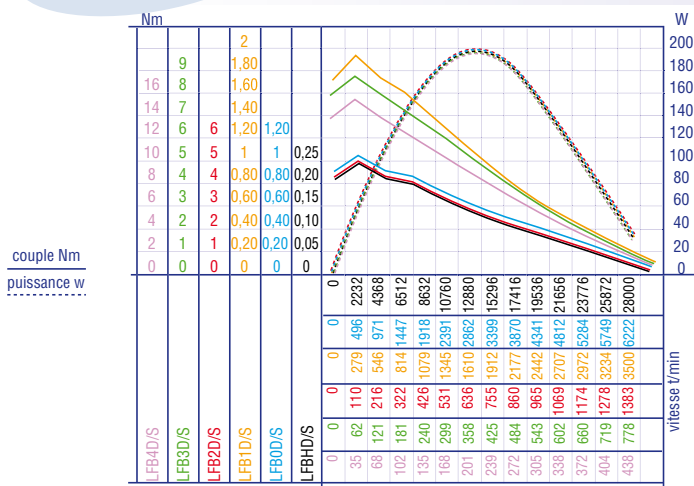

# COMPOSANTS PNEUMATIQUES

## MOTEURS PNEUMATIQUES SERIE LGS

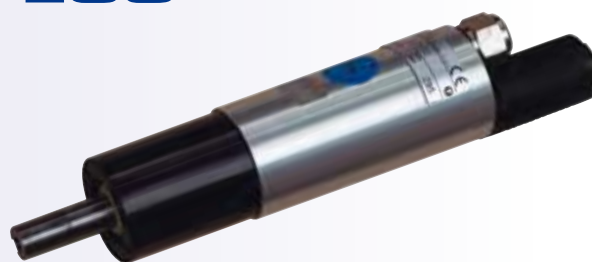
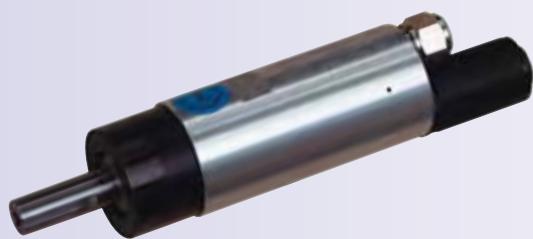

### NON REVERSIBLE: ROTATION A DROITE

Puissance: 430 W

Consommation: 600 NL/min

MODELE/CODE	VITESSE t/min		COUPLE Nm		POIDS kg
	à vide	puissance maxi	puissance maxi	min. décollage	
 <b>LGSHD 8711187</b>	26000	12800	0,32	0,53	0,75
<b>LGS0D 8711188</b>	5800	2800	1,46	2,39	0,75
<b>LGS2D 8711189</b>	3300	1600	2,59	4,24	0,75
<b>LGS3D 8711190</b>	1300	630	6,55	10,74	0,90
<b>LGS5D 8711191</b>	730	350	11,70	19,10	0,90
<b>LGS7D 8711193</b>	540	260	15,86	25,98	0,90
<b>LGS8D 8711192</b>	410	200	20,71	33,94	0,90

### NON REVERSIBLE: ROTATION A GAUCHE

Puissance: 430 W

Consommation: 600NL/min

MODELE/CODE	VITESSE t/min		COUPLE Nm		POIDS kg
	à vide	puissance maxi	puissance maxi	min. décollage	
 <b>LGSHS 8721187</b>	26000	12800	0,32	0,53	0,75
<b>LGS0S 8721188</b>	5800	2800	1,46	2,39	0,75
<b>LGS2S 8721189</b>	3300	1600	2,59	4,24	0,75
<b>LGS3S 8721190</b>	1300	630	6,55	10,74	0,90
<b>LGS5S 8721191</b>	730	350	11,70	19,10	0,90
<b>LGS7S 8721193</b>	540	260	15,86	25,98	0,90
<b>LGS8S 8721192</b>	410	200	20,71	33,94	0,90

Rotation à droite  
et à gauche

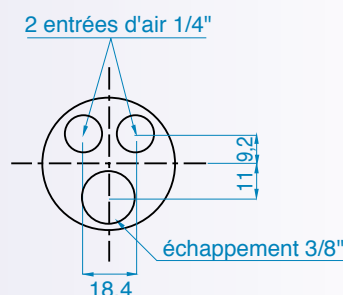
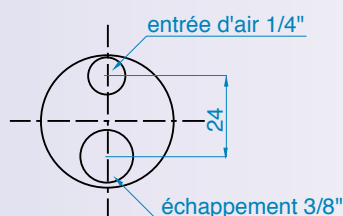

Réversible



# COMPOSANTS PNEUMATIQUES

## MOTEURS PNEUMATIQUES SERIE LGS

**REVERSIBLE:**

Puissance: 400 W

Consommation: 560 NL/min

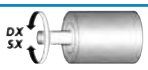
MODELE/CODE	VITESSE t/min		COUPLE Nm		POIDS kg
	à vide	puissance maxi	puissance maxi	min. décollage	
 <b>LGSHR 8731187</b>	21000	11500	0,33	0,49	0,75
<b>LGSOR 8731188</b>	4600	2500	1,50	2,20	0,75
<b>LGS2R 8731189</b>	2600	1450	2,70	3,90	0,75
<b>LGS3R 8731190</b>	1000	570	6,80	9,90	0,90
<b>LGS5R 8731191</b>	580	320	12,10	17,60	0,90
<b>LGS7R 8731193</b>	420	230	16,40	24,00	0,90
<b>LGS8R 8731192</b>	320	180	21,40	31,40	0,90

Données détectées à la pression de 6 Bar / Ø minimum d'alimentation = 8mm.

### DIMENSIONS D'ENCOMBREMENT:

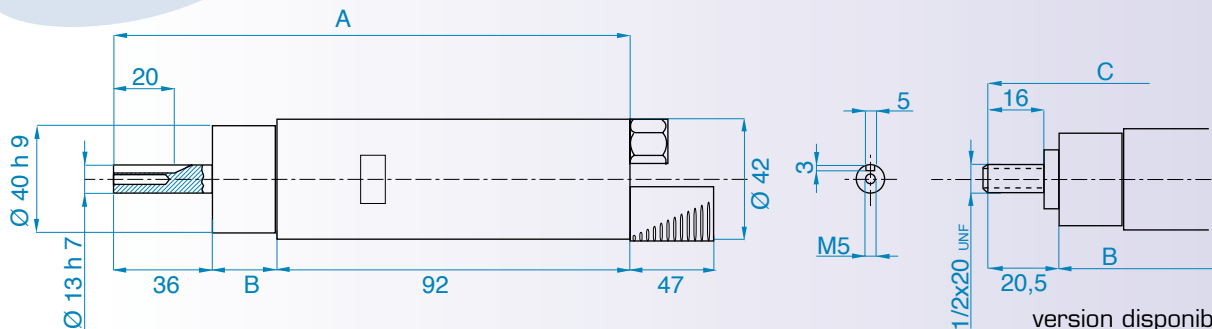

version standard:  
arbre de sortie avec rainure de clavette (sauf modèles LGSHD, LGSHS et LGSHR avec arbre cylindrique).

Série:	A	B	C
LGS H - 0 - 2	155	27	139
LGS 3 - 5 - 7 - 8	180	52	164

version disponible sur demande:  
arbre de sortie fileté seulement pour modèles avec rotation à droite

### COURBES CARACTERISTIQUES:

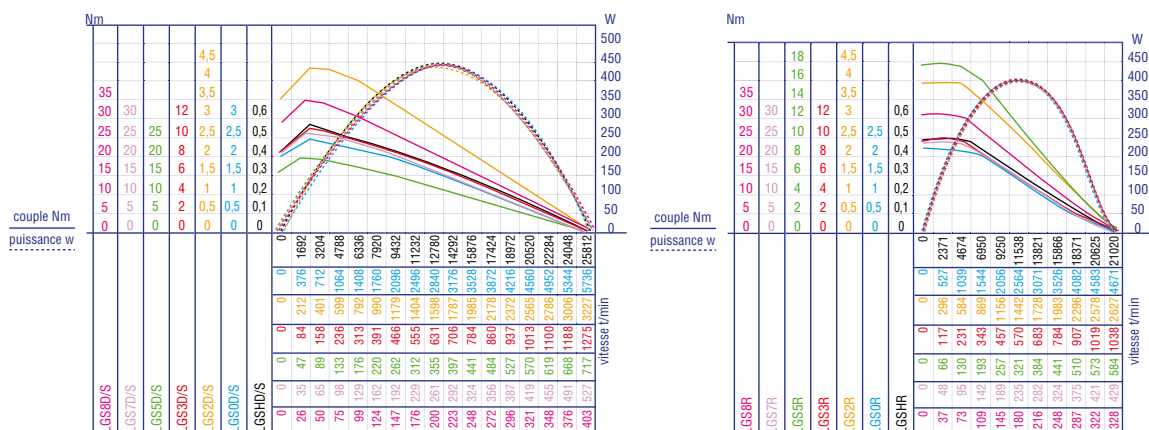

## MOTEURS PNEUMATIQUES SERIE P

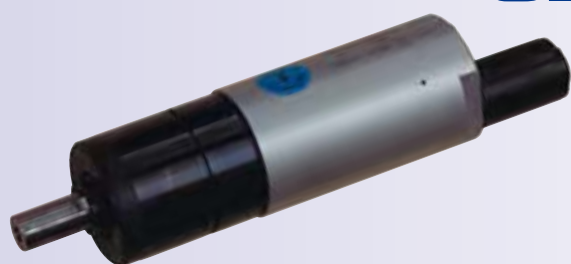

### NON REVERSIBLE: ROTATION A DROITE

Puissance: 640 W

Consommation: 950NL/min

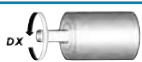
MODELE/CODE	VITESSE t/min		COUPLE Nm		POIDS kg
	à vide	puissance maxi	puissance maxi	min. décollage	
 <b>PHD 8711131</b>	20000	10300	0,59	0,81	1,150
<b>P40D 8711132</b>	4200	2100	2,85	3,93	1,150
<b>P30D 8711133</b>	3400	1700	3,53	4,86	1,150
<b>P20D 8711134</b>	2500	1250	4,79	6,60	1,150
<b>P8D 8711136</b>	850	440	13,82	19,04	1,400
<b>P6D 8711137</b>	700	350	17,11	23,57	1,400
<b>P4D 8711138</b>	500	260	23,23	31,99	1,400

### NON REVERSIBLE: ROTATION A GAUCHE

Puissance: 640 W

Consommation: 950NL/min

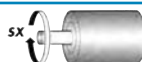
MODELE/CODE	VITESSE t/min		COUPLE Nm		POIDS kg
	à vide	puissance maxi	puissance maxi	min. décollage	
 <b>PHS 8721131</b>	20000	10300	0,59	0,81	1,150
<b>P40S 8721132</b>	4200	2100	2,85	3,93	1,150
<b>P30S 8721133</b>	3400	1700	3,53	4,86	1,150
<b>P20S 8721134</b>	2500	1250	4,79	6,60	1,150
<b>P8S 8721136</b>	850	440	13,82	19,04	1,400
<b>P6S 8721137</b>	700	350	17,11	23,57	1,400
<b>P4S 8721138</b>	500	260	23,23	31,99	1,400

Rotation à droite  
et à gauche

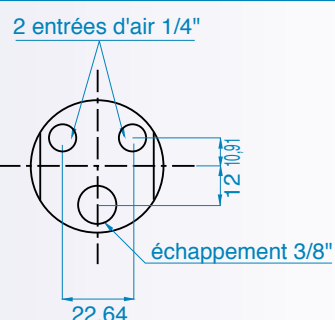
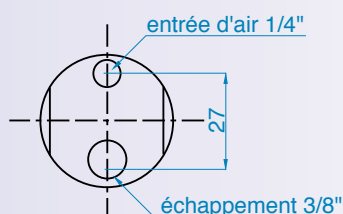

Réversible

# COMPOSANTS PNEUMATIQUES

## MOTEURS PNEUMATIQUES SERIE P

**REVERSIBLE:**

Puissance: 570 W

Consommation: 830NL/min

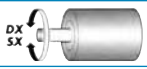
MODELE/CODE	VITESSE t/min		COUPLE Nm		POIDS kg
	à vide	puissance maxi	puissance maxi	min. décollage	
 <b>PHR 8731131</b>	19000	10950	0,50	0,82	1,150
<b>P40R 8731132</b>	4100	2250	2,43	3,99	1,150
<b>P30R 8731133</b>	3300	1820	3,00	4,93	1,150
<b>P20R 8731134</b>	2400	1350	4,08	6,70	1,150
<b>P8R 8731136</b>	800	450	11,76	19,32	1,400
<b>P6R 8731137</b>	650	370	14,56	23,91	1,400
<b>P4R 8731138</b>	490	270	19,76	32,46	1,400

Données détectées à la pression de 6 Bar / Ø minimum d'alimentation = 10mm.

### DIMENSIONS D'ENCOMBREMENT:

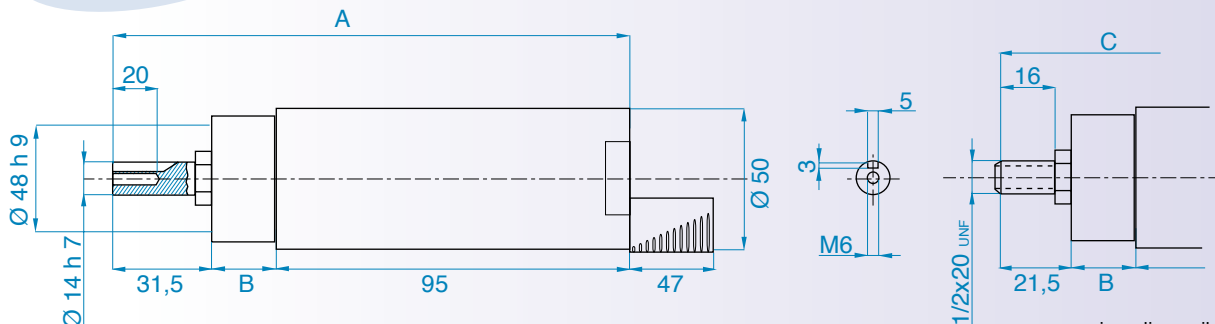

version standard:  
arbre de sortie avec rainure de clavette (sauf modèles PHD, PHS et PHR avec arbre cylindrique).

Série:	A	B	C
P H - 40 - 30 - 20	157,5	31	147,5
P 8 - 6 - 4	185,5	59	175,5

version disponible sur demande:  
arbre de sortie fileté seulement pour modèles avec rotation à droite

### COURBES CARACTERISTIQUES:

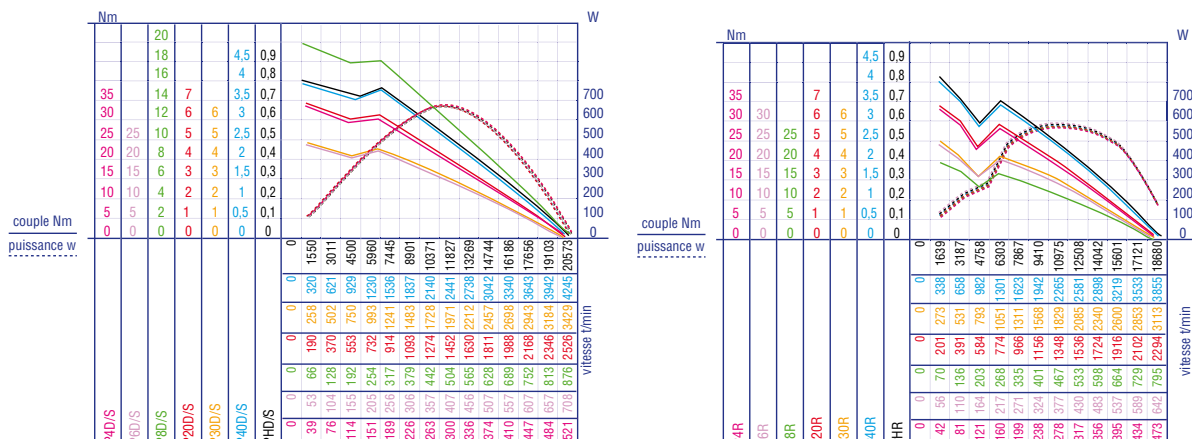

# COMPOSANTS PNEUMATIQUES

## MOTEURS PNEUMATIQUES SERIE T

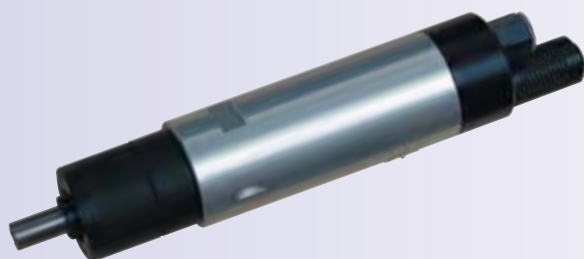

### NON REVERSIBLE: ROTATION A DROITE

Puissance: 820 W

Consommation: 1300NL/min

MODELE/CODE	VITESSE t/min		COUPLE Nm		POIDS kg
	à vide	puissance maxi	puissance maxi	min. décollage	
 <b>THD 8711201</b>	12500	6300	1,20	2,60	1,80
<b>T30D 8711202</b>	2550	1300	6,00	13,00	1,80
<b>T15D 8711204</b>	1500	770	10,00	21,00	1,80
<b>T06D 8711205</b>	520	270	29,00	61,00	2,10
<b>T04D 8711207</b>	330	160	49,00	103,00	2,10

### NON REVERSIBLE: ROTATION A GAUCHE

Puissance: 820 W

Consommation: 1300NL/min

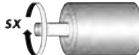
MODELE/CODE	VITESSE t/min		COUPLE Nm		POIDS kg
	à vide	puissance maxi	puissance maxi	min. décollage	
 <b>THS 8721201</b>	12500	6300	1,20	2,60	1,80
<b>T30S 8721202</b>	2550	1300	6,00	13,00	1,80
<b>T15S 8721204</b>	1500	770	10,00	21,00	1,80
<b>T06S 8721205</b>	520	270	29,00	61,00	2,10
<b>T04S 8721207</b>	330	160	49,00	103,00	2,10

Rotation à droite  
et à gauche

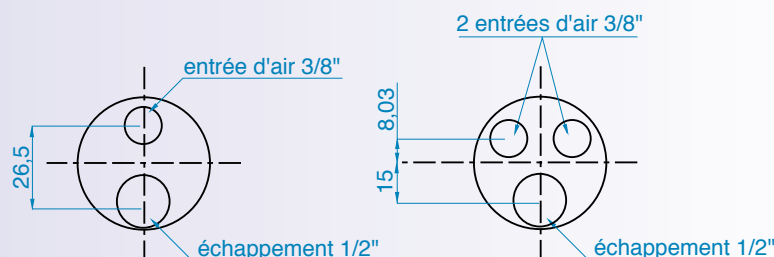

Réversible

# COMPOSANTS PNEUMATIQUES

## MOTEURS PNEUMATIQUES SERIE T

**REVERSIBLE:**

Puissance: 740 W

Consommation: 1100NL/min

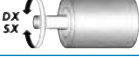
MODELE/CODE	VITESSE t/min		COUPLE Nm		POIDS kg
	à vide	puissance maxi	puissance maxi	min. décollage	
 <b>THR 8731201</b>	13000	6700	1,00	1,60	1,80
<b>T30R 8731202</b>	2600	1350	5,00	7,70	1,80
<b>T15R 8731204</b>	1600	820	8,50	13,00	1,80
<b>T06R 8731205</b>	550	280	24,50	37,40	2,10
<b>T04R 8731207</b>	330	170	41,00	62,80	2,10

Données détectées à la pression de 6 Bar / Ø minimum d'alimentation = 13mm.

### DIMENSIONS D'ENCOMBREMENT:

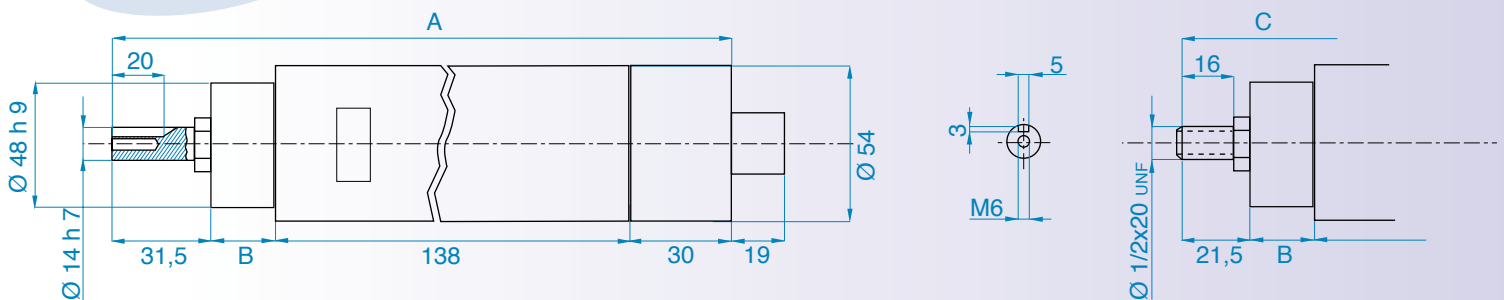

version standard:  
arbre de sortie avec rainure de clavette  
(sauf modèles THD, THS et THR avec  
arbre cylindrique).

version disponible sur demande:  
arbre de sortie fileté seulement pour  
modèles avec rotation à droite

Série:	A	B	C
TH-30-15	231	31,5	221
T06-04	257,5	58	247,5

### COURBES CARACTERISTIQUES:

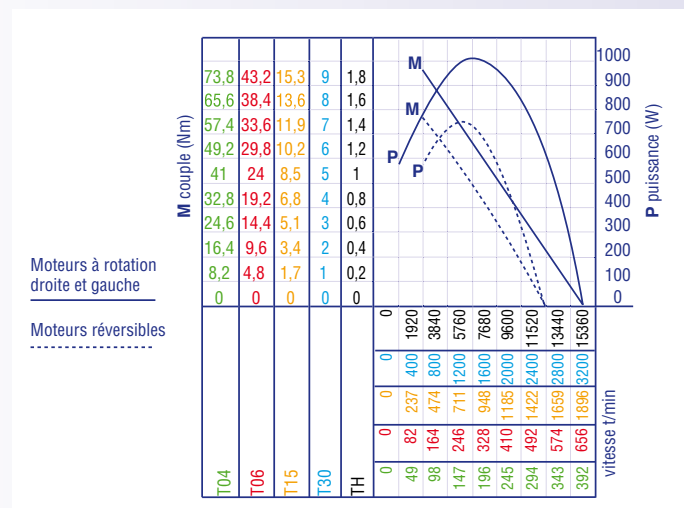

# COMPOSANTS PNEUMATIQUES

## MOTEUR PNEUMATIQUE PRT 100

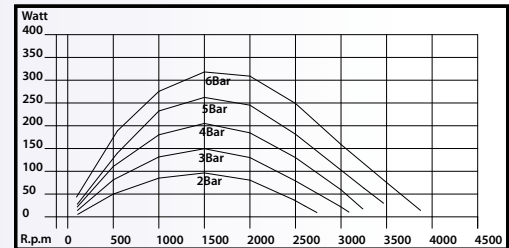
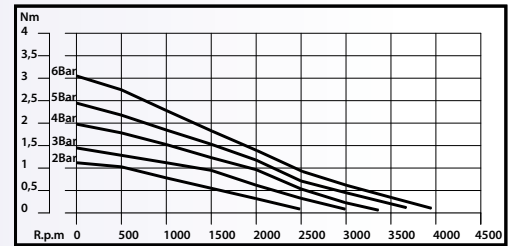

Grâce à son épaisseur réduite, ce type de moteur permet d'obtenir à bas régime un couple élevé (voir graphique), sans recourir à aucune réduction épicycloïdale. Le système de fabrication et l'emploi de matériaux et de traitements technologiquement avancés permettent à ce moteur de fonctionner à 0,5 bar et de maintenir un bon démarrage de départ. Cette particularité, allée à une étanchéité totale, permet de l'utiliser dans le secteur de la peinture pour le mélange des peintures. Le flasque avant est conçu pour être directement appliqué sur des réducteurs commerciaux à vis sans fin, capables de renforcer les caractéristiques de couple et de puissance à bas régime. De par ses caractéristiques, le moteur est particulièrement indiqué pour une utilisation dans le secteur de l'emballage, pour actionner des bandes transporteuses, mouvoir des plateformes, des ponts roulants de petites dimensions, etc. Parfaitement étanche, le moteur peut être utilisé même dans des conditions climatiques difficiles.

### REVERSIBLE

Puissance: 840 W

Consommation: 570NL/min

MODELE/CODE	VITESSE t/min		COUPLE Nm	
	à vide	puissance maxi	puissance maxi	min. décollage
 <b>PRT100 / 8907241</b>	4000	1700	1,80	3,4

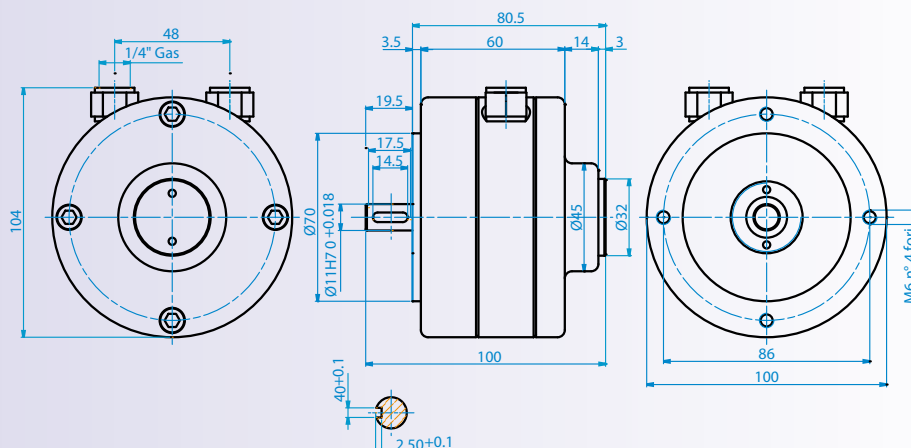

## MOTEURS PNEUMATIQUES ACCESSOIRES

### FLASQUES

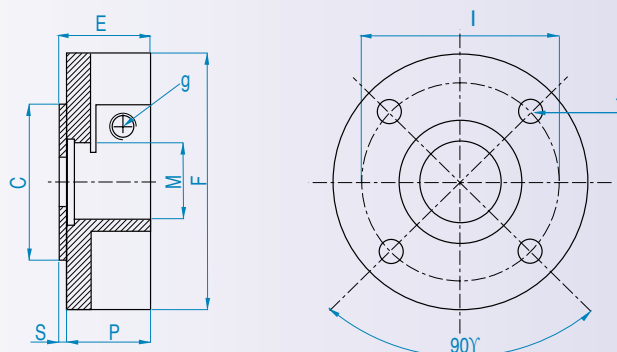

Série:	CODE	f	g	C	E	F	I	M	P	S
<b>LCY</b>	<b>5191030</b>	Ø5	M5	Ø40	18	Ø60	50	Ø26	16	2
<b>LFB</b>	<b>5191031</b>	Ø5	M6	Ø50	22,5	Ø80	65	Ø34	20,5	2
<b>LGS - LFF</b>	<b>5191032</b>	Ø5	M6	Ø60	26	Ø90	75	Ø40	24	2
<b>P - T - LGG</b>	<b>5191033</b>	Ø6	M8	Ø70	32	Ø105	85	Ø48	29	2

### SUPPORTS

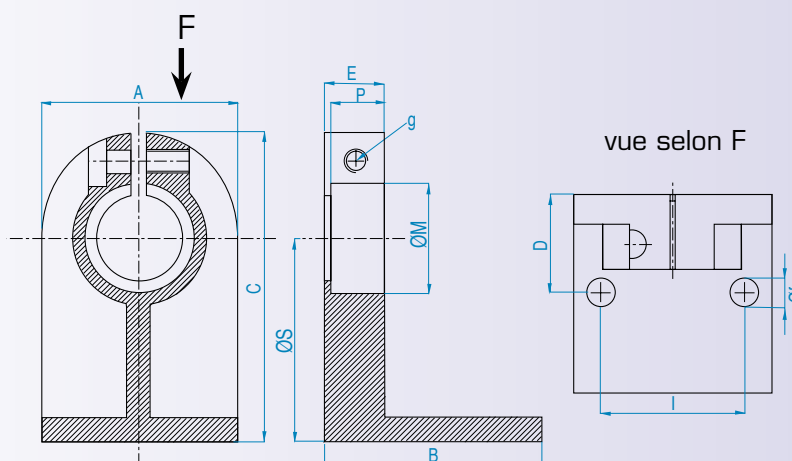

Série:	CODE	f	g	A	B	C	D	E	I	M	P	S
<b>LCY</b>	<b>5133056</b>	Ø6	M5	48	48	64	24	17	36	Ø26	15	40
<b>LFB</b>	<b>5133057</b>	Ø6	M6	58	58	85	29	21	46	Ø34	19	56
<b>LGS - LFF</b>	<b>5133058</b>	Ø8	M6	64	64	95	32	24	50	Ø40	22	63
<b>P - T - LGG</b>	<b>5133059</b>	Ø8	M8	80	80	111	40	30	65	Ø48	27	71

# COMPOSANTS PNEUMATIQUES



# DISTRIBUTEURS

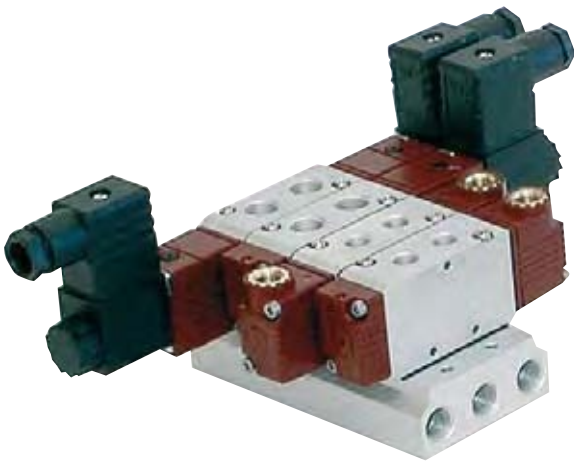

**AIRCOMP**

# COMPOSANTS PNEUMATIQUES

## DISTRIBUTEURS

sommaire

### SERIE 100

- M5 / T.4



92

### SERIE 110

- 1/8" / T.4



97

### SERIE 115

- 1/8"



101

### SERIE 120

- 1/8"

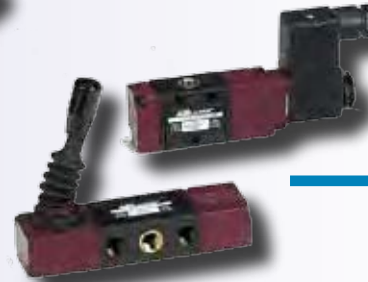

107

### SERIE 125

- 1/8" / 1/4"



123

### SERIE 127

- 1/8" / 1/4"

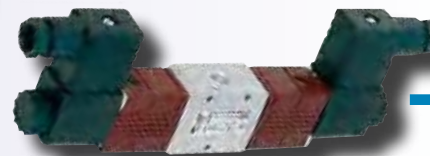

134

### SERIE 130

- 1/2" / NAMUR

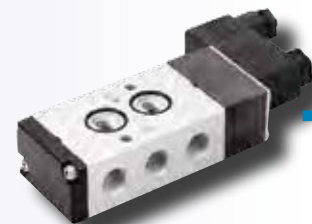

147

### Bobines et connecteurs

- 125-127-130

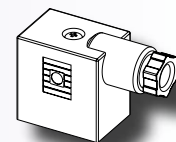
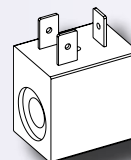

157

# COMPOSANTS PNEUMATIQUES

## DISTRIBUTEURS

sommaire

### SERIE 130 VM

- 1/4" - 1/2" - 3/4"



159

### SERIE 160 MP

- T.6 / T.8



161

### SERIES CA-EK

- 1/8" / 1/4" / 1/2"



165

### SERIES PDP-PC

- M5 / 1/8" / 1/4" / T.4

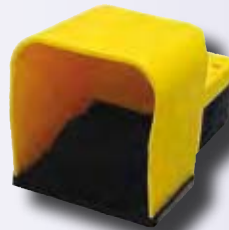

173

### SERIE UL-UK

- 1/8" / 1/4"



177

### SERIE UDS ISO 1-2-3

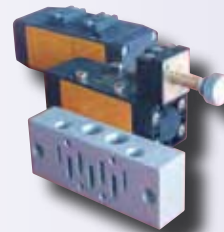

181

### SERIE EL

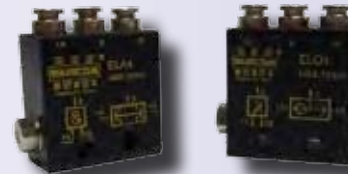

187

### SERIE UR



189

### SERIE VM



190

### VANNES POUR VEHICULES INDUSTRIELS

- 1/8"



191

# COMPOSANTS PNEUMATIQUES

## SERIE 100



### Guide des désignations

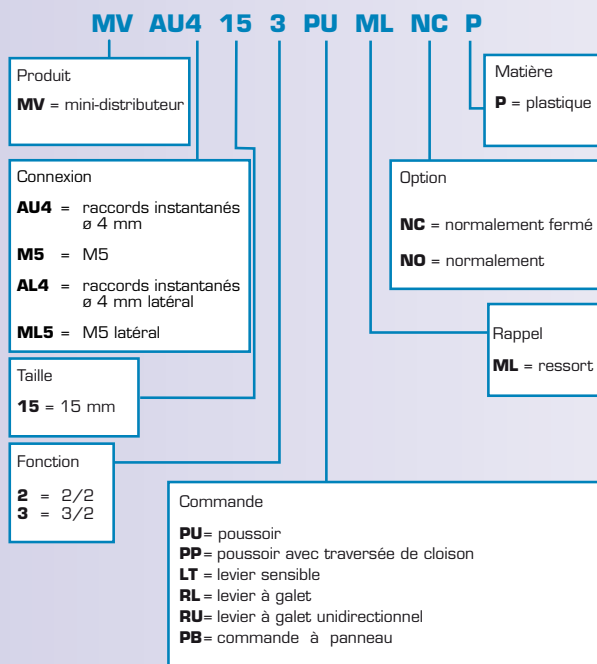

Les mini-distributeurs à obturation de la série 100, réalisés en technopolymère, ont été conçus pour répondre à de nombreuses exigences d'application. Encombrement minimum, vitesse et précision du signal, sont quelques unes des caractéristiques de cette série disponible dans une vaste gamme de commandes.

Elle est disponible dans les versions suivantes : M5 et raccords instantanés ø 4 mm.

### Matières utilisées

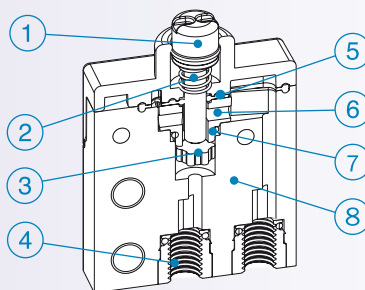

- 1 POUSSOIR : POM
- 2 RESSORT : Acier INOX
- 3 JOINT : NBR
- 4 INSERTS : Laiton OT 58
- 5 JOINT : NBR
- 6 BUSE : POM
- 7 O-RING : NBR
- 8 CORPS : POM

### CARACTERISTIQUES TECHNIQUES

Construction:

Fluide:

Installation:

Type de connexion:

Ø nominal:

Pression d'exercice:

Température de travail:

Débit: (P=6bar - Δp=1bar)

2/2 - 3/2, NF & NO, à obturateur  
air comprimé filtré (avec ou sans lubrification)  
toutes les positions grâce à des orifices dans  
le corps du distributeur  
M5 ou Ø4 mm autobloquants  
2 mm  
mini = 2 bar  
maxi = 10 bar  
mini = 5°C  
maxi = 50°C  
75 NI/min

# COMPOSANTS PNEUMATIQUES

## SERIE 100 MV M5 -Ø4 mm mini-distributeurs à commande mécanique

### ACTIONNEMENT A POUSSOIR, 2/2 - 3/2

#### CARACTERISTIQUES TECHNIQUES

Force d'actionnement (à 6 bar) = 8 N

Poids = 0,024 Kg

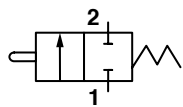

CODE	DESIGNATION
<b>1000412001</b>	MV M5 15 2 PU ML NC P
<b>1000492001</b>	MV AU4 15 2 PU ML NC P

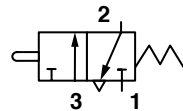

<b>1000413001</b>	MV M5 15 3 PU ML NC P
<b>1000493001</b>	MV AU4 15 3 PU ML NC P

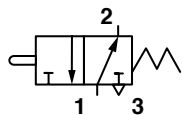

<b>1000413002</b>	MV M5 15 3 PU ML NO P
<b>1000493002</b>	MV AU4 15 3 PU ML NO P

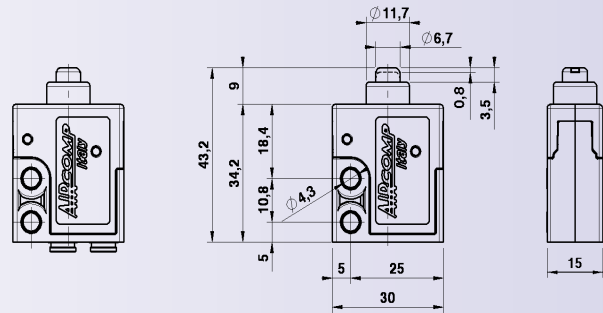
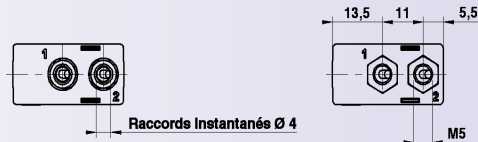

VERSION Ø 4

VERSION M5

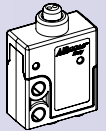

### ACTIONNEMENT A POUSSOIR AVEC TRAVERSEE DE CLOISON, 2/2 - 3/2

#### CARACTERISTIQUES TECHNIQUES

Force d'actionnement (à 6 bar) = 8 N

Poids = 0,029 Kg

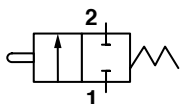

CODE	DESIGNATION
<b>1000412004</b>	MV M5 15 2 PP ML NC P
<b>1000492004</b>	MV AU4 15 2 PP ML NC P

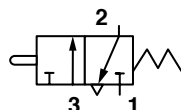

<b>1000413007</b>	MV M5 15 3 PP ML NC P
<b>1000493007</b>	MV AU4 15 3 PP ML NC P

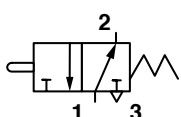

<b>1000413008</b>	MV M5 15 3 PP ML NO P
<b>1000493008</b>	MV AU4 15 3 PP ML NO P

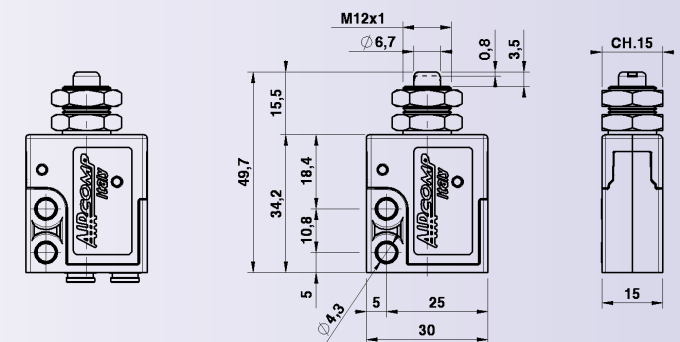
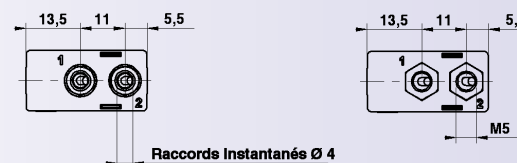

VERSION Ø 4

VERSION M5

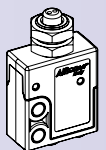

# COMPOSANTS PNEUMATIQUES

## SERIE 100 MV M5 -Ø4 mm mini-distributeurs à commande mécanique

### ACTIONNEMENT PAR LEVIER A GALET, 2/2 - 3/2

#### CARACTERISTIQUES TECHNIQUES

Force d'actionnement (à 6 bar) = 6 N

Poids = 0,027 Kg

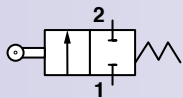
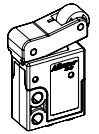

CODE	DESIGNATION
<b>1000412002</b>	MV M5 15 2 RL ML NC P
<b>1000492002</b>	MV AU4 15 2 RL ML NC P

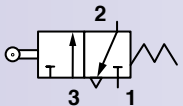

<b>1000413003</b>	MV M5 15 3 RL ML NC P
<b>1000493003</b>	MV AU4 15 3 RL ML NC P

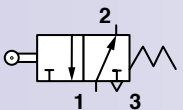

<b>1000413004</b>	MV M5 15 3 RL ML NO P
<b>1000493004</b>	MV AU4 15 3 RL ML NO P

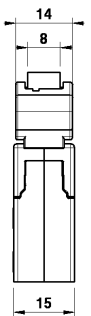
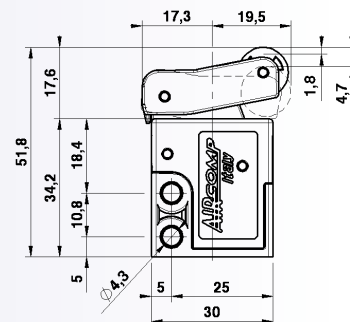
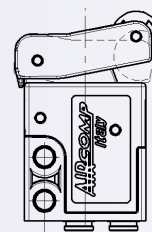
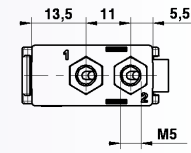
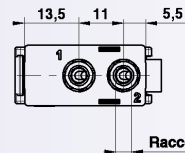

VERSION Ø 4

VERSION M5

### ACTIONNEMENT PAR LEVIER A GALET UNIDIRECTIONNEL, 2/2 - 3/2

#### CARACTERISTIQUES TECHNIQUES

Force d'actionnement (à 6 bar) = 6 N

Poids = 0,031 Kg

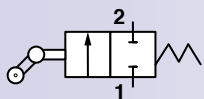
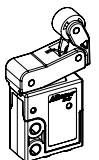

CODE	DESIGNATION
<b>1000412003</b>	MV M5 15 2 RU ML NC P
<b>1000492003</b>	MV AU4 15 2 RU ML NC P

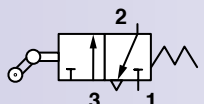

<b>1000413005</b>	MV M5 15 3 RU ML NC P
<b>1000493005</b>	MV AU4 15 3 RU ML NC P

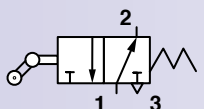

<b>1000413006</b>	MV M5 15 3 RU ML NO P
<b>1000493006</b>	MV AU4 15 3 RU ML NO P

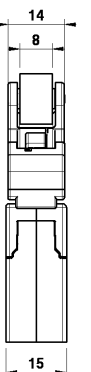
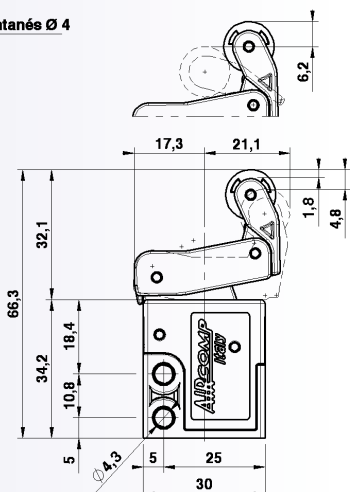
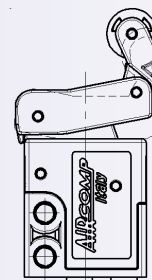
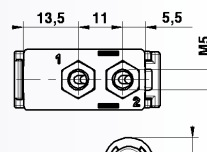
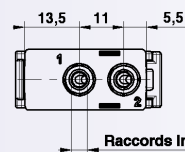

VERSION Ø 4

VERSION M5

# COMPOSANTS PNEUMATIQUES

## SERIE 100 MV M5 -Ø4 mm mini-distributeurs à commande manuelle

### ACTIONNEMENT PAR LEVIER SENSIBLE, 2/2 - 3/2

#### CARACTERISTIQUES TECHNIQUES

Force d'actionnement (à 6 bar) = 6 N

Poids = 0,028 Kg

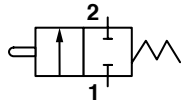

CODE	DESIGNATION
<b>1000412006</b>	MV M5 15 2 LT ML NC P
<b>1000492006</b>	MV AU4 15 2 LT ML NC P

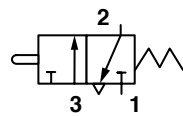

<b>1000413011</b>	MV M5 15 3 LT ML NC P
<b>1000493011</b>	MV AU4 15 3 LT ML NC P

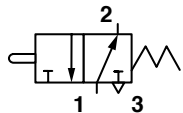

<b>1000413012</b>	MV M5 15 3 LT ML NO P
<b>1000493012</b>	MV AU4 15 3 LT ML NO P

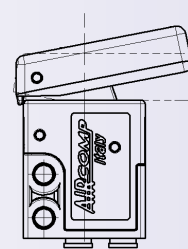
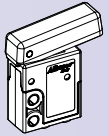
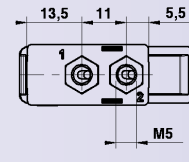
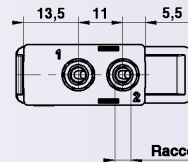

VERSION Ø 4

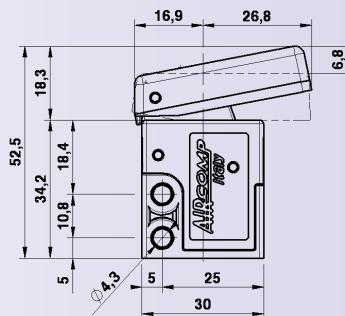

VERSION M5

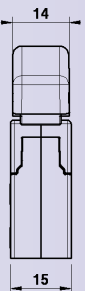

### ACTIONNEMENT PAR COMMANDE EN PANNEAU, 2/2 - 3/2

#### CARACTERISTIQUES TECHNIQUES

Poids = 0,030 Kg

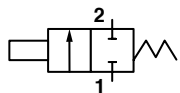

CODE	DESIGNATION
<b>1000412005</b>	MV M5 15 2 PB ML NC P
<b>1000492005</b>	MV AU4 15 2 PB ML NC P

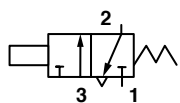

<b>1000413009</b>	MV M5 15 3 PB ML NC P
<b>1000493009</b>	MV AU4 15 3 PB ML NC P

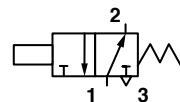

<b>1000413010</b>	MV M5 15 3 PB ML NO P
<b>1000493010</b>	MV AU4 15 3 PB ML NO P

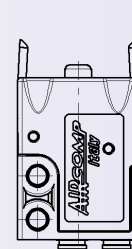
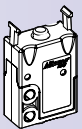
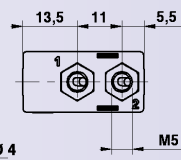
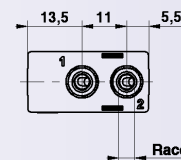

VERSION Ø 4

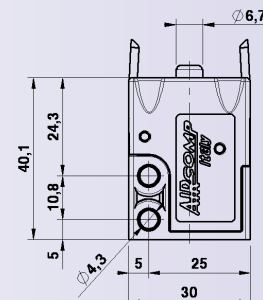

VERSION M5

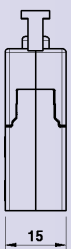

NB: Combinaisons possibles

5/2 = 3/2 NC + 3/2 NO

5/3 centres fermés = 3/2 NC + 3/2 NC

5/3 centres en pression = 3/2 NO + 3/2 NO

#### CONFIGURATIONS DISPONIBLES (\*)

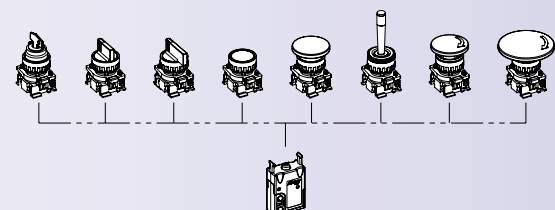

(\*) Pour la consultation des codes et des caractéristiques des commandes à panneau voir page 144.

# COMPOSANTS PNEUMATIQUES

## SERIE 100 MV M5 -Ø4 mm mini-distributeurs à commande mécanique

### ACTIONNEMENT PAR LEVIER A GALET, 2/2 - 3/2 AVEC SORTIES LATERALES

#### CARACTERISTIQUES TECHNIQUES

Force d'actionnement (à 6 bar) = 6 N

Poids = 0,027 Kg

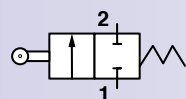

CODE	DESIGNATION
<b>1000412102</b>	MV ML5 15 2 RL ML NC P
<b>1000492102</b>	MV AL4 15 2 RL ML NC P

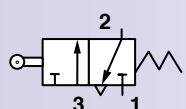

<b>1000413103</b>	MV ML5 15 3 RL ML NC P
<b>1000493103</b>	MV AL4 15 3 RL ML NC P

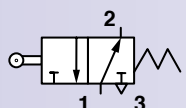

<b>1000413104</b>	MV ML5 15 3 RL ML NO P
<b>1000493104</b>	MV AL4 15 3 RL ML NO P

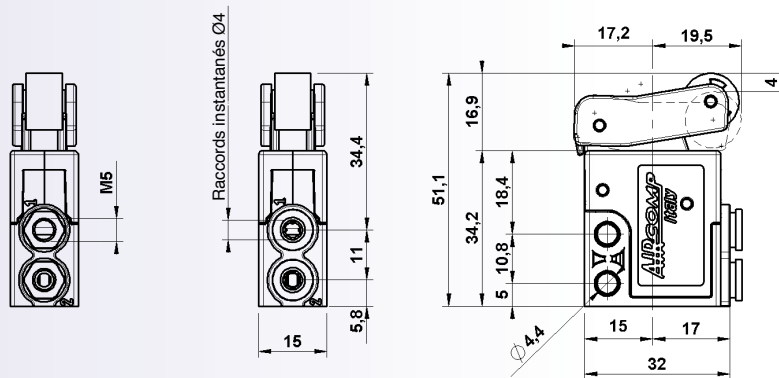

VERSION ML5

VERSION AL4

### ACTIONNEMENT PAR COMMANDE EN PANNEAU, 2/2 - 3/2 AVEC SORTIES LATERALES

#### CARACTERISTIQUES TECHNIQUES

Poids = 0,030 Kg

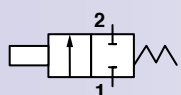

CODE	DESIGNATION
<b>1000412105</b>	MV ML5 15 2 PB ML NC P
<b>1000492105</b>	MV AL4 15 2 PB ML NC P

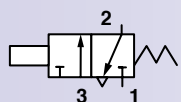

<b>1000413109</b>	MV ML5 15 3 PB ML NC P
<b>1000493109</b>	MV AL4 15 3 PB ML NC P

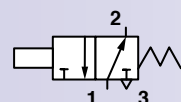

<b>1000413110</b>	MV ML5 15 3 PB ML NO P
<b>1000493110</b>	MV AL4 15 3 PB ML NO P

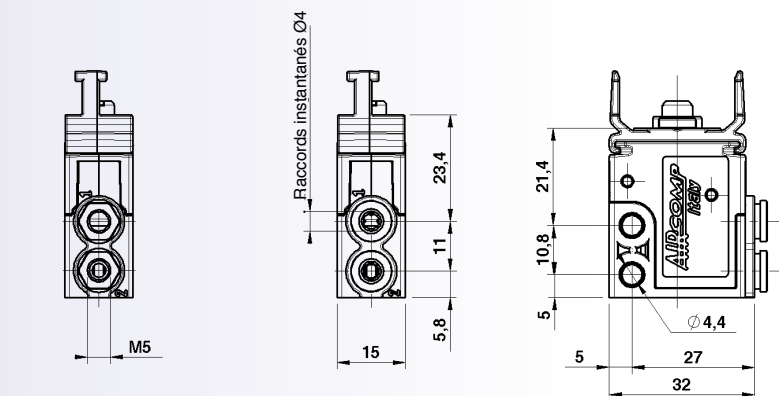

VERSION ML5

VERSION AL4

NB: Combinaisons possibles

5/2 = 3/2 NC + 3/2 NO

5/3 centres ouverts = 3/2 NC + 3/2 NC

5/3 centres en pression = 3/2 NO + 3/2 NO

#### CONFIGURATIONS DISPONIBLES (\*)

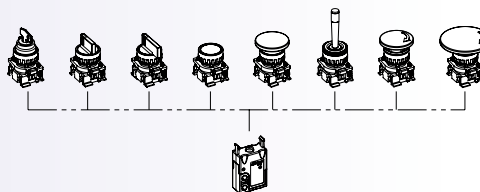

(\*) Pour la consultation des codes et des caractéristiques des commandes à panneau voir page 144.



# COMPOSANTS PNEUMATIQUES

## SERIE 110



### Guide des désignations

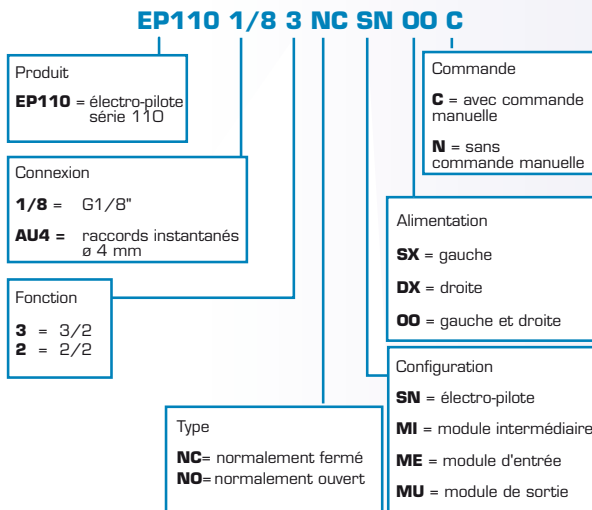

L'électro-pilote Aircomp série 110 a été conçu pour offrir un maximum de possibilités d'utilisation et également satisfaire les multiples exigences relatives aux demandes du marché.

Les batteries de EP modulaires peuvent être composées d'électro-pilotes 3/2 soit normalement fermés (NC), soit normalement ouverts (NO) avec l'avantage de concentrer toutes les fonctions dans un unique groupe distributeurs.

De plus, l'échappement canalisé de l'électro-pilote évite les problèmes liés à l'introduction dans l'environnement d'impuretés et de condensats, en outre dommageables pour les composants électriques, qui certaines fois sont inévitablement montés à côté des distributeurs.

Enfin les batteries peuvent être fixées grâce aux trous pré-perçés sur le corps de chaque électro-pilote ou à l'aide d'un kit approprié qui permet la fixation à une barre Omega DIN EN50022 35mm.

### CARACTERISTIQUES TECHNIQUES

Matière:	PBT, acier inoxydable, laiton, NBR
Fluide:	air comprimé filtré (avec ou sans lubrification)
Type de commande manuelle:	bistable
Puissance au démarrage:	CC = 3 W AC = 7,5 VA
Tolérance sur tension:	+/- 10%
Indice de protection:	IP65
Pression maxi d'exercice:	10 bar
Température de travail:	mini = -5°C maxi = 50°C
Débit:(P=6bar - Δp=1bar)	50 NI/min

# COMPOSANTS PNEUMATIQUES

## SERIE 110 EP

électro-pilotes

### ELECTRO-PILOTE SIMPLE

Fixation : avec vis 3 x 30 ou sur barre Omega DIN EN50022 (35mm) à l'aide du kit vendu séparément .

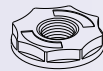

Bobines disponibles dans divers voltages :  
AC 24V, 100V, 220V  
DC 12V, 24V.

Type de commande manuelle : bistable.

Corps disponible en 3 versions :

- 1) **SX** - avec inserts G1/8" sur le côté gauche
- 2) **DX** - avec inserts G1/8" sur le côté droit
- 3) **OO** - avec inserts G1/8" des 2 côtés.

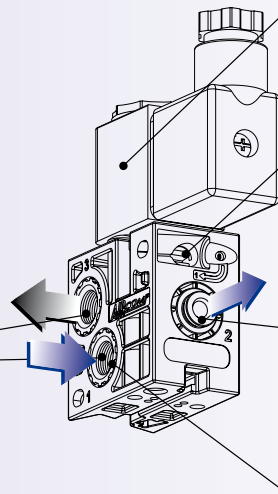

Connexion d'utilisation disponible dans 2 versions :  
1) **AU4** - raccords instantanés Ø 4 mm  
2) **1/8** - G1/8".

Couple de serrage maximum :  
1 √ 1,2 Nm.

DESCRIPTION	CODE	DESIGNATION
	<b>1103023001</b>	EP110 1/8 3 NC SN SX C
	<b>1103023002</b>	EP110 1/8 3 NC SN DX C
	<b>1103023003</b>	EP110 1/8 3 NC SN OO C
	<b>1103023004</b>	EP110 1/8 3 NO SN SX C
	<b>1103023005</b>	EP110 1/8 3 NO SN DX C
	<b>1103023006</b>	EP110 1/8 3 NO SN OO C
	<b>1103093001</b>	EP110 AU4 3 NC SN SX C
	<b>1103093002</b>	EP110 AU4 3 NC SN DX C
	<b>1103093003</b>	EP110 AU4 3 NC SN OO C
	<b>1103093004</b>	EP110 AU4 3 NO SN SX C
	<b>1103093005</b>	EP110 AU4 3 NO SN DX C
	<b>1103093006</b>	EP110 AU4 3 NO SN OO C

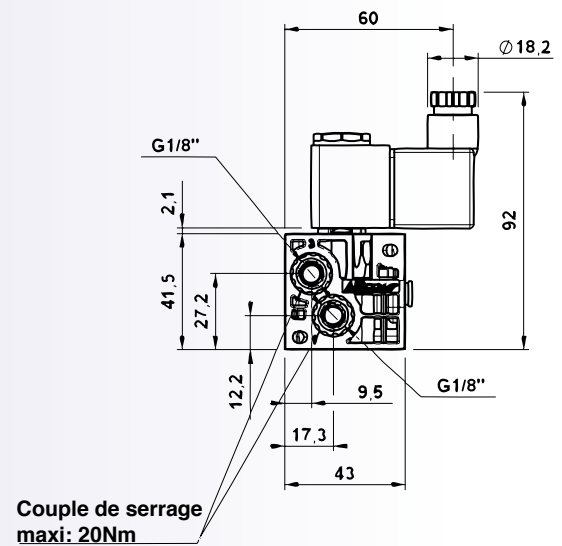

### ELECTRO-PILOTES POUR MONTAGE EN BATTERIE

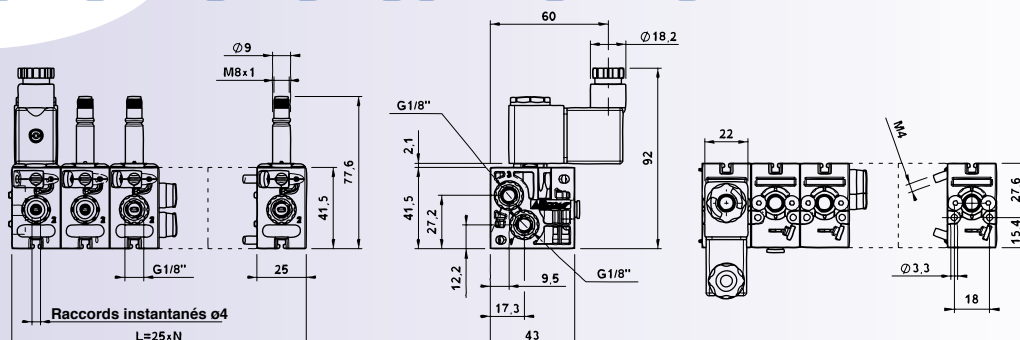

# COMPOSANTS PNEUMATIQUES

## SERIE 110 EP

électro-pilotes

### ELECTRO-PILOTES POUR MONTAGE EN BATTERIE

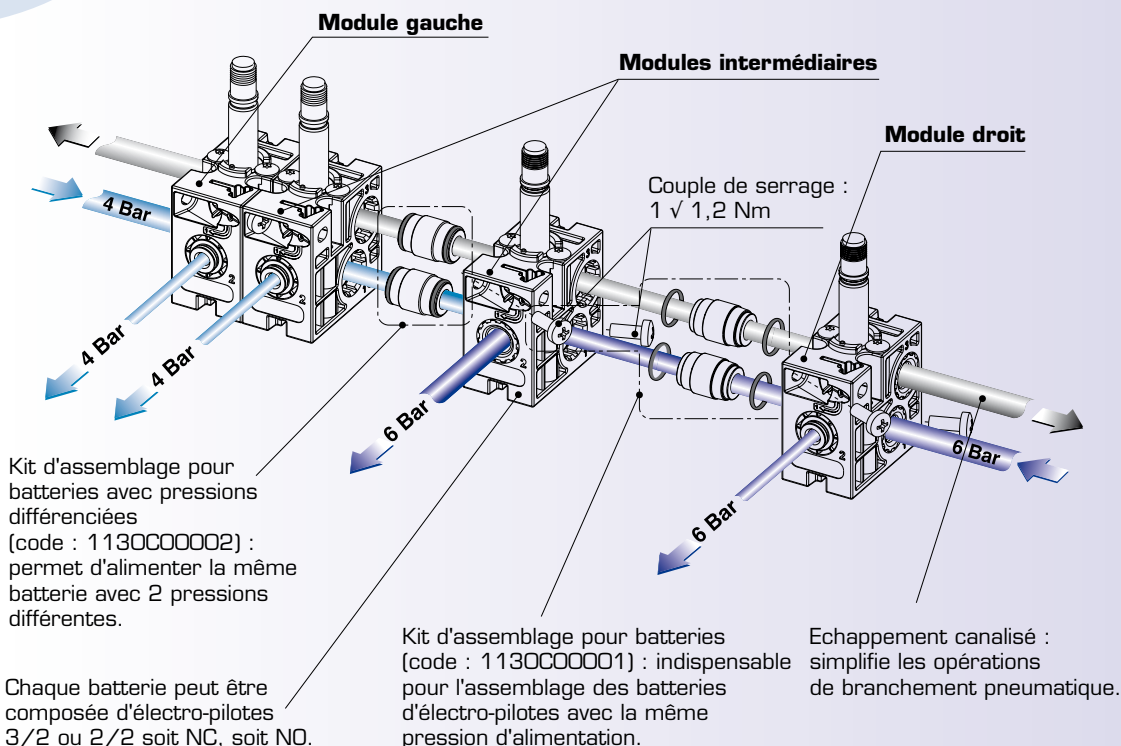

Module gauche : versions disponibles

EP110 \_ \_ \_ ME SX \_

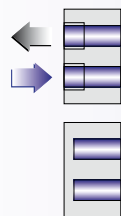

EP110 \_ \_ \_ MU SX \_

Module droit : versions disponibles

EP110 \_ \_ \_ ME DX \_

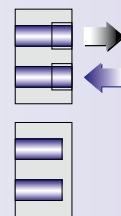

EP110 \_ \_ \_ MU DX \_

Module intermédiaire :

Kit d'assemblage

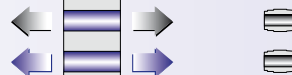

EP110 \_ \_ \_ MI OO \_

#### DESCRIPT°

3/2 NC G1/8"

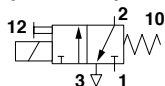

3/2 NO G1/8"

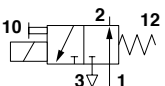

3/2 NC AU4

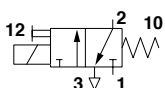

3/2 NO AU4

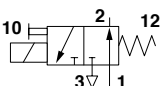

#### MODULE GAUCHE CODE DESIGNATION

1103023009 EP110 1/8 3 NC ME SX C  
1103023013 EP110 1/8 3 NC MU SX C

#### MODULE INTERMEDIAIRE CODE DESIGNATION

1103023007 EP110 1/8 3 NC MI OO C

1103023008 EP110 1/8 3 NO MI OO C

#### MODULE DROIT CODE DESIGNATION

1103023011 EP110 1/8 3 NC ME DX C  
1103023015 EP110 1/8 3 NC MU DX C

1103023012 EP110 1/8 3 NO ME DX C  
1103023016 EP110 1/8 3 NO MU DX C

1103093009 EP110 AU4 3 NC ME SX C  
1103093013 EP110 AU4 3 NC MU SX C

1103093007 EP110 AU4 3 NC MI OO C

1103093011 EP110 AU4 3 NC ME DX C  
1103093015 EP110 AU4 3 NC MU DX C

1103093010 EP110 AU4 3 NO ME SX C  
1103093014 EP110 AU4 3 NO MU SX C

1103093008 EP110 AU4 3 NO MI OO C

1103093012 EP110 AU4 3 NO ME DX C  
1103093016 EP110 AU4 3 NO MU DX C

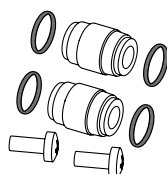

1130C00001 KIT D'ASSEMBLAGE BATTERIE

1130C00002 KIT D'ASSEMBLAGE BATTERIE (pressions différenciées)

# COMPOSANTS PNEUMATIQUES

## SERIE 110 EP

accessoires

### KIT DE FIXATION SUR BARRE DIN EN50022 (35mm)

CODE	DESIGNATION
<b>1130C00003</b>	KIT DE FIXATION SUR BARRE DIN

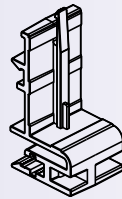

Exemple de montage :

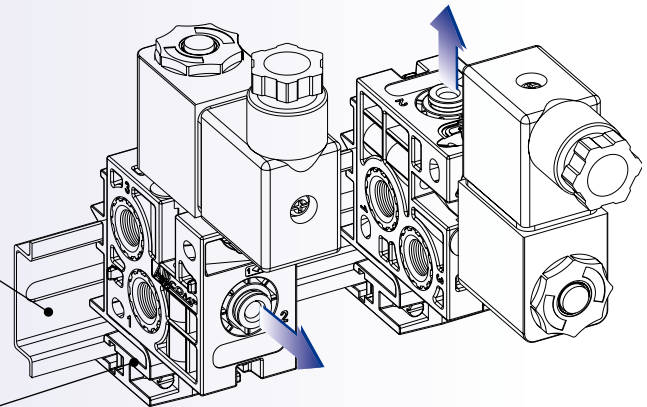

Barre DIN EN50022 (35mm)

kit de fixation sur barre DIN :  
utile pour la fixation sur barre DIN,  
d'électro-pilotes travaillant seuls  
ou en batterie.

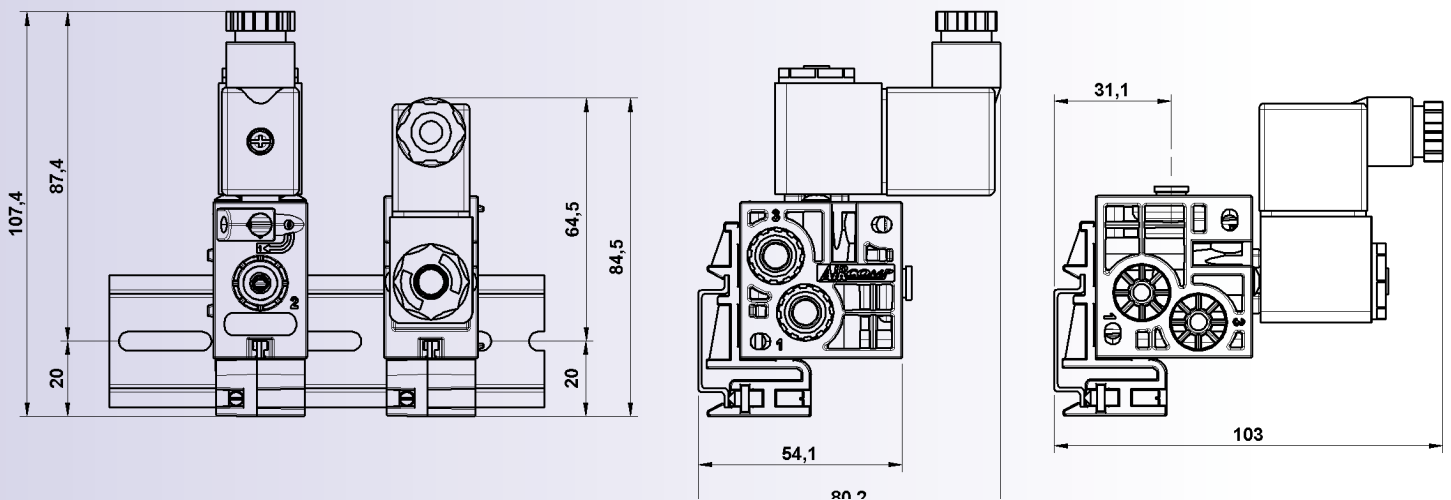

### CONNECTEUR

CODE	DESIGNATION
<b>A50-26-00010</b>	CONNECTEUR SP.22 mm

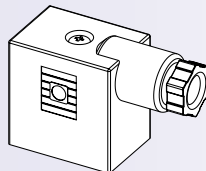

### BOBINE 22 mm

CODE	DESIGNATION
<b>A50-26-00018</b>	BOBINE DC 12 V
<b>A50-26-00006</b>	BOBINE DC 24 V
<b>A50-26-00007</b>	BOBINE AC 24 V 50/60 Hz
<b>A50-26-00008</b>	BOBINE AC 110 V 50/60 Hz
<b>A50-26-00009</b>	BOBINE AC 220 V 50/60 Hz

### BAGUE DE FIXATION BOBINE (rechange)

CODE	DESIGNATION
<b>1311A00015</b>	BAGUE DE FIXATION OUVERTE

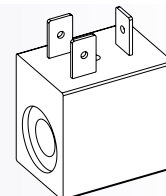
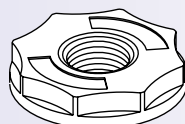

# COMPOSANTS PNEUMATIQUES

## SERIE 115



### Guide des désignations

**EVR 1/8" 18 5 SL PM 00 M**

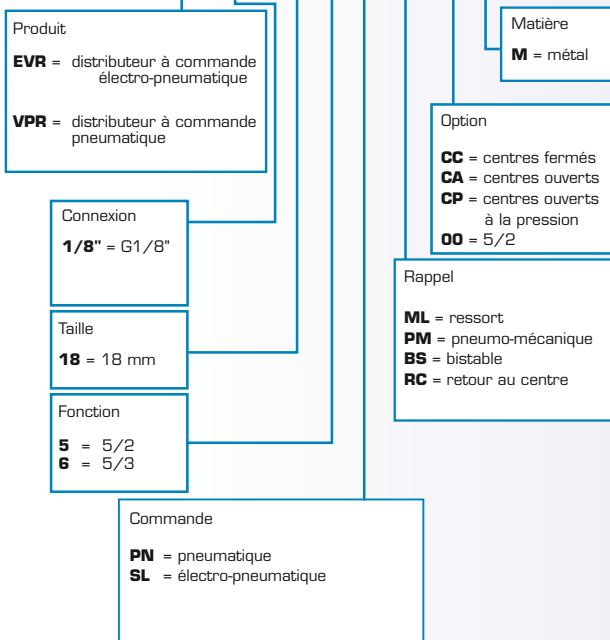

Les solutions techniques adoptées et le choix des matériaux pour la fabrication de la série 115 ont permis d'obtenir un produit compact (épaisseur 18mm) sans altérer les performances.

Ces vannes sont disponibles en commandes pneumatiques et électro-pneumatiques dans les configurations 5/2 et 5/3. L'implantation peut se faire sur embase.

Dans la version électro-pneumatique, l'actionnement du tiroir s'effectue à travers l'électro-pilote 15mm, permettant ainsi une sensible réduction de la consommation électrique.

La série 115 est fournie avec la bobine, mais sans le connecteur.

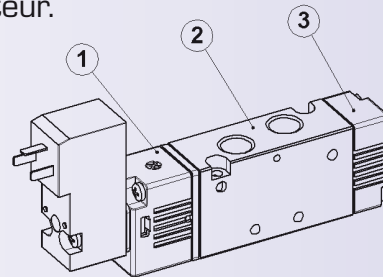

### Matières utilisées

- 1 CORPS DE L'OPERATEUR : POM
- 2 CORPS DU DISTRIBUTEUR : alliage d'aluminium
- 3 CULASSE : POM

### CARACTERISTIQUES TECHNIQUES

Construction:	5/2 - 5/3, à tiroir
Fluide:	air comprimé filtré (avec ou sans lubrification)
Installation:	toutes les positions grâce à des orifices dans le corps du distributeur
Type de connexion:	G1/8"
Ø nominal:	4 mm
Température de travail:	mini = - 5°C maxi = 50°C
Débit: (P=6bar - Δp=1bar)	600 NI/min

# COMPOSANTS PNEUMATIQUES

## SERIE 115 EVR 1/8"

distributeurs à commande électro-pneumatique

### DISTRIBUTEURS ELECTRO-PNEUMATIQUES, 5/2

#### CARACTERISTIQUES TECHNIQUES

Pression d'exercice: 1 ÷ 10bar  
 Tension: 12V DC, 24V DC, 24V AC, 110V AC, 220V AC  
 Type de commande: monostable  
 Temps de réponse: 30 msec  
 Poids: 0,087Kg

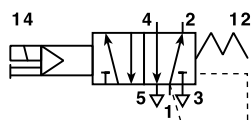

#### CODE DESIGNATION

<b>1151125101</b>	EVR 1/8" 18 5 SL PM 00 M 12DC
<b>1151125201</b>	EVR 1/8" 18 5 SL PM 00 M 24DC
<b>1151125601</b>	EVR 1/8" 18 5 SL PM 00 M 24AC
<b>1151125701</b>	EVR 1/8" 18 5 SL PM 00 M 110AC
<b>1151125801</b>	EVR 1/8" 18 5 SL PM 00 M 220AC

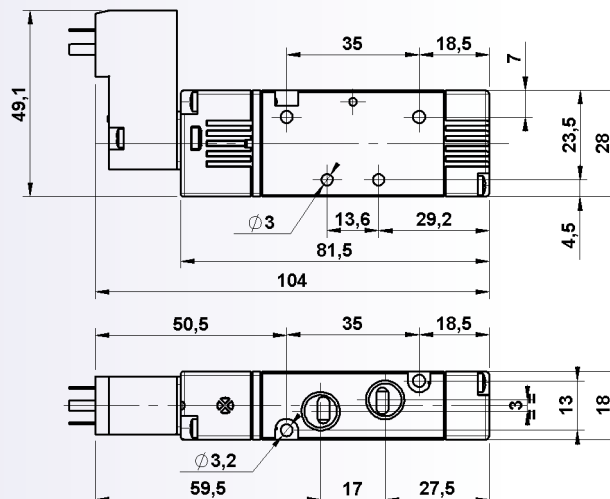
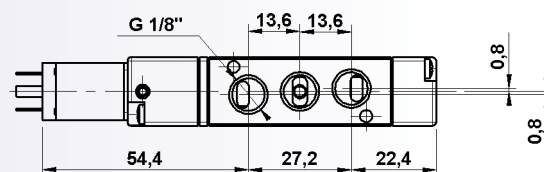

### DISTRIBUTEURS ELECTRO-PNEUMATIQUES, 5/2 - 5/3 BISTABLES

#### CARACTERISTIQUES TECHNIQUES

Pression d'exercice: 1 ÷ 10bar  
 Tension: 12V DC, 24V DC, 24V AC, 110V AC, 220V AC  
 Type de commande: bistable  
 Temps de réponse: 30 msec  
 Poids: 0,102Kg

#### CODE DESIGNATION

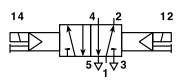

<b>1151125102</b>	EVR 1/8" 18 5 SL BS 00 M 12DC
<b>1151125202</b>	EVR 1/8" 18 5 SL BS 00 M 24DC
<b>1151125602</b>	EVR 1/8" 18 5 SL BS 00 M 24AC
<b>1151125702</b>	EVR 1/8" 18 5 SL BS 00 M 110AC
<b>1151125802</b>	EVR 1/8" 18 5 SL BS 00 M 220AC

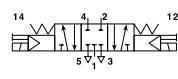

<b>1151126101</b>	EVR 1/8" 18 6 SL RC CC M 12DC
<b>1151126201</b>	EVR 1/8" 18 6 SL RC CC M 24DC
<b>1151126601</b>	EVR 1/8" 18 6 SL RC CC M 24AC
<b>1151126701</b>	EVR 1/8" 18 6 SL RC CC M 110AC
<b>1151126801</b>	EVR 1/8" 18 6 SL RC CC M 220AC

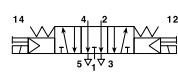

<b>1151126102</b>	EVR 1/8" 18 6 SL RC CA M 12DC
<b>1151126202</b>	EVR 1/8" 18 6 SL RC CA M 24DC
<b>1151126602</b>	EVR 1/8" 18 6 SL RC CA M 24AC
<b>1151126702</b>	EVR 1/8" 18 6 SL RC CA M 110AC
<b>1151126802</b>	EVR 1/8" 18 6 SL RC CA M 220AC



<b>1151126103</b>	EVR 1/8" 18 6 SL RC CP M 12DC
<b>1151126203</b>	EVR 1/8" 18 6 SL RC CP M 24DC
<b>1151126603</b>	EVR 1/8" 18 6 SL RC CP M 24AC
<b>1151126703</b>	EVR 1/8" 18 6 SL RC CP M 110AC
<b>1151126803</b>	EVR 1/8" 18 6 SL RC CP M 220AC

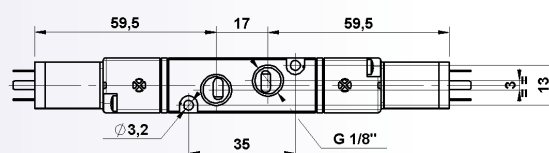
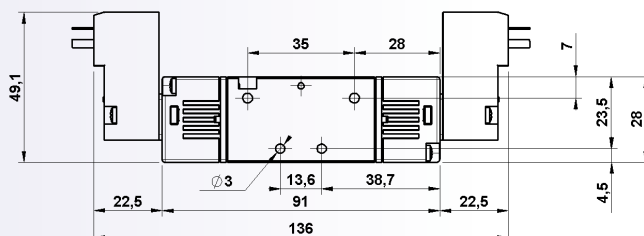
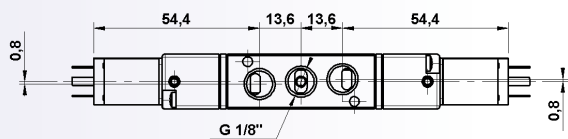

# COMPOSANTS PNEUMATIQUES

## SERIE 115 VPR 1/8"

distributeurs à commande pneumatique

### DISTRIBUTEURS A COMMANDE PNEUMATIQUE, 5/2

#### CARACTERISTIQUES TECHNIQUES

Pression d'exercice: 0 ÷ 10bar  
 Pression de pilotage: 1 ÷ 10bar  
 Temps de réponse: 30 msec  
 Poids: 0,072Kg

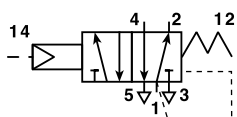

#### CODE DESIGNATION

**1151225001** VPR 1/8" 18 5 PN PM 00 M

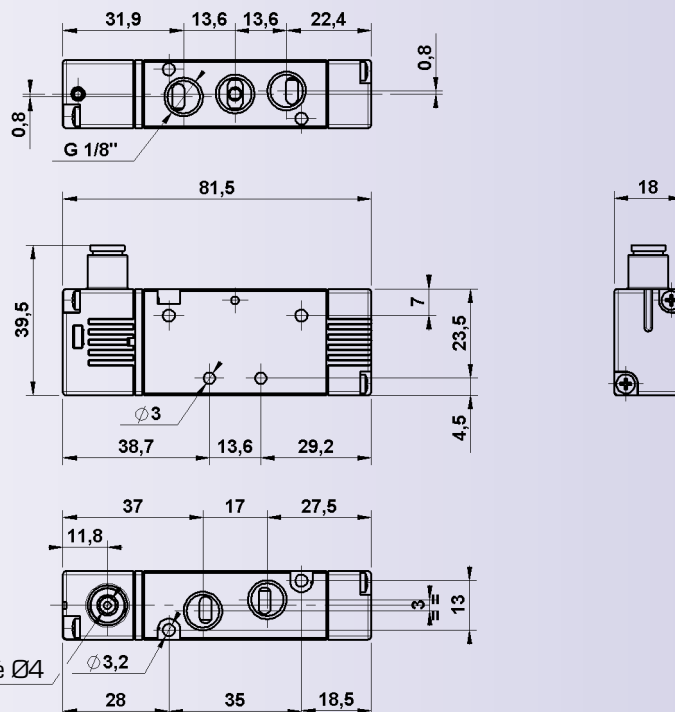

### DISTRIBUTEURS A DOUBLE COMMANDE PNEUMATIQUE, 5/2 - 5/3 BISTABLES

#### CARACTERISTIQUES TECHNIQUES

Pression d'exercice: 0 ÷ 10bar  
 Pression de pilotage: 1 ÷ 10bar  
 Temps de réponse: 30 msec  
 Poids: 0,084Kg

#### CODE DESIGNATION

	<b>1151225002</b>	VPR 1/8" 18 5 PN BS 00 M
	<b>1151226001</b>	VPR 1/8" 18 6 PN RC CC M
	<b>1151226002</b>	VPR 1/8" 18 6 PN RC CA M
	<b>1151226003</b>	VPR 1/8" 18 6 PN RC CP M

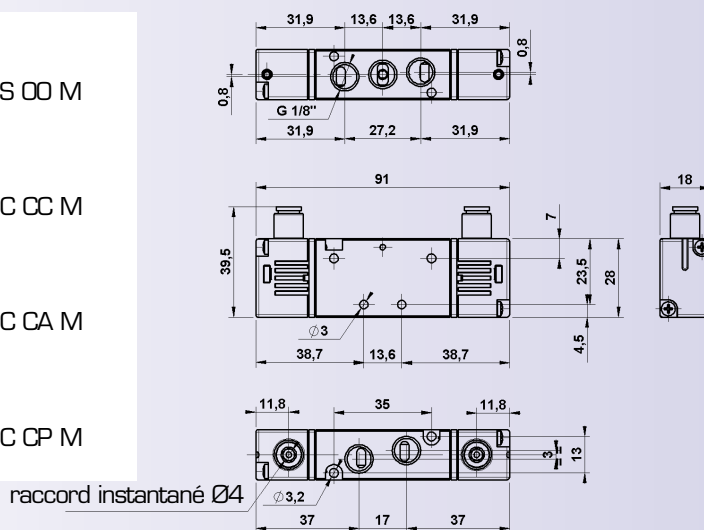

# COMPOSANTS PNEUMATIQUES

## SERIE 115

embases pour distributeurs 1/8" 5/2 - 5/3

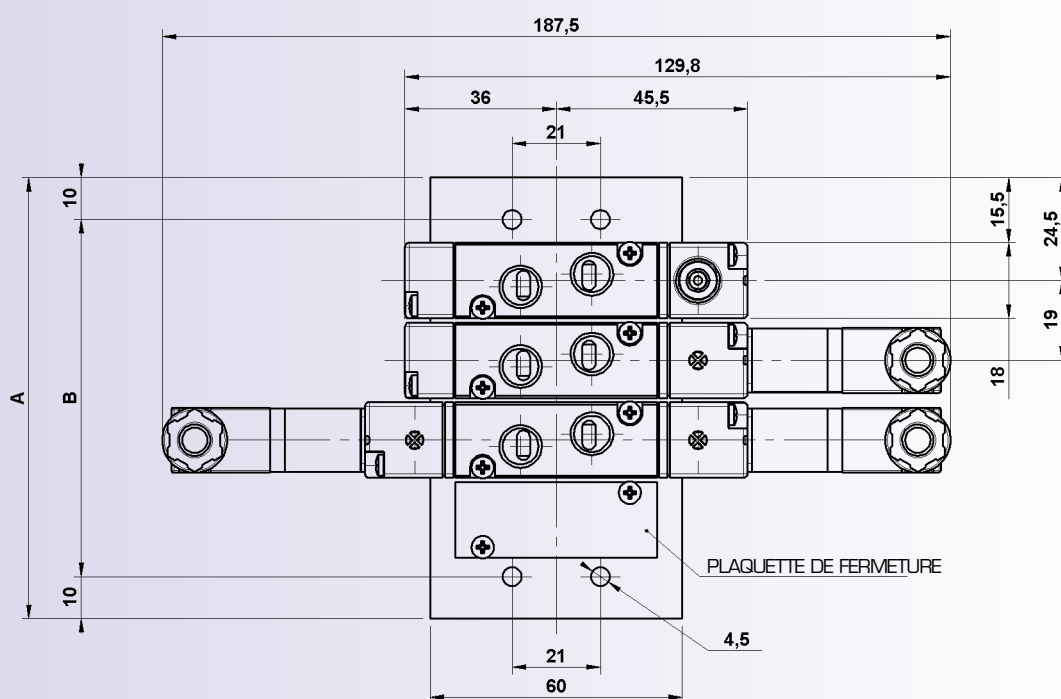
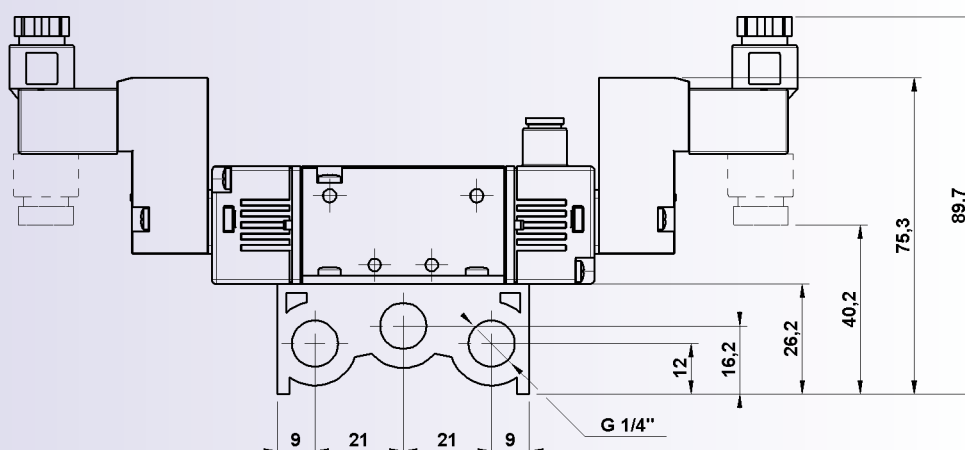

### EMBASES

### DIMENSIONS

NOMBRE DE POSTES	A	B
2	67	47
3	86	66
4	105	85
5	124	104
6	143	123
7	162	142
8	181	161
9	200	180
10	219	199

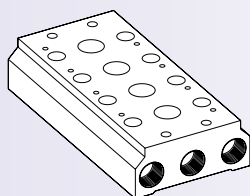

CODE	DESIGNATION	SERIE
1115C00002	STB 2 POS	115 1/8"
1115C00003	STB 3 POS	115 1/8"
1115C00004	STB 4 POS	115 1/8"
1115C00005	STB 5 POS	115 1/8"
1115C00006	STB 6 POS	115 1/8"
1115C00007	STB 7 POS	115 1/8"
1115C00008	STB 8 POS	115 1/8"
1115C00009	STB 9 POS	115 1/8"
1115C00010	STB 10 POS	115 1/8"

### KIT PLAQUETTE DE FERMETURE

CODE	DESIGNATION	SERIE
1115C00013	KIT PLAQUETTE DE FERMETURE	115 1/8"

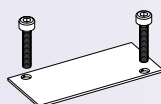



# COMPOSANTS PNEUMATIQUES

## SERIE 115 EVR 1/8"

connecteurs

### CONNECTEURS 15mm

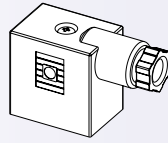

#### CONNECTEURS STANDARD 15mm

CODE	DESIGNATION	SERIE
<b>A50-26-00014</b>	connecteur 15 mm	115

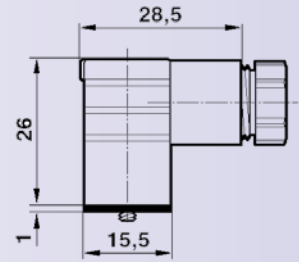

#### CONNECTEURS A LED 15mm IP65

CODE	DESIGNATION	SERIE
<b>A50-26-00020</b>	conec.lumineux 15mm 24V	115
<b>A50-26-00021</b>	conec.lumineux 15mm 115V	115
<b>A50-26-00022</b>	conec.lumineux 15mm 230V	115

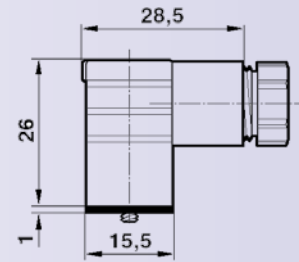

#### CONNECTEURS A CABLE 1m 15mm IP67

CODE	DESIGNATION	SERIE
<b>A50-26-00023</b>	conec.lum. à câble 15mm 24V	115
<b>A50-26-00024</b>	conec.lum. à câble 15mm 115V	115
<b>A50-26-00025</b>	conec.lum. à câble 15mm 230V	115

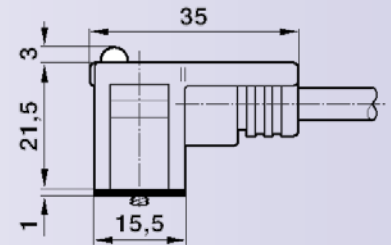
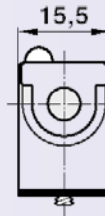

# COMPOSANTS PNEUMATIQUES

# COMPOSANTS PNEUMATIQUES

## SERIE 120



### Guide des désignations

ME 1/8" 22 3 PU ML NC P

#### Produit

**ME** = distributeur à cde mécanique  
**VM** = distributeur à cde manuelle  
**VP** = distributeur à cde pneumatique

#### Connexion

**1/8"** = G1/8"

#### Taille

**22** = 22 mm

#### Fonction

**3** = 3/2  
**5** = 5/2  
**6** = 5/3

#### Commande

**PU** = poussoir  
**PP** = poussoir avec traversée de cloison  
**LT** = levier sensible  
**RL** = levier à galet  
**RU** = levier à galet unidirectionnel  
**PB** = commande à panneau  
**PS** = poussoir servopiloté  
**PO** = poussoir servopiloté avec traversée de cloison  
**LS** = levier sensible servopiloté  
**RS** = levier à galet servopiloté  
**RO** = levier à galet unidirectionnel servopiloté  
**AN** = antenne  
**TA** = bouton "pousser - tirer"  
**TS** = turet  
**LV** = levier axial  
**LS** = levier à 90°  
**PN** = pneumatique  
**SL** = électro-pneumatique  
**RLC** = levier galet à roulement  
**RUC** = levier galet unidirectionnel à roulement

#### Matériel

**P** = plastique

#### Option

**NC** = normalement fermé  
**NO** = normalement ouvert  
**CC** = centres fermés  
**CA** = centres ouverts  
**CP** = centres ouverts à la pression  
**OO** = 5/2

#### Rappel

**ML** = ressort  
**PM** = pneumo-mécanique  
**BS** = bistable  
**ST** = stable sur 3 positions  
**RC** = retour au centre  
**MP** = ressort pneumatique  
**DF** = différentiel

Les distributeurs en technopolymère à tiroir de la série 120 trouvent une vaste utilisation dans de nombreuses applications industrielles grâce à leur fiabilité et diversité.

La standardisation élevée du produit permet d'obtenir une gamme très complète dans diverses versions : distributeurs à commande manuelle, mécanique, pneumatique et électro-pneumatique.

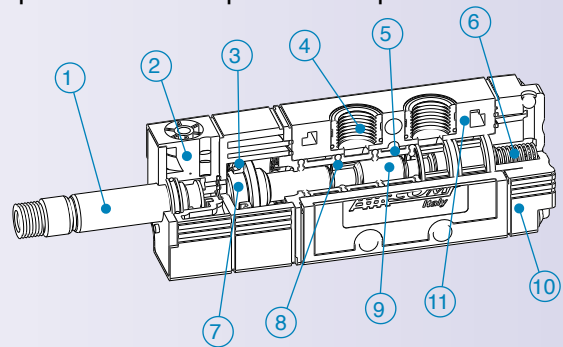

### Matières utilisées

- 1 OPERATEUR: Laiton, acier inox
- 2 CORPS DE L'OPERATEUR: POM
- 3 JOINT: NBR
- 4 INSERT: Laiton OT 58
- 5 ENTRETOISE: Technopolymère
- 6 RESSORT: Acier inox
- 7 PISTON D'ACTIONNEMENT: POM
- 8 JOINT: NBR
- 9 TIROIR: Aluminium nickelé
- 10 CULASSE: POM
- 11 CORPS DU DISTRIBUTEUR: Technopolymère

### CARACTERISTIQUES TECHNIQUES

Construction:	3/2 - 5/2 - 5/3, à tiroir
Fluide:	air comprimé filtré (avec /sans lubrification)
Installation:	toutes les positions grâce à des orifices dans le corps du distributeur
Type de connection:	G1/8"
Ø nominal:	5 mm
Température de travail:	mini = 5°C maxi = 50°C
Débit (P=6bar - Δp=1bar):	490 NI/min

# COMPOSANTS PNEUMATIQUES

## SERIE 120 EV 1/8"

distributeurs à commande électro-pneumatique

### DISTRIBUTEURS ELECTRO-PNEUMATIQUES, 3/2 NF - NO

#### CARACTERISTIQUES TECHNIQUES

Pression d'exercice: 1÷10bar  
 Tension: 24V DC, 24V AC, 110V AC, 220V AC  
 Indice de protection avec connecteur: IP65 EN 60529  
 Type de commande manuelle: monostable  
 Poids: 0,080 Kg

Les bobines sont vendues séparément page 122.

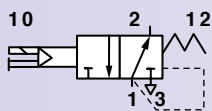
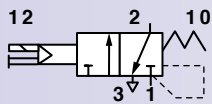

CODE	DESIGNATION
<b>1202123001</b>	EV 1/8" 22 3 SL PM NC P
<b>1202123002</b>	EV 1/8" 22 3 SL PM NO P

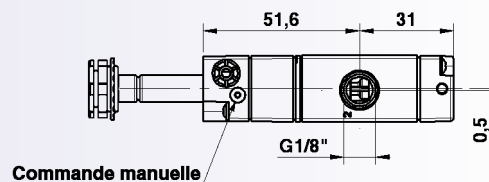
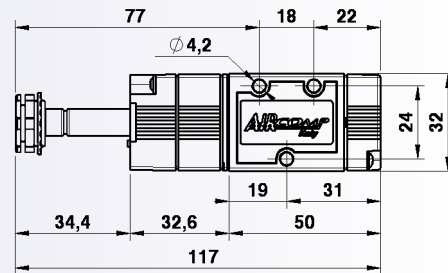
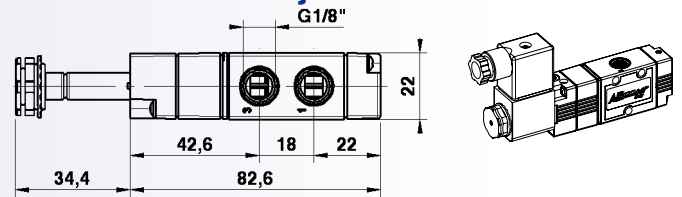

### DISTRIBUTEUR ELECTRO-PNEUMATIQUE, 3/2 BISTABLE

#### CARACTERISTIQUES TECHNIQUES

Pression d'exercice: 0,5÷10bar  
 Tension: 24V DC, 24V AC, 110V AC, 220V AC  
 Indice de protection avec connecteur: IP65 EN 60529  
 Type de commande manuelle: monostable  
 Poids: 0,102 Kg

Les bobines sont vendues séparément page 122.

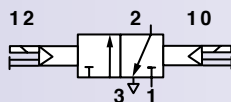

CODE	DESIGNATION
<b>1202123003</b>	EV 1/8" 22 3 SL BS 00 P

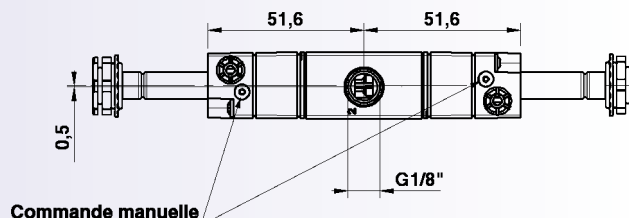
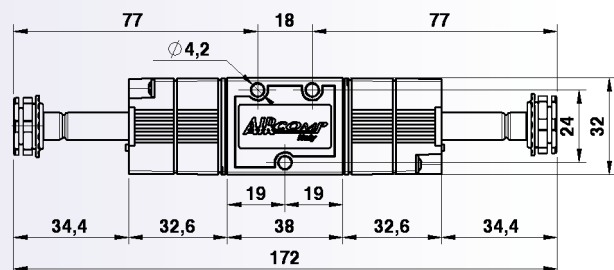
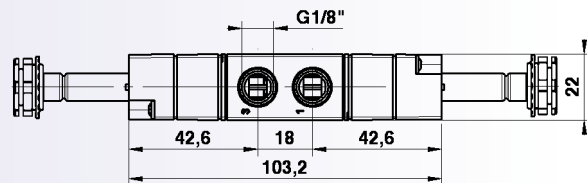

# COMPOSANTS PNEUMATIQUES

## SERIE 120 EV 1/8"

distributeurs à commande électro-pneumatique

### DISTRIBUTEUR ELECTRO-PNEUMATIQUE, 5/2

#### CARACTERISTIQUES TECHNIQUES

Pression d'exercice: 1 ÷ 10bar  
 Tension: 24V DC, 24V AC, 110V AC, 220V AC  
 Indice de protection avec connecteur: IP65 EN 60529  
 Type de commande manuelle: monostable  
 Poids: 0,086 Kg

Les bobines sont vendues séparément page 122.

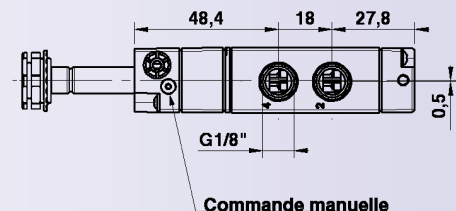
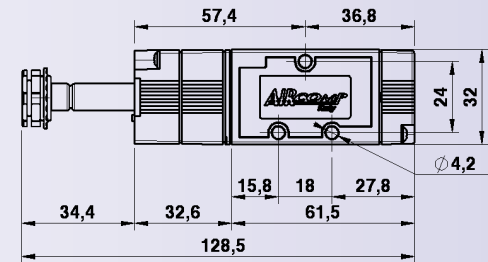
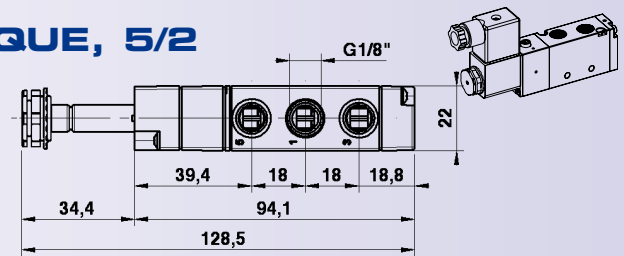
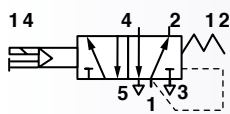

CODE	DESIGNATION
------	-------------

1202125001	EV 1/8" 22 5 SL PM 00 P
------------	-------------------------

### DISTRIBUTEURS ELECTRO-PNEUMATIQUES, 5/2 - 5/3 BISTABLES

#### CARACTERISTIQUES TECHNIQUES

Pression d'exercice (5/2-5/3): 0 ÷ 10bar  
 Tension: 24V DC, 24V AC, 110V AC, 220V AC  
 Indice de protection avec connecteur: IP65 EN 60529  
 Type de commande manuelle: monostable  
 Poids: 0,116 Kg

Les bobines sont vendues séparément page 122.

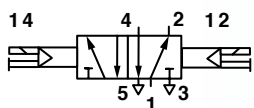
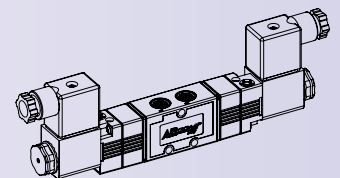

CODE	DESIGNATION
------	-------------

1202125002	EV 1/8" 22 5 SL BS 00 P
------------	-------------------------

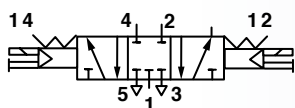

1202126001	EV 1/8" 22 6 SL RC CC P
------------	-------------------------

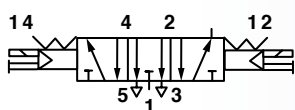

1202126002	EV 1/8" 22 6 SL RC CA P
------------	-------------------------

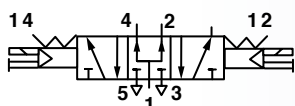

1202126003	EV 1/8" 22 6 SL RC CP P
------------	-------------------------

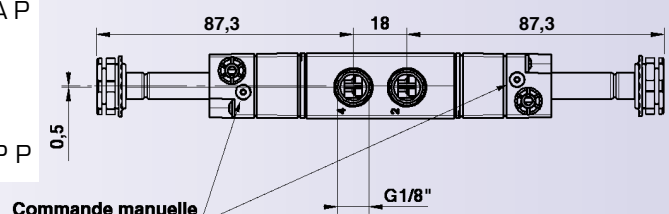
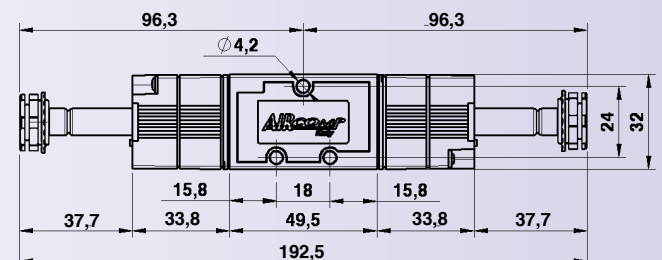
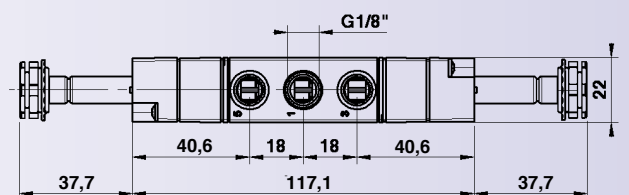

# COMPOSANTS PNEUMATIQUES

## SERIE 120 VP 1/8"

distributeurs à commande pneumatique

### DISTRIBUTEURS A COMMANDE PNEUMATIQUE, 3/2

#### CARACTERISTIQUES TECHNIQUES

Pression d'exercice: 0 ÷ 10bar

Pression de pilotage: 1 ÷ 10bar

Poids: 0,070 Kg

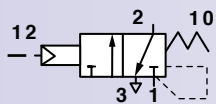

CODE	DESIGNATION
<b>1202223001</b>	VP 1/8" 22 3 PN PM NC P
<b>1202223002</b>	VP 1/8" 22 3 PN PM NO P

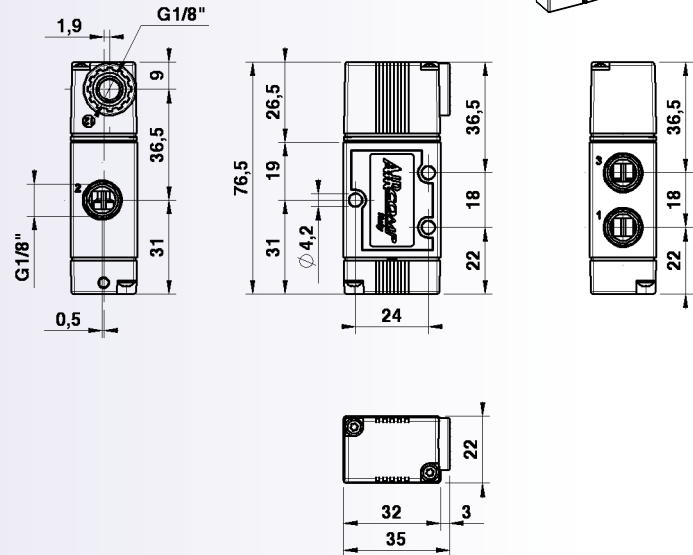
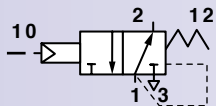

### DISTRIBUTEURS A DOUBLE COMMANDE PNEUMATIQUE, 3/2 BISTABLES

#### CARACTERISTIQUES TECHNIQUES

Pression d'exercice: 0 ÷ 10bar

Pression de pilotage: 0,5 ÷ 10bar

Poids: 0,095 Kg

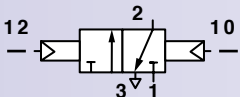
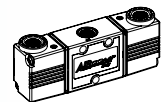

CODE	DESIGNATION
<b>1202223003</b>	VP 1/8" 22 3 PN BS 00 P
<b>1202223004</b>	VP 1/8" 22 3 PN DF 00 P

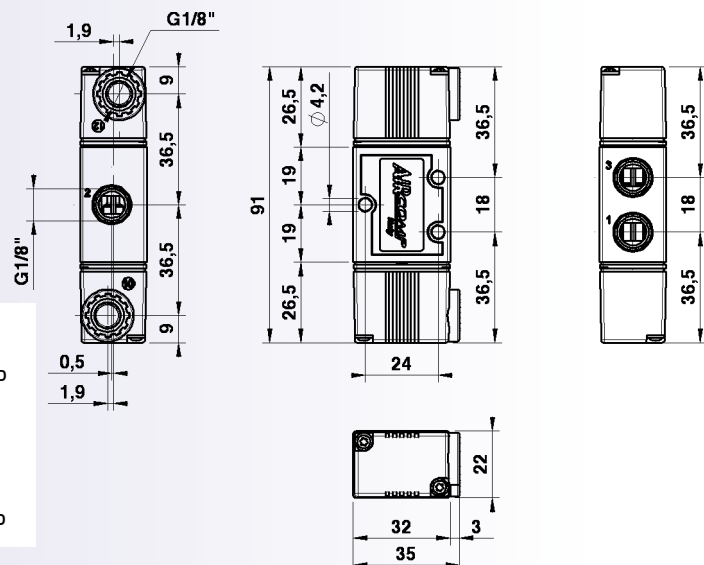
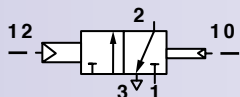

# COMPOSANTS PNEUMATIQUES

## SERIE 120 VP 1/8"

distributeurs à commande pneumatique

### DISTRIBUTEUR A COMMANDE PNEUMATIQUE, 5/2

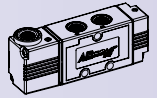

#### CARACTERISTIQUES TECHNIQUES

Pression d'exercice: 0 ÷ 10bar  
 Pression de pilotage: 1 ÷ 10bar  
 Poids: 0,077 Kg

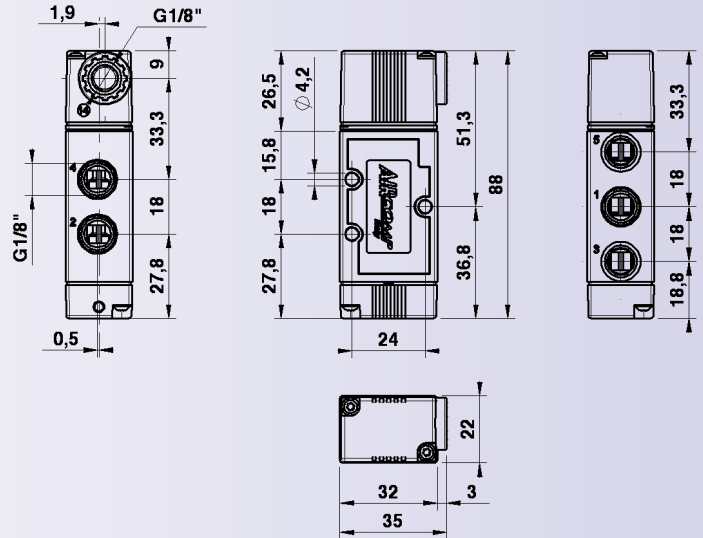
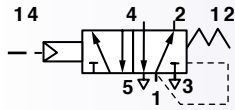

CODE	DESIGNATION
1202225001	VP 1/8" 22 5 PN PM 00 P

### DISTRIBUTEURS A DOUBLE COMMANDE PNEUMATIQUE, 5/2 - 5/3 BISTABLES

#### CARACTERISTIQUES TECHNIQUES

Pression d'exercice: 0 ÷ 10bar  
 Pression de pilotage: 5/2 = 0,5 ÷ 10bar  
 5/3 = 2,1 ÷ 10bar  
 Poids: 0,101Kg

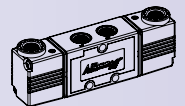

SCHEMATIC	CODE	DESIGNATION
	1202225002	VP 1/8" 22 5 PN BS 00 P
	1202225003	VP 1/8" 22 5 PN DF 00 P
	1202226001	VP 1/8" 22 6 PN RC CC P
	1202226002	VP 1/8" 22 6 PN RC CA P
	1202226003	VP 1/8" 22 6 PN RC CP P

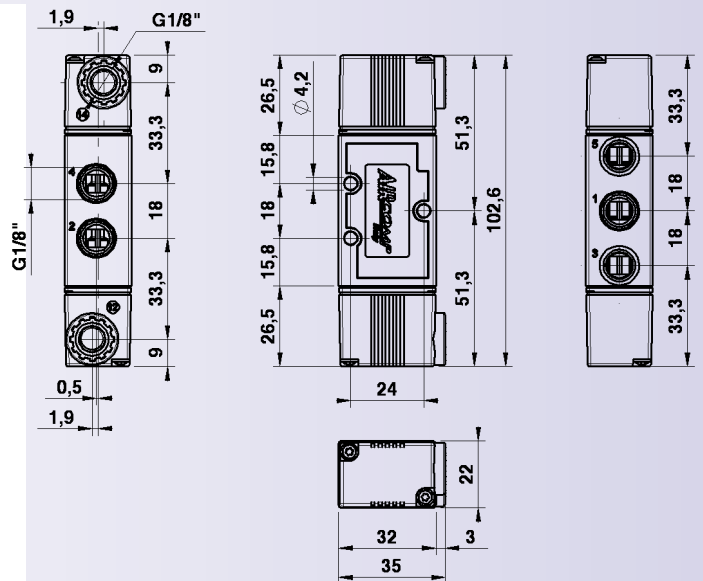

# COMPOSANTS PNEUMATIQUES

## SERIE 120 VM 1/8" distributeurs à commande manuelle

### DISTRIBUTEURS A BOUTON "POUSSER-TIRER", 3/2

#### CARACTERISTIQUES TECHNIQUES

Pression d'exercice: 0 ÷ 10bar

Poids: 0,093 Kg

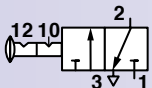
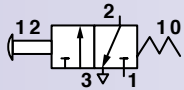

CODE	DESIGNATION
<b>1202323001</b>	VM 1/8" 22 3 TA ML NC P
<b>1202323002</b>	VM 1/8" 22 3 TA BS 00 P

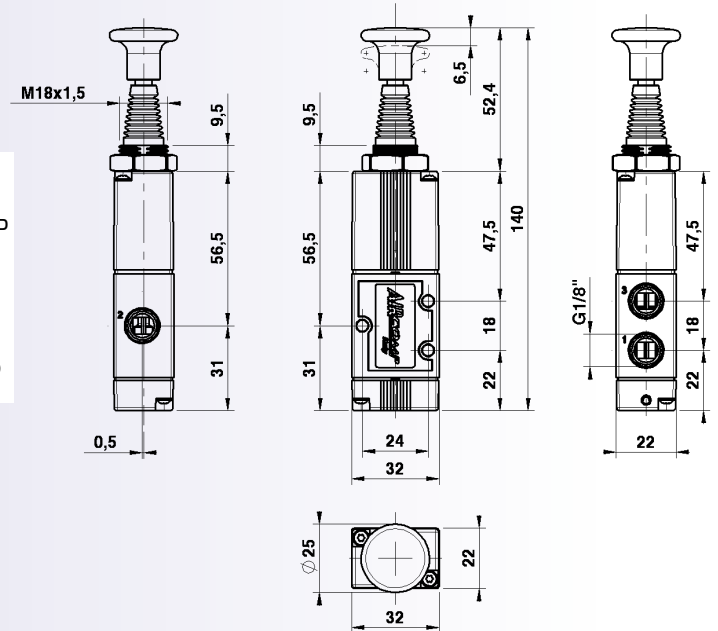

### DISTRIBUTEURS A LEVIER AXIAL, 3/2

#### CARACTERISTIQUES TECHNIQUES

Pression d'exercice: 0 ÷ 10bar

Poids: 0,094 Kg

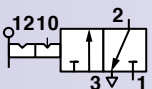
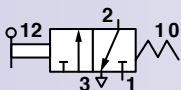

CODE	DESIGNATION
<b>1202323004</b>	VM 1/8" 22 3 LV ML NC P
<b>1202323005</b>	VM 1/8" 22 3 LV BS 00 P

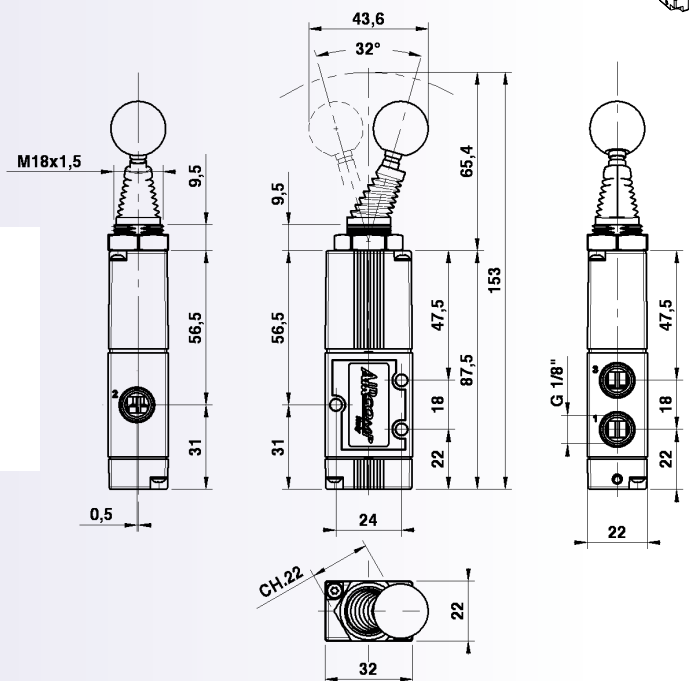



# COMPOSANTS PNEUMATIQUES

## SERIE 120 VM 1/8" distributeurs à commande manuelle

### DISTRIBUTEURS A LEVIER 90°, 3/2

#### CARACTERISTIQUES TECHNIQUES

Pression d'exercice: 0 ÷ 10bar

Poids: 0,091Kg

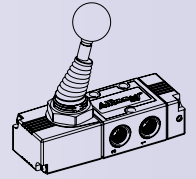

	CODE	DESIGNATION
	<b>1202323006</b>	VM 1/8" 22 3 L9 ML NC P
	<b>1202323007</b>	VM 1/8" 22 3 L9 BS 00 P

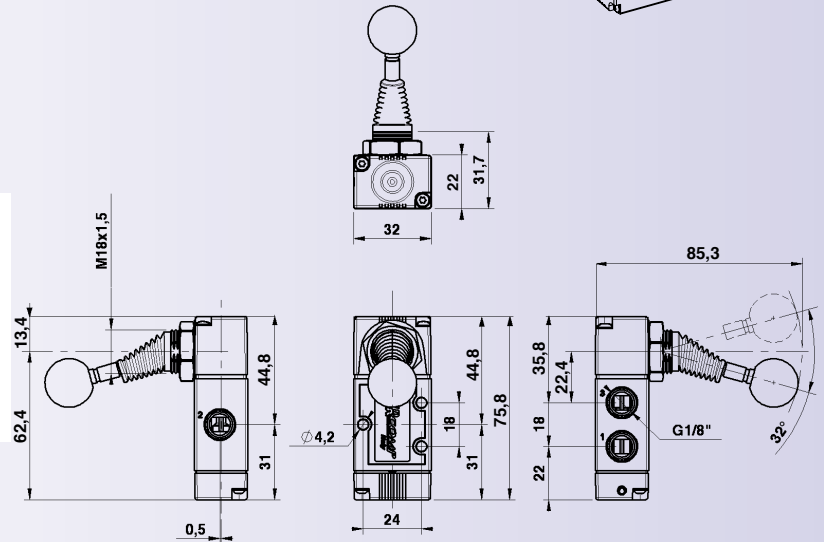

### DISTRIBUTEURS A BOUTON "POUSSER-TIRER", 5/2 - 5/3

#### CARACTERISTIQUES TECHNIQUES

Pression d'exercice: 0 ÷ 10bar

Poids: 0,100Kg



	CODE	DESIGNATION
	<b>1202325001</b>	VM 1/8" 22 5 TA ML 00 P
	<b>1202325002</b>	VM 1/8" 22 5 TA BS 00 P
	<b>1202326013</b>	VM 1/8" 22 6 TA RC CC P
	<b>1202326014</b>	VM 1/8" 22 6 TA RC CA P
	<b>1202326015</b>	VM 1/8" 22 6 TA RC CP P

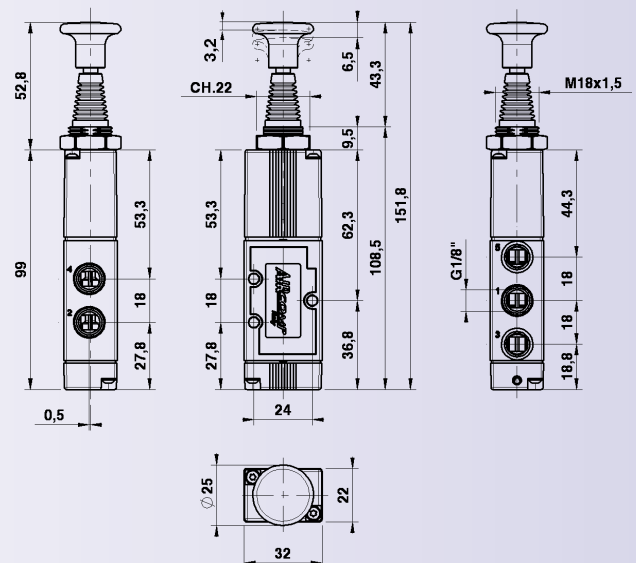

# COMPOSANTS PNEUMATIQUES

## SERIE 120 VM 1/8"

distributeurs à commande manuelle

### DISTRIBUTEURS A LEVIER AXIAL, 5/2 - 5/3

#### CARACTERISTIQUES TECHNIQUES

Pression d'exercice: 0 ÷ 10bar

Poids: 0,099 Kg

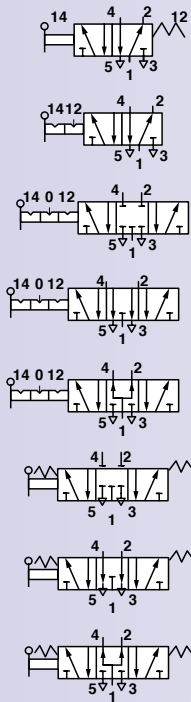

CODE	DESIGNATION
1202325003	VM 1/8" 22 5 LV ML 00 P
1202325004	VM 1/8" 22 5 LV BS 00 P
1202326001	VM 1/8 22 6 LV ST CC P
1202326002	VM 1/8 22 6 LV ST CA P
1202326003	VM 1/8 22 6 LV ST CP P
1202326004	VM 1/8 22 6 LV RC CC P
1202326005	VM 1/8 22 6 LV RC CA P
1202326006	VM 1/8 22 6 LV RC CP P

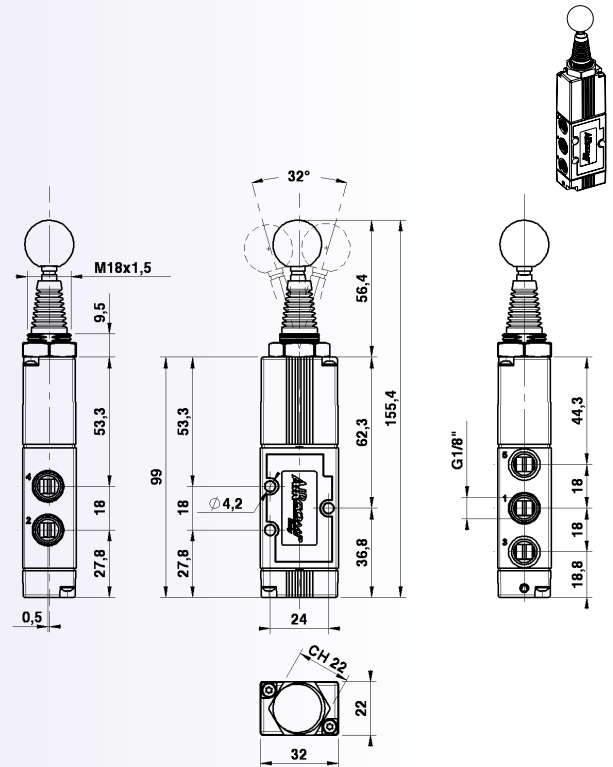

### DISTRIBUTEURS A LEVIER 90°, 5/2 - 5/3

#### CARACTERISTIQUES TECHNIQUES

Pression d'exercice: 0 ÷ 10bar

Poids: 0,101 Kg

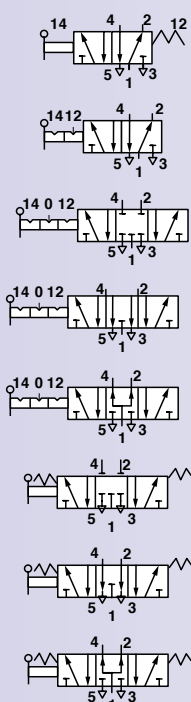

CODE	DESIGNATION
1202325005	VM 1/8" 22 5 L9 ML 00 P
1202325006	VM 1/8" 22 5 L9 BS 00 P
1202326007	VM 1/8 22 6 L9 ST CC P
1202326008	VM 1/8 22 6 L9 ST CA P
1202326009	VM 1/8 22 6 L9 ST CP P
1202326010	VM 1/8 22 6 L9 RC CC P
1202326011	VM 1/8 22 6 L9 RC CA P
1202326012	VM 1/8 22 6 L9 RC CP P

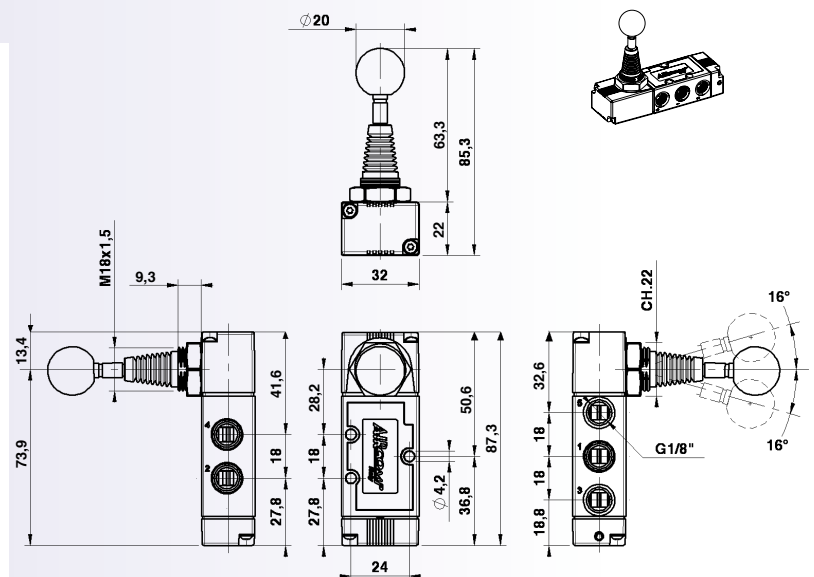

# COMPOSANTS PNEUMATIQUES

## SERIE 120 ME 1/8"

distributeurs à commande mécanique

### DISTRIBUTEURS A POUSSOIR, 3/2 NF-NO

#### CARACTERISTIQUES TECHNIQUES

Pression d'exercice: 0 ÷ 10bar

Force d'actionnement à 6 bar: 39N

Poids: 0,060Kg

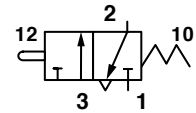
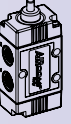

**CODE**      **DESIGNATION**  
**1202423001** ME 1/8" 22 3 PU ML NC P

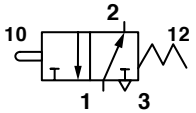

**1202423002** ME 1/8" 22 3 PU ML NO P

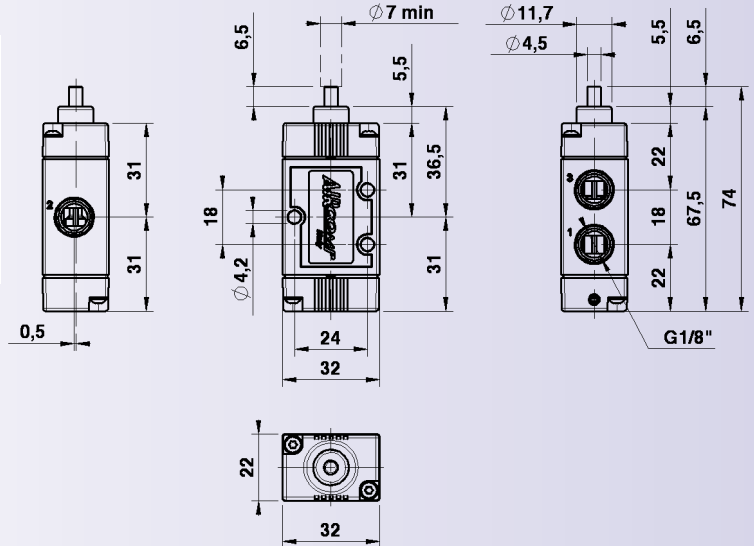

### DISTRIBUTEURS AVEC LEVIER A GALET, 3/2 NF-NO

#### CARACTERISTIQUES TECHNIQUES

Pression d'exercice: 0 ÷ 10bar

Force d'actionnement à 6 bar: 16N

Poids: 0,085 Kg

Galet en technopolymère (3003/3004)

Galet à roulement (3007/3008)

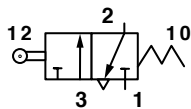
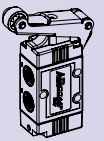

**CODE**      **DESIGNATION**  
**1202423003** ME 1/8" 22 3 RL ML NC P  
**1202423007** ME 1/8" 22 3 RLC ML NC P

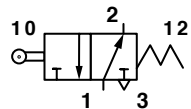

**1202423004** ME 1/8" 22 3 RL ML NO P  
**1202423008** ME 1/8" 22 3 RLC ML NO P

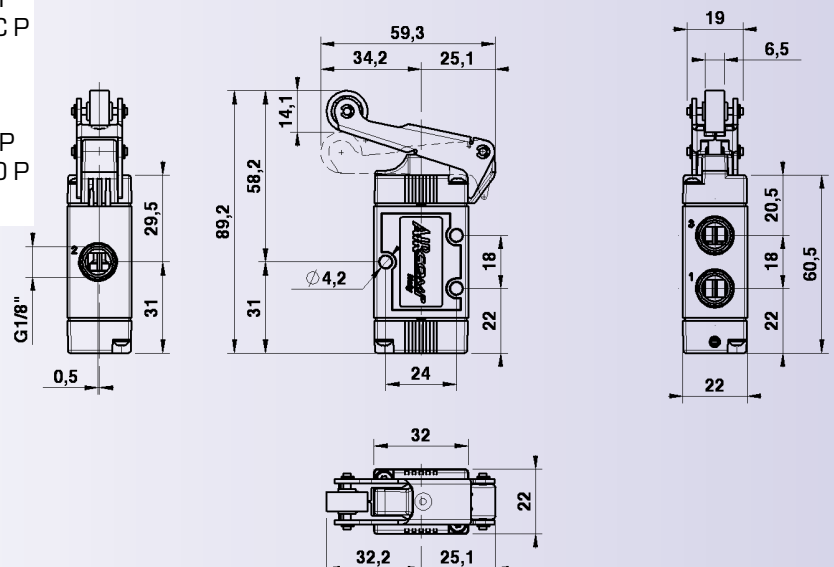

# COMPOSANTS PNEUMATIQUES

## SERIE 120 ME 1/8"

distributeurs à commande mécanique

### DISTRIBUTEURS AVEC LEVIER A GALET UNIDIRECTIONNEL, 3/2 NF-NO

#### CARACTERISTIQUES TECHNIQUES

Pression d'exercice: 0 ÷ 10bar

Force d'actionnement à 6 bar: 16N

Poids: 0,092Kg

Galet en technopolymère (3005/3006)

Galet à roulement (3009/3010)

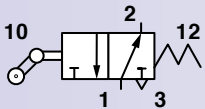
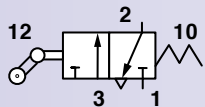

#### CODE DESIGNATION

**1202423005** ME 1/8" 22 3 RU ML NC P  
**1202423009** ME 1/8" 22 3 RUC ML NC P

**1202423006** ME 1/8" 22 3 RU ML NO P  
**1202423010** ME 1/8" 22 3 RUC ML NO P

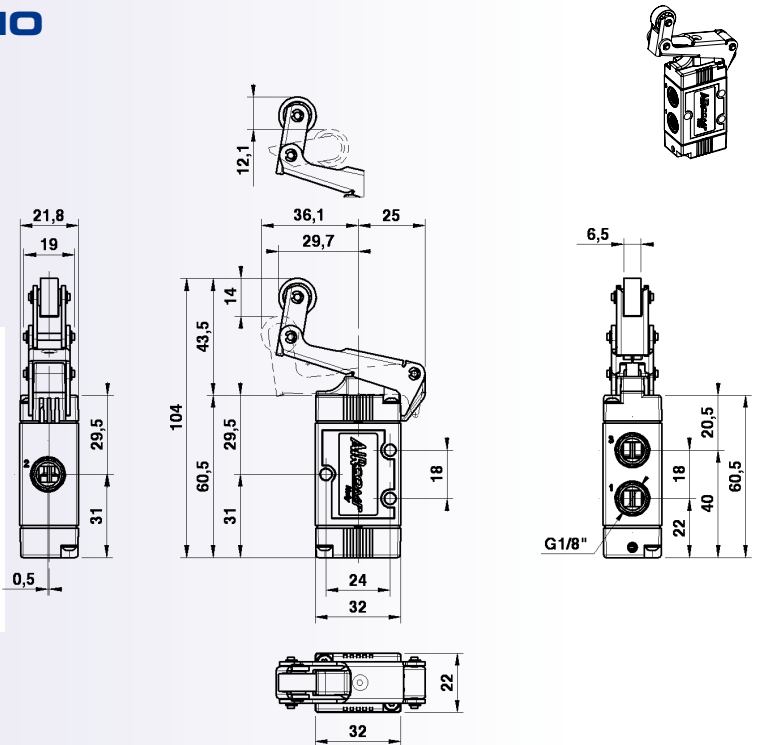

### DISTRIBUTEURS AVEC LEVIER A GALET SERVOPILOTE, 3/2 NF-NO

#### CARACTERISTIQUES TECHNIQUES

Pression d'exercice: 1 ÷ 10bar

Force d'actionnement à 6 bar: 4,5N

Poids: 0,079Kg

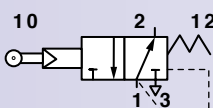
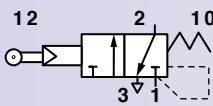

#### CODE DESIGNATION

**1202523003** ME 1/8" 22 3 RS PM NC P

**1202523004** ME 1/8" 22 3 RS PM NO P

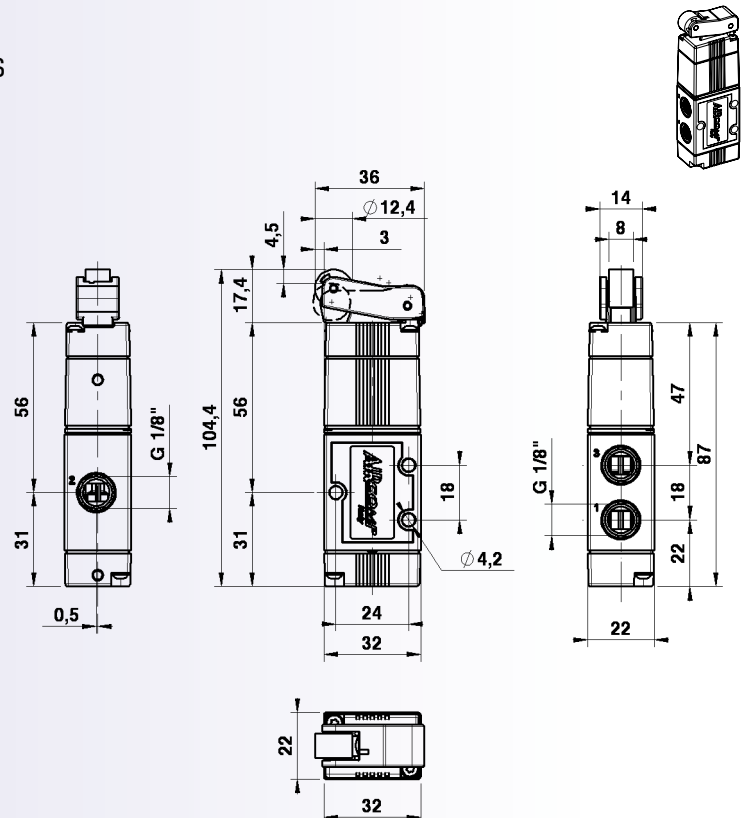

# COMPOSANTS PNEUMATIQUES

## SERIE 120 ME 1/8"

distributeurs à commande mécanique

### DISTRIBUTEURS A LEVIER SENSIBLE SERVOPILOTE, 3/2 NF-NO

#### CARACTERISTIQUES TECHNIQUES

Pression d'exercice: 1 ÷ 10bar

Poids: 0,080 Kg

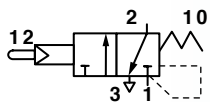
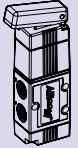

CODE	DESIGNATION
------	-------------

1202523011	ME 1/8" 22 3 LS PM NC P
------------	-------------------------

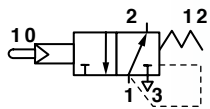

1202523012	ME 1/8" 22 3 LS PM NO P
------------	-------------------------

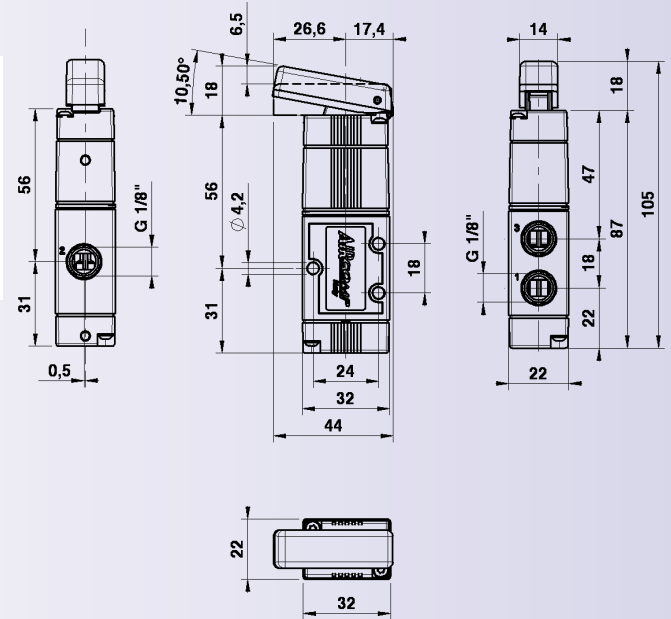

### DISTRIBUTEURS AVEC COMMANDE A ANTENNE, 3/2 NF-NO

#### CARACTERISTIQUES TECHNIQUES

Pression d'exercice: 1 ÷ 10bar

Poids: 0,078Kg

NB: La version avec antenne munie d'une tige filetée et écrou de fixation est disponible sur demande.

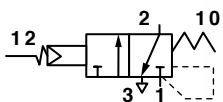

CODE	DESIGNATION
1202523013	ME 1/8" 22 3 AN PM NC P

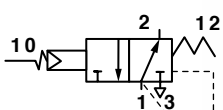

1202523014	ME 1/8" 22 3 AN PM NO P
------------	-------------------------

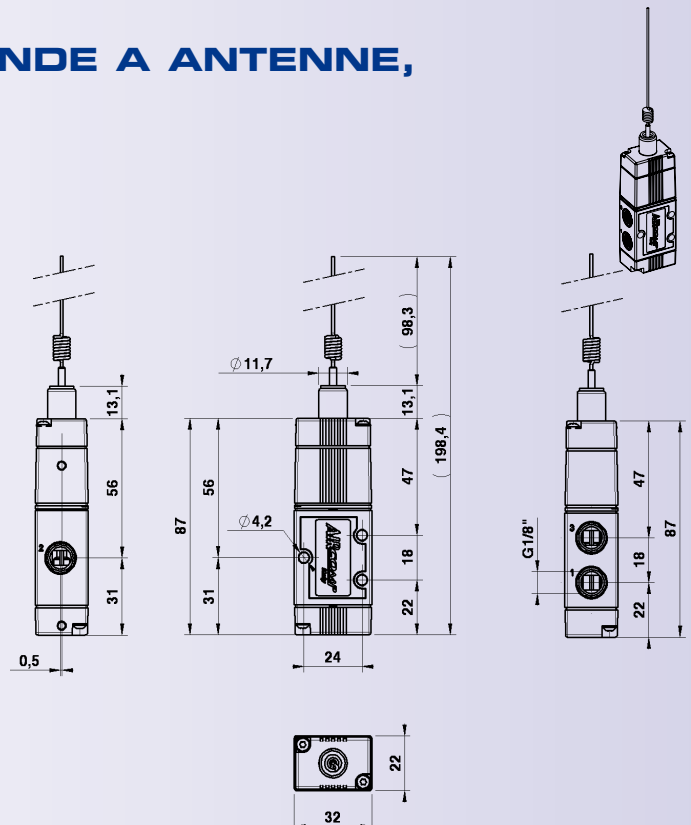

# COMPOSANTS PNEUMATIQUES

## SERIE 120 ME 1/8"

distributeurs à commande mécanique

### DISTRIBUTEURS POUR COMMANDES EN PANNEAU, 3/2 NF-NO

#### CARACTERISTIQUES TECHNIQUES

Pression d'exercice: 1÷10bar

Poids: 0,078Kg

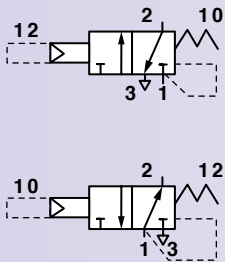

CODE	DESIGNATION
1202523009	ME 1/8" 22 3 PB PM NC P
1202523010	ME 1/8" 22 3 PB PM NO P

#### CONFIGURATIONS DISPONIBLES (\*)

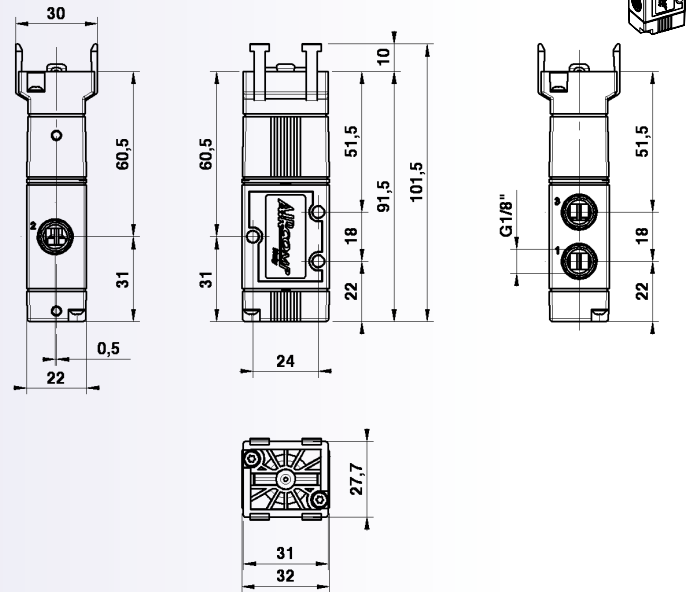
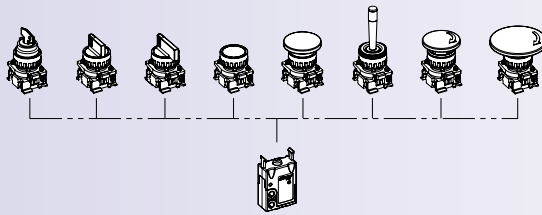

(\*) Pour la consultation des codes et des caractéristiques des commandes à panneau voir page 144.

### DISTRIBUTEUR A POUSSOIR, 5/2

#### CARACTERISTIQUES TECHNIQUES

Pression d'exercice: 0 ÷ 10bar

Force d'actionnement à 6 bar: 39N

Poids: 0,067 Kg

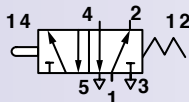

CODE	DESIGNATION
1202425001	ME 1/8" 22 5 PU ML 00 P

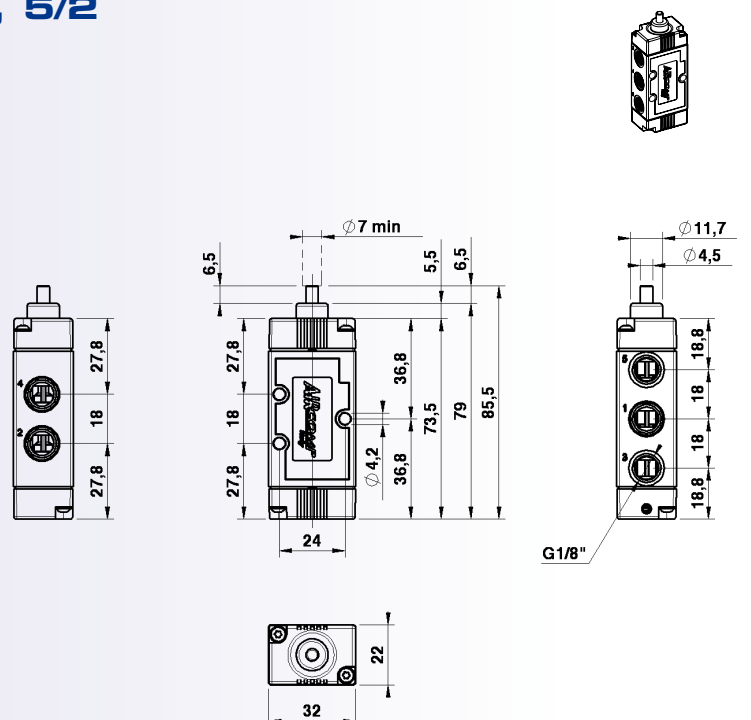

# COMPOSANTS PNEUMATIQUES

## SERIE 120 ME 1/8"

distributeurs à commande mécanique

### DISTRIBUTEUR AVEC LEVIER A GALET, 5/2

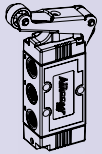

#### CARACTERISTIQUES TECHNIQUES

Pression d'exercice: 0 ÷ 10bar  
 Force d'actionnement à 6 bar: 16N  
 Poids: 0,092Kg  
 Galet en technopolymère

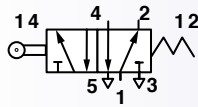

CODE	DESIGNATION
1202425002	ME 1/8" 22 5 RL ML 00 P

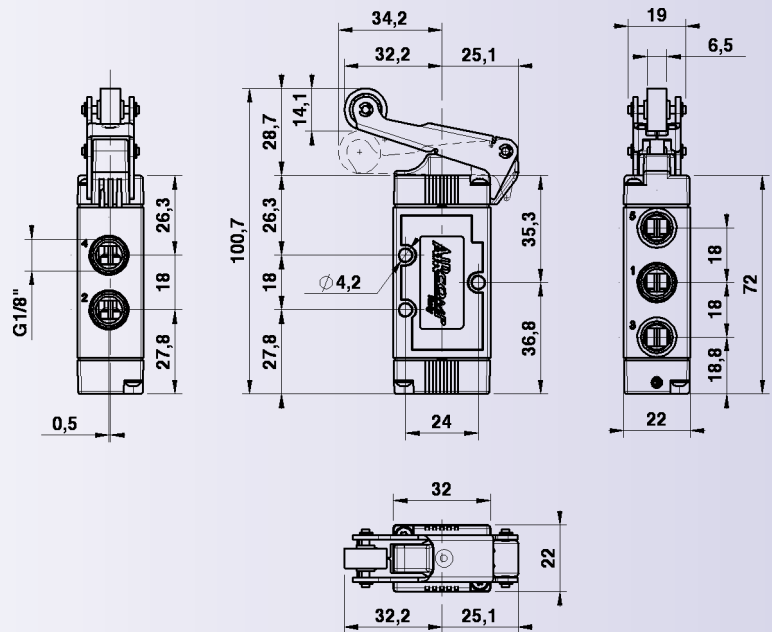

### DISTRIBUTEUR AVEC LEVIER A GALET UNIDIRECTIONNEL, 5/2

#### CARACTERISTIQUES TECHNIQUES

Pression d'exercice: 0 ÷ 10bar  
 Force d'actionnement à 6 bar: 16N  
 Poids: 0,098 Kg  
 Galet en technopolymère

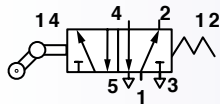

CODE	DESIGNATION
1202425003	ME 1/8" 22 5 RU ML 00 P

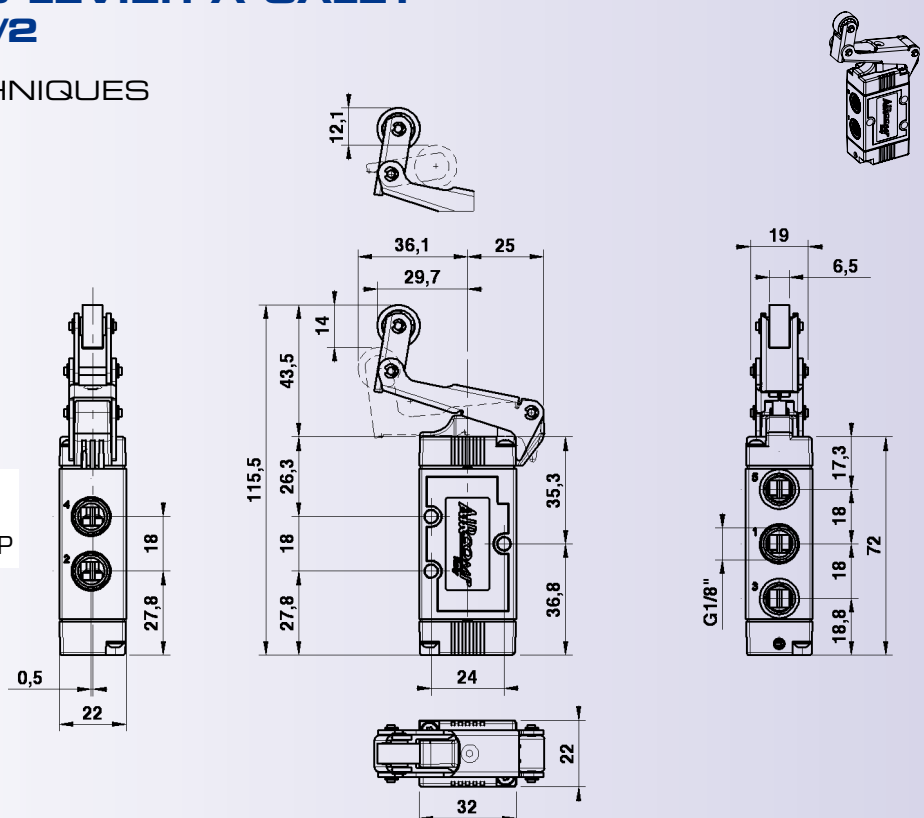

# COMPOSANTS PNEUMATIQUES

## SERIE 120 ME 1/8"

distributeurs à commande mécanique

### DISTRIBUTEUR AVEC LEVIER A GALET SERVOPILOTE, 5/2

#### CARACTERISTIQUES TECHNIQUES

Pression d'exercice: 1 ÷ 10bar

Force d'actionnement à 6 bar: 4,5N

Poids: 0,086 Kg

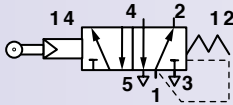

CODE	DESIGNATION
------	-------------

1202525002	ME 1/8" 22 5 RS PM 00 P
------------	-------------------------

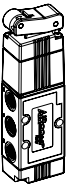
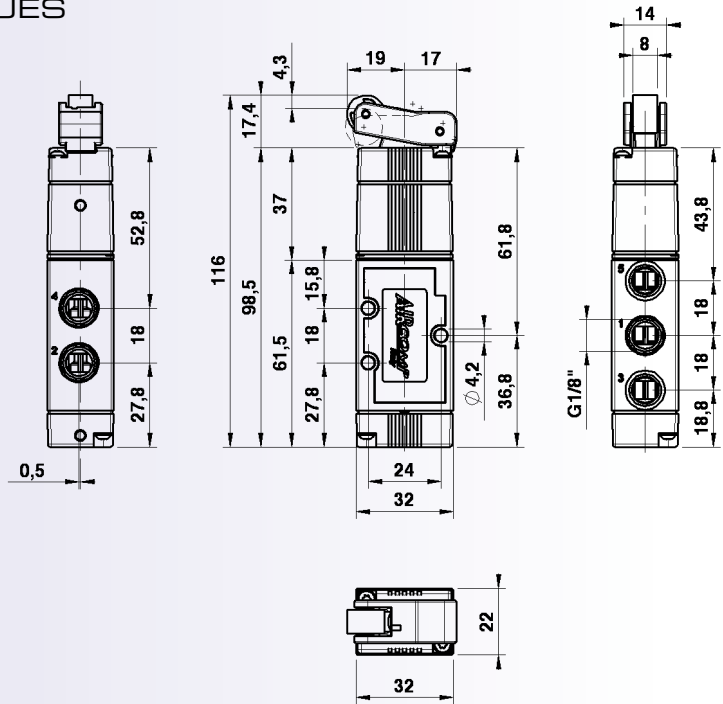

### DISTRIBUTEUR A LEVIER SENSIBLE SERVOPILOTE, 5/2

#### CARACTERISTIQUES TECHNIQUES

Pression d'exercice: 1 ÷ 10bar

Poids: 0,087Kg

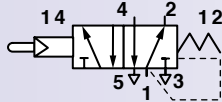

CODE	DESIGNATION
------	-------------

1202525006	ME 1/8" 22 5 LS PM 00 P
------------	-------------------------

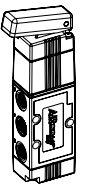
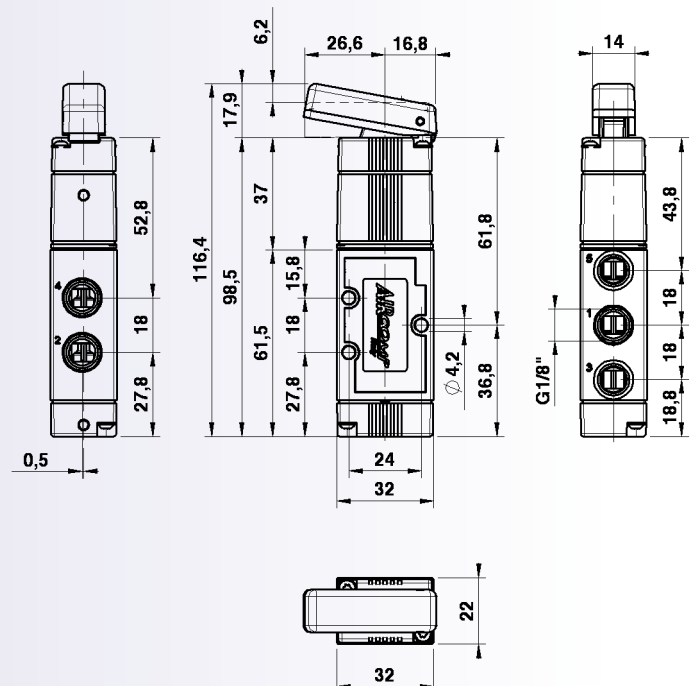



# COMPOSANTS PNEUMATIQUES

## SERIE 120 ME 1/8"

distributeurs à commande mécanique

### DISTRIBUTEUR AVEC COMMANDE A ANTENNE, 5/2

#### CARACTERISTIQUES TECHNIQUES

Pression d'exercice: 1 ÷ 10bar

Poids: 0,085 Kg

NB: La version avec antenne munie d'une tige filetée et écrou de fixation est disponible sur demande.

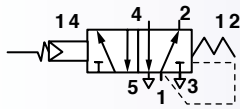

#### CODE DESIGNATION

**1202525007** ME 1/8" 22 5 AN PM 00 P

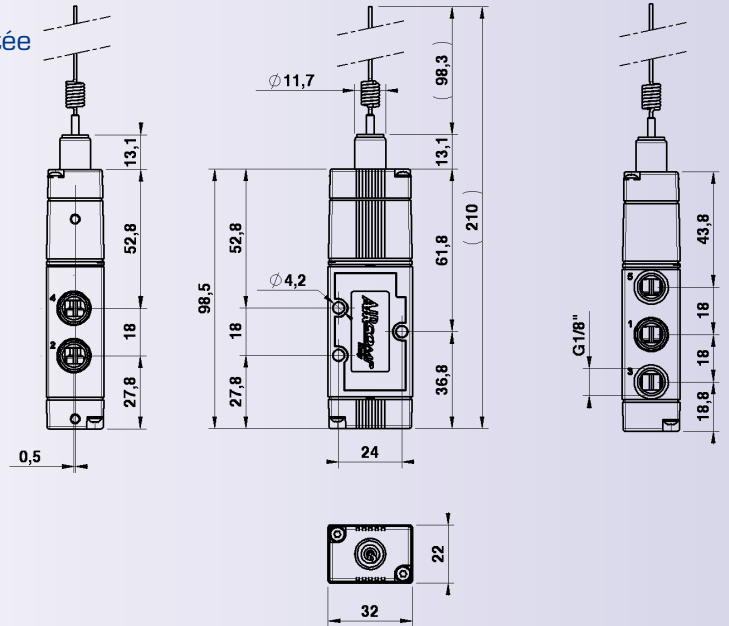

### DISTRIBUTEUR POUR COMMANDES EN PANNEAU, 5/2

#### CARACTERISTIQUES TECHNIQUES

Pression d'exercice: 1 ÷ 10bar

Poids: 0,085 Kg

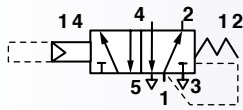

#### CODE DESIGNATION

**1202525005** ME 1/8" 22 5 PB PM 00 P

#### CONFIGURATIONS DISPONIBLES (\*)

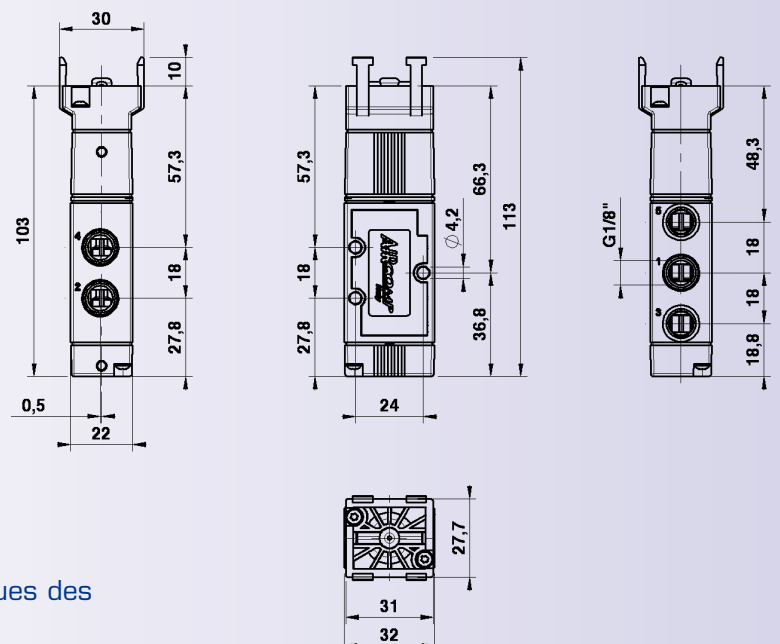
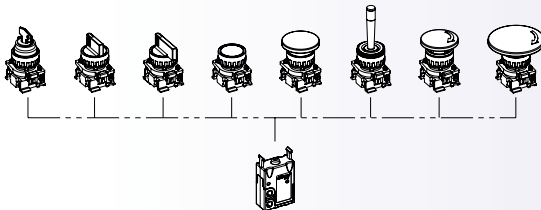

(\*) Pour la consultation des codes et des caractéristiques des commandes à panneau voir page 144.

# COMPOSANTS PNEUMATIQUES

## SERIE 120 EV 1/8"

bobines et connecteurs

### CARACTERISTIQUES TECHNIQUES

Tension: 24V DC, 24V AC, 110V AC, 220V AC

Tolérance de tension:  $\pm 10\%$

Puissance: AC = 5VA DC = 3,0W

Insertion: ED 100%

Protection avec connecteur: IP65 EN 60529

### BOBINE 22mm

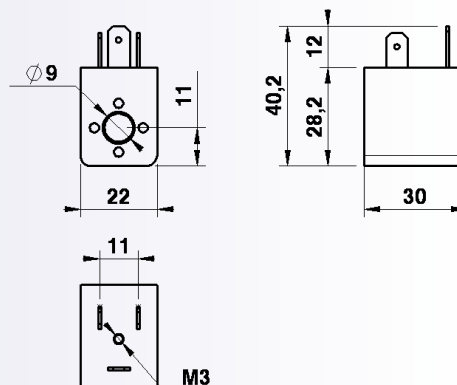
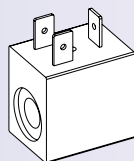

CODE	DESIGNATION	SERIE
<b>A50-26-00018</b>	bobine DC 12V	120 EV 1/8"
<b>A50-26-00006</b>	bobine DC 24V	120 EV 1/8"
<b>A50-26-00007</b>	bobine AC 24V 50/60 HZ	120 EV 1/8"
<b>A50-26-00008</b>	bobine AC 110V 50/60 HZ	120 EV 1/8"
<b>A50-26-00009</b>	bobine AC 220V 50/60 HZ	120 EV 1/8"

### CONNECTEURS

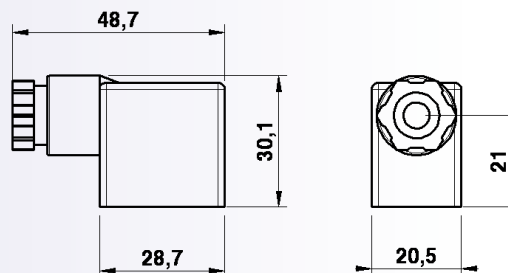
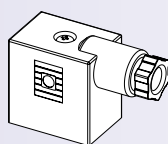

CODE	DESIGNATION	SERIE
<b>A50-26-00010</b>	connecteur SP 22mm	120 EV 1/8"



### CONNECTEURS A LED 22mm

CODE	DESIGNATION	SERIE
<b>A50-26-00026</b>	connec.lumineux 22mm 24V	120 EV 1/8"
<b>A50-26-00027</b>	connec.lumineux 22mm 115V	120 EV 1/8"
<b>A50-26-00028</b>	connec.lumineux 22mm 230V	120 EV 1/8"

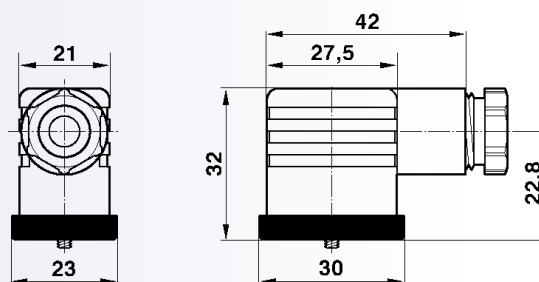

### CONNECTEURS A CABLE 1m 22mm

CODE	DESIGNATION	SERIE
<b>A50-26-00029</b>	connec.lum. à câble 24V	120 EV 1/8"
<b>A50-26-00030</b>	connec.lum. à câble 115V	120 EV 1/8"
<b>A50-26-00031</b>	connec.lum. à câble 230V	120 EV 1/8"

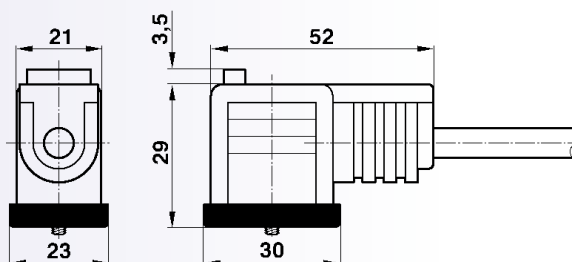

# COMPOSANTS PNEUMATIQUES

## SERIE 125



### Guide des désignations

**MER 1/4" 22 5 PU ML OO P**

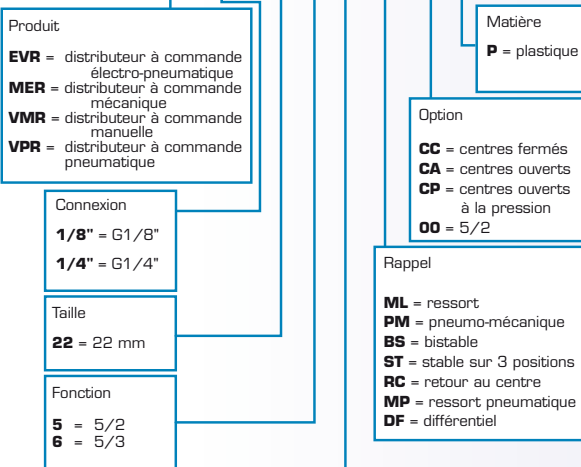

<b>Commande</b> <b>PU</b> = poussoir <b>PP</b> = poussoir avec traversée de cloison <b>LT</b> = levier sensible <b>RL</b> = levier à galet <b>RU</b> = levier à galet unidirectionnel <b>PB</b> = commande à panneau <b>PS</b> = poussoir servopiloté <b>PO</b> = poussoir servopiloté avec traversée de cloison <b>LS</b> = levier sensible servopiloté <b>RS</b> = levier à galet servopiloté <b>RO</b> = levier à galet unidirectionnel servopiloté <b>AN</b> = antenne <b>TA</b> = bouton "pousser-tirer" <b>TS</b> = tîret <b>LV</b> = levier axial <b>L9</b> = levier à 90° <b>PN</b> = pneumatique <b>SL</b> = électro-pneumatique <b>SA</b> = électro-pneumatique asservie M5 <b>AU</b> = électro-pneumatique asservie rac. instantané <b>RLC</b> = levier à galet coussinet à sphère <b>RUC</b> = levier à galet unidirectionnel coussinet à sphère
--

Cette gamme de distributeurs a été conçue et réalisée pour satisfaire à la demande, sans cesse croissante, de prestations venant des systèmes d'automatisation industrielle.

Les solutions techniques adoptées, le choix des matériaux, ainsi que l'industrialisation élevée du produit grâce au corps en technopolymère, assurent fiabilité et performance.

Les distributeurs de la série 125 sont disponibles en commandes mécaniques, manuelles, pneumatiques et électro-pneumatiques, tant en version 5/2 que 5/3. Les raccords sont taraudés 1/8" et 1/4", et sur demande, des connexions instantanées Ø8 sont également disponibles.

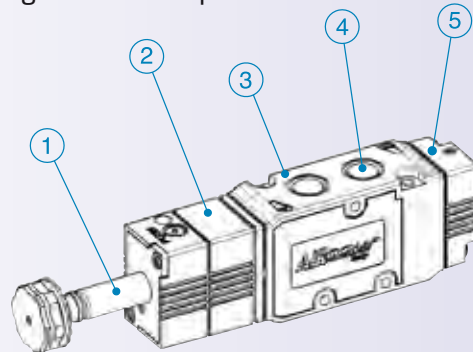

### Matières utilisées

- 1 OPERATEUR : Laiton, acier inox
- 2 CORPS DE L'OPERATEUR : POM
- 3 CORPS DU DISTRIBUTEUR : Technopolymère
- 4 INSERTS : Laiton OT 58
- 5 CULASSE : POM
- 7 AUTRES COMPOSANTS: Voir page 97

### CARACTERISTIQUES TECHNIQUES

Construction:	3/2 - 5/2 - 5/3, à tiroir
Fluide:	air comprimé filtré (avec /sans lubrification)
Installation:	toutes les positions grâce à des orifices dans le corps du distributeur
Type de connexion:	G1/8"- G1/4"
Ø nominal:	5 mm
Température de travail:	mini = 5°C maxi = 50°C
Débit (P=6bar - Δp=1bar):	800 NI/min

# COMPOSANTS PNEUMATIQUES

## SERIE 125 EVR 1/8" - 1/4"

distributeurs à commande électro-pneumatique

Exemple de montage sur embase

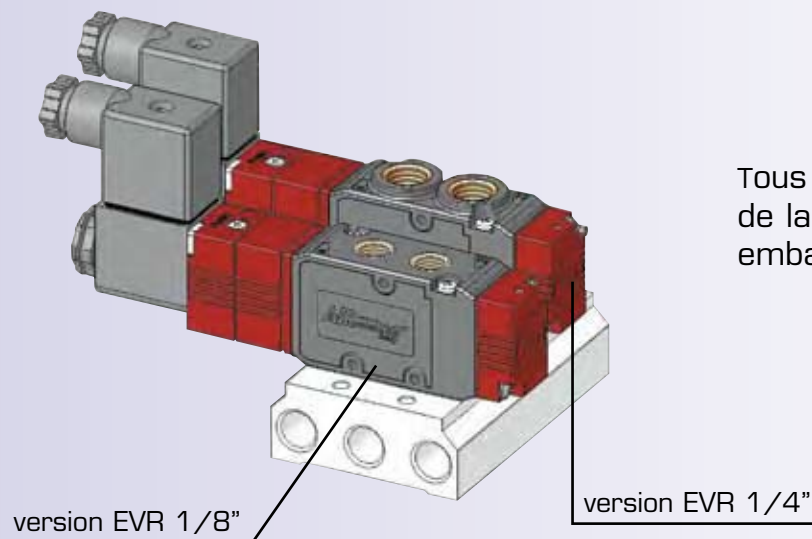

Tous les électro-distributeurs 1/8" et 1/4" de la série 125 peuvent être assemblés sur embase ou bien être utilisés seuls.

### DISTRIBUTEURS ELECTRO-PNEUMATIQUES, 5/2

#### CARACTERISTIQUES TECHNIQUES

Pression d'exercice: 1 ±10bar

Tension: 24V DC, 24V AC, 110V AC, 220V AC

Indice de protection: IP 65 EN 60529

Type de commande manuelle: monostable

Poids: 0,106Kg

Les bobines sont vendues séparément page 157.

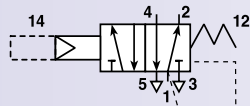

CODE	DESIGNATION
<b>1252125001</b>	EVR 1/8" 22 5 SL PM 00 P
<b>1252135001</b>	EVR 1/4" 22 5 SL PM 00 P

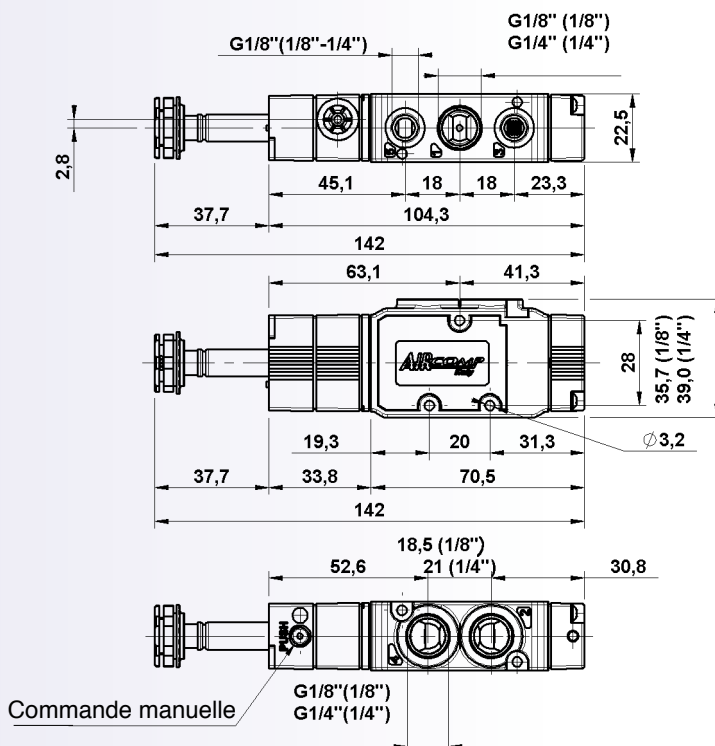

# COMPOSANTS PNEUMATIQUES

## SERIE 125 EVR 1/8" - 1/4"

distributeurs à commande électro-pneumatique

### DISTRIBUTEURS ELECTRO-PNEUMATIQUES, 5/2-5/3 BISTABLES

#### CARACTERISTIQUES TECHNIQUES

Pression d'exercice (5/2 - 5/3): 0 ÷ 10bar  
 Tension: 24V DC, 24V AC, 110V AC, 220V AC  
 Indice de protection: IP 65 EN 60529  
 Type de commande manuelle: monostable  
 Poids: 0,136 Kg

Les bobines sont vendues séparément page 157.

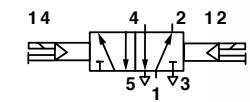

CODE	DESIGNATION
<b>1252125002</b>	EVR 1/8" 22 5 SL BS 00 P
<b>1252135002</b>	EVR 1/4" 22 5 SL BS 00 P

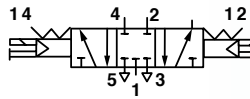

<b>1252126001</b>	EVR 1/8" 22 6 SL RC CC P
<b>1252136001</b>	EVR 1/4" 22 6 SL RC CC P

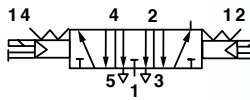

<b>1252126002</b>	EVR 1/8" 22 6 SL RC CA P
<b>1252136002</b>	EVR 1/4" 22 6 SL RC CA P

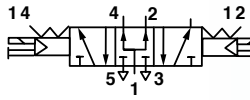

<b>1252126003</b>	EVR 1/8" 22 6 SL RC CP P
<b>1252136003</b>	EVR 1/4" 22 6 SL RC CP P

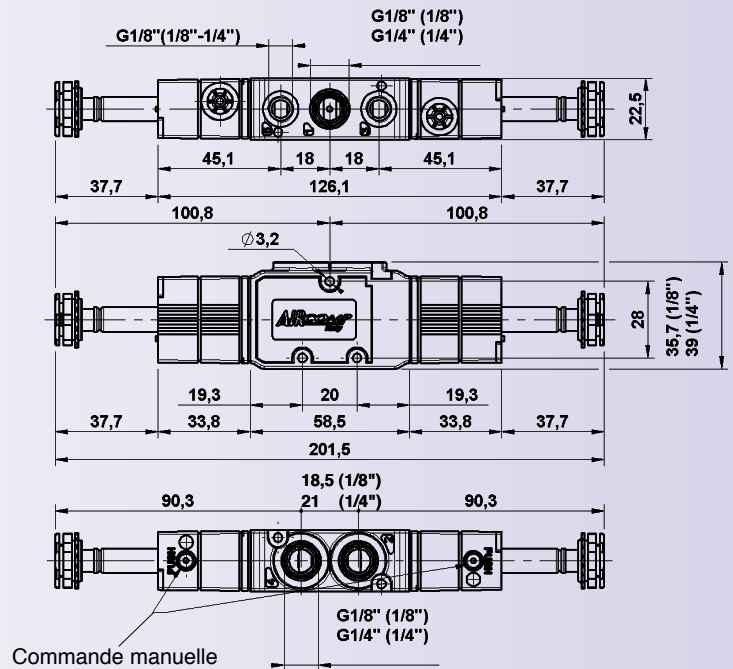

Commande manuelle

### DISTRIBUTEURS ELECTRO-PNEUMATIQUES, 5/2 ALIMENTATION SEPARÉE

#### CARACTERISTIQUES TECHNIQUES

Pression d'exercice (5/2 - 5/3): 0 ÷ 10bar  
 Pression d'actionnement (alim. séparée): 0,5 ÷ 10bar  
 Tension: 24V DC, 24V AC, 110V AC, 220V AC  
 Indice de protection: IP 65 EN 60529  
 Type de commande manuelle: monostable  
 Poids: 0,107 Kg

Les bobines sont vendues séparément page 157.

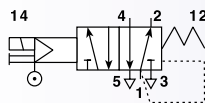

CODE	DESIGNATION
<b>1252125003</b>	EVR 1/8" 22 5 SA PM 00 P
<b>1252135003</b>	EVR 1/4" 22 5 SA PM 00 P

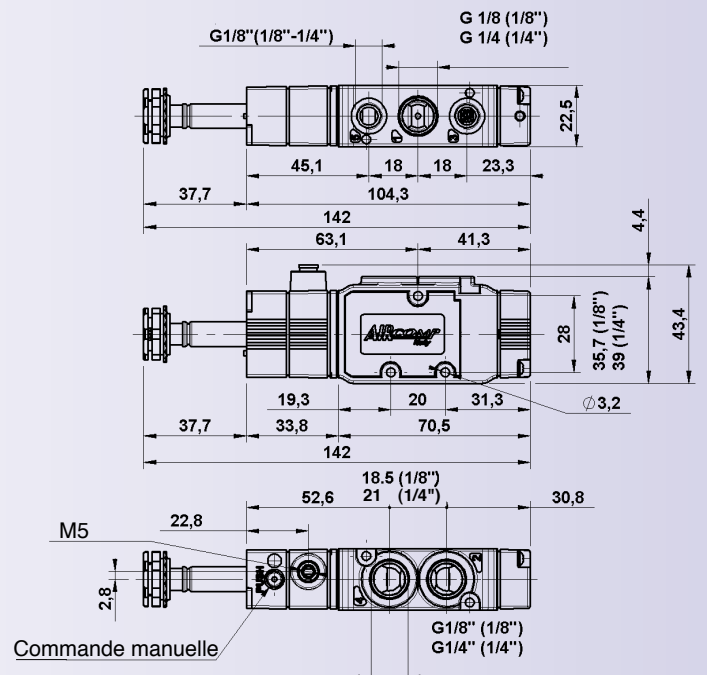

Commande manuelle

# COMPOSANTS PNEUMATIQUES

## SERIE 125 EVR-VPR 1/8" - 1/4"

distributeurs à commandes  
électro-pneumatique et pneumatique

### DISTRIBUTEURS ELECTRO-PNEUMATIQUES, 5/2-5/3 ALIMENTATION SEPARÉE

#### CARACTERISTIQUES TECHNIQUES

Pression d'exercice (5/2 - 5/3): 0÷10bar

Pression d'actionnement (alim.séparée): 5/2 : 0,5÷10 bar  
5/3 : 2,1÷10 bar

Tension: 24V DC, 24V AC, 110V AC, 220V AC

Indice de protection: IP 65 EN 60529

Type de commande manuelle: monostable

Poids: 0,138Kg

Les bobines sont vendues séparément page 157.

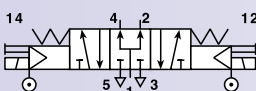
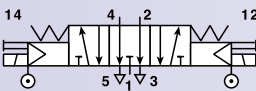
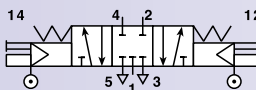
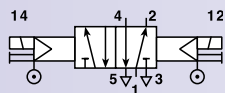

CODE	DESIGNATION
<b>1252125004</b>	EVR 1/8" 22 5 SA BS 00 P
<b>1252135004</b>	EVR 1/4" 22 5 SA BS 00 P
<b>1252126004</b>	EVR 1/8" 22 6 SA RC CC P
<b>1252136004</b>	EVR 1/4" 22 6 SA RC CC P
<b>1252126005</b>	EVR 1/8" 22 6 SA RC CA P
<b>1252136005</b>	EVR 1/4" 22 6 SA RC CA P
<b>1252126006</b>	EVR 1/8" 22 6 SA RC CP P
<b>1252136006</b>	EVR 1/4" 22 6 SA RC CP P

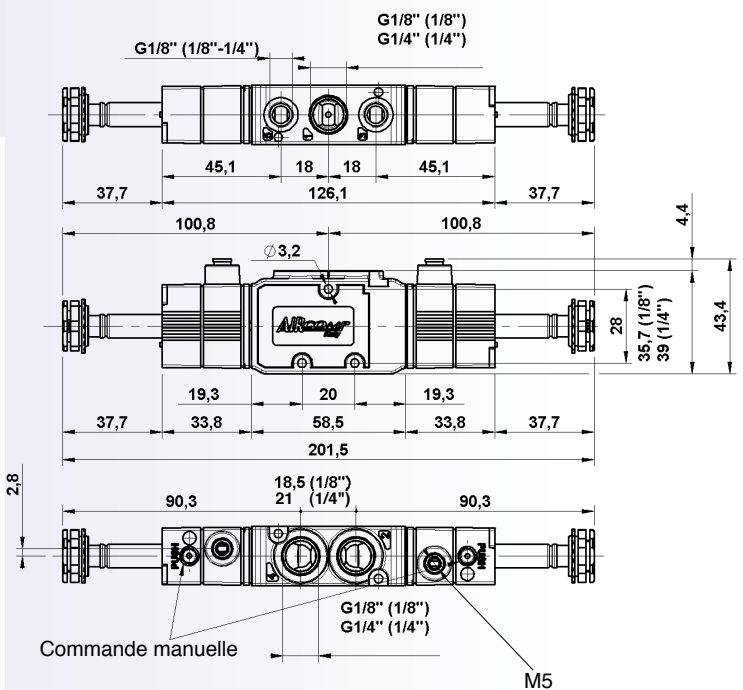

### DISTRIBUTEURS A COMMANDE PNEUMATIQUE, 5/2

#### CARACTERISTIQUES TECHNIQUES

Pression d'exercice: 0÷10bar

Pression de pilotage: 1÷10 bar

Poids: 0,097Kg

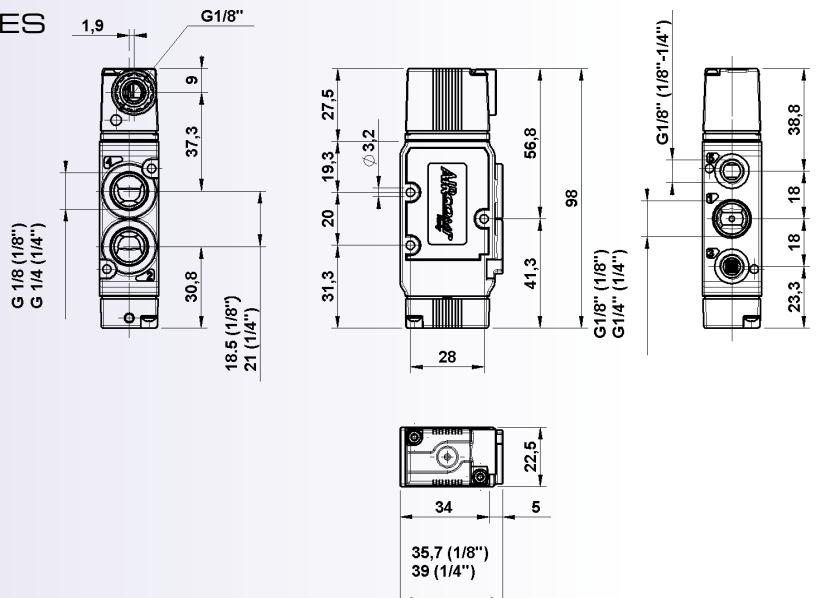
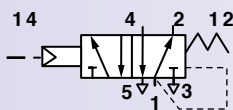

CODE	DESIGNATION
<b>1252225001</b>	VPR 1/8" 22 5 PN PM 00 P
<b>1252235001</b>	VPR 1/4" 22 5 PN PM 00 P

# COMPOSANTS PNEUMATIQUES

## SERIE 125 VPR-VMR 1/8"-1/4"

distributeurs à commandes pneumatique et manuelle

### DISTRIBUTEURS A DOUBLE COMMANDE PNEUMATIQUE, 5/2 - 5/3 BISTABLES

#### CODE DESIGNATION

	<b>1252225002</b>	VPR 1/8" 22 5 PN BS 00 P
	<b>1252235002</b>	VPR 1/4" 22 5 PN BS 00 P
	<b>1252225003</b>	VPR 1/8" 22 5 PN DF 00 P
	<b>1252235003</b>	VPR 1/4" 22 5 PN DF 00 P
	<b>1252226001</b>	VPR 1/8" 22 6 PN RC CC P
	<b>1252236001</b>	VPR 1/4" 22 6 PN RC CC P
	<b>1252226002</b>	VPR 1/8" 22 6 PN RC CA P
	<b>1252236002</b>	VPR 1/4" 22 6 PN RC CA P
	<b>1252226003</b>	VPR 1/8" 22 6 PN RC CP P
	<b>1252236003</b>	VPR 1/4" 22 6 PN RC CP P

#### CARACTERISTIQUES TECHNIQUES

Pression d'exercice: 0÷10 bar

Pression de pilotage: 5/2 : 0,5÷10 bar

5/3 : 2,1÷10 bar

Poids: 0,121 Kg

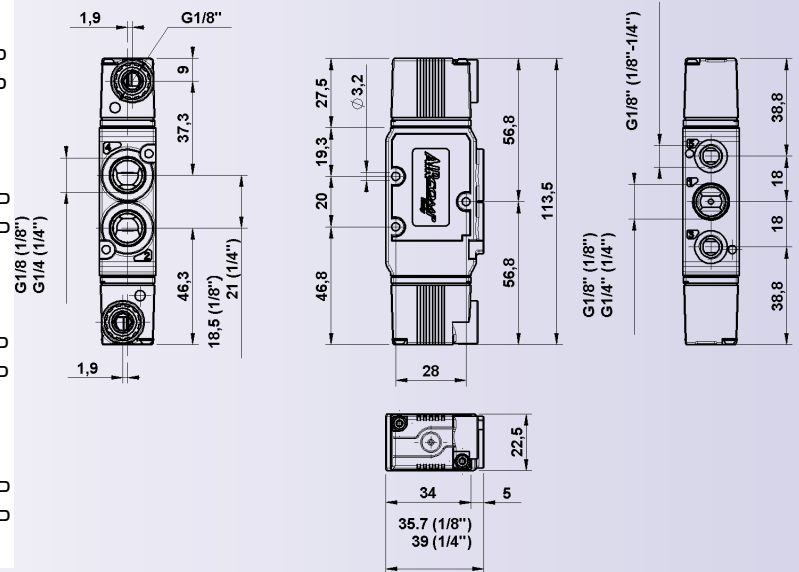

### DISTRIBUTEURS A BOUTON "POUSSER-TIRER", 5/2 - 5/3

#### CARACTERISTIQUES TECHNIQUES

Pression d'exercice: 0÷10 bar

Poids: 0,120 Kg

#### CODE DESIGNATION

	<b>1252335001</b>	VMR 1/4" 22 5 TA ML 00 P
	<b>1252335002</b>	VMR 1/4" 22 5 TA BS 00 P
	<b>1252336013</b>	VMR 1/4" 22 6 TA RC CC P
	<b>1252336014</b>	VMR 1/4" 22 6 TA RC CA P
	<b>1252336015</b>	VMR 1/4" 22 6 TA RC CP P

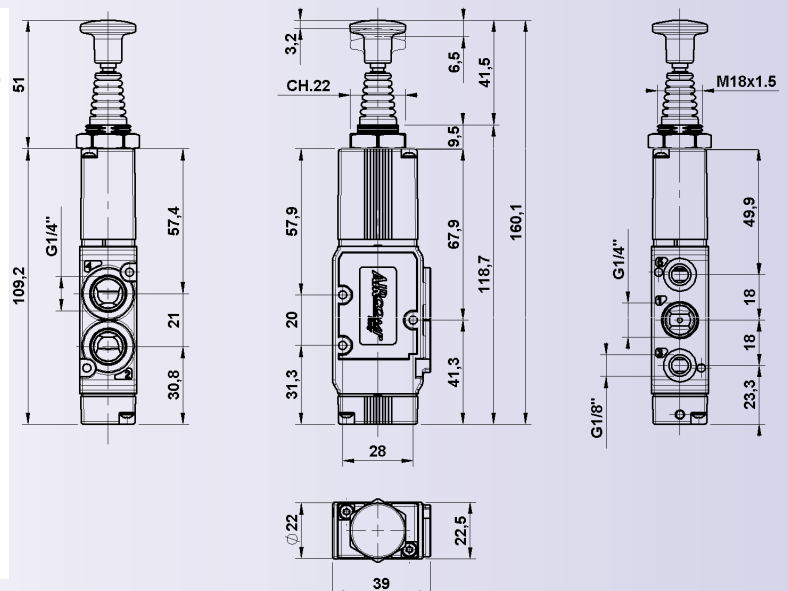

# COMPOSANTS PNEUMATIQUES

## SERIE 125 VMR 1/4" distributeurs à commande manuelle

### DISTRIBUTEURS A LEVIER AXIAL, 5/2 - 5/3

CODE	DESIGNATION
1252335003	VMR 1/4" 22 5 LV ML 00 P
1252335004	VMR 1/4" 22 5 LV BS 00 P
1252336001	VMR 1/4" 22 6 LV ST CC P
1252336002	VMR 1/4" 22 6 LV ST CA P
1252336003	VMR 1/4" 22 6 LV ST CP P
1252336004	VMR 1/4" 22 6 LV RC CC P
1252336005	VMR 1/4" 22 6 LV RC CA P
1252336006	VMR 1/4" 22 6 LV RC CP P

#### CARACTERISTIQUES TECHNIQUES

Pression d'exercice: 0÷10bar

Poids: 0,119Kg

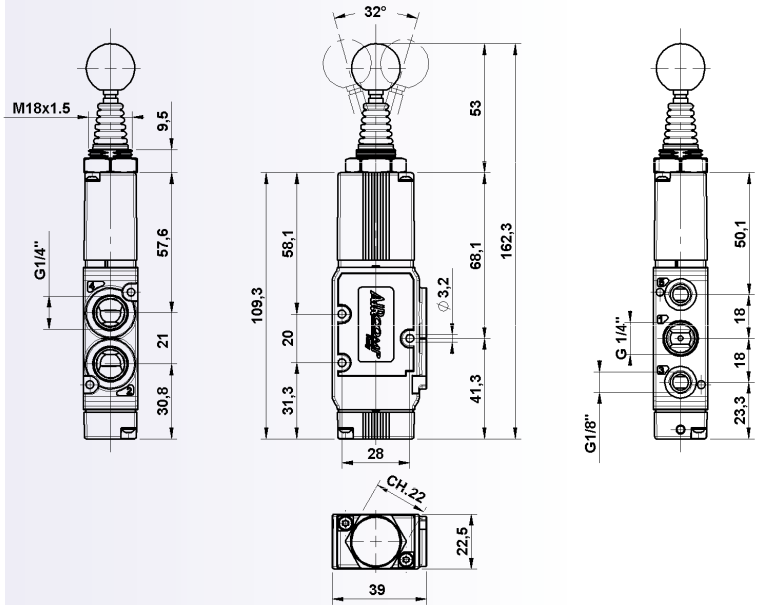
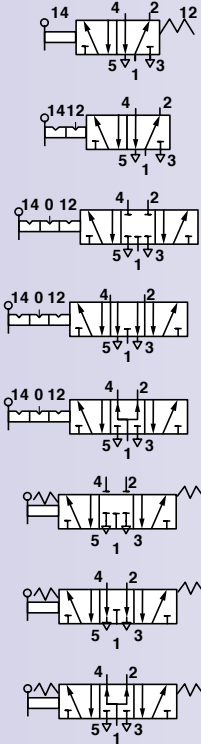

### DISTRIBUTEURS A LEVIER 90°, 5/2 - 5/3

CODE	DESIGNATION
1252335005	VMR 1/4" 22 5 L9 ML 00 P
1252335006	VMR 1/4" 22 5 L9 BS 00 P
1252336007	VMR 1/4" 22 6 L9 ST CC P
1252336008	VMR 1/4" 22 6 L9 ST CA P
1252336009	VMR 1/4" 22 6 L9 ST CP P
1252336010	VMR 1/4" 22 6 L9 RC CC P
1252336011	VMR 1/4" 22 6 L9 RC CA P
1252336012	VMR 1/4" 22 6 L9 RC CP P

#### CARACTERISTIQUES TECHNIQUES

Pression d'exercice: 0÷10bar

Poids: 0,121Kg

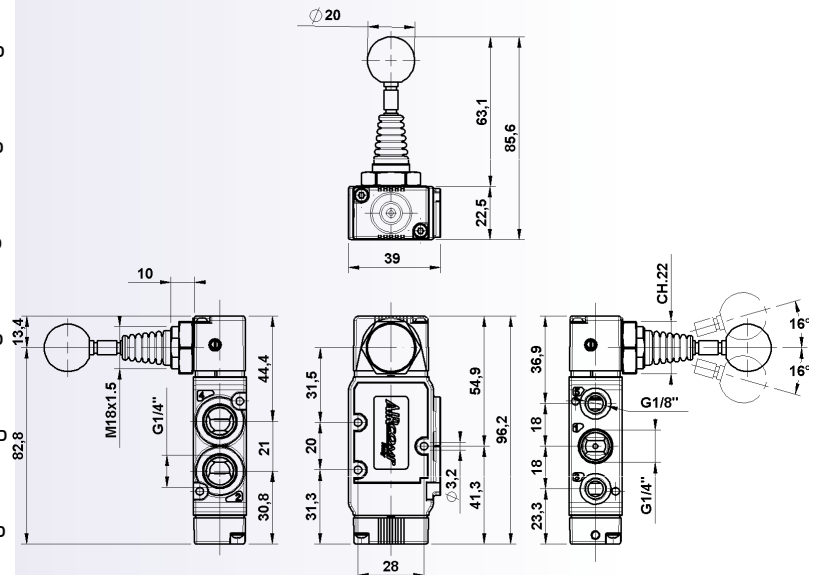
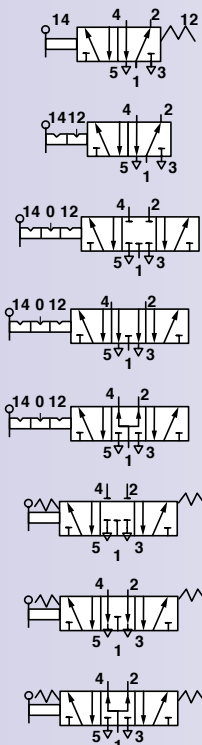



# COMPOSANTS PNEUMATIQUES

## SERIE 125 MER 1/4"

distributeurs à commande mécanique

### DISTRIBUTEUR A POUSSOIR, 5/2

#### CARACTERISTIQUES TECHNIQUES

Pression d'exercice: 0÷10 bar

Force d'actionnement à 6 bar: 39N

Poids: 0,087 Kg

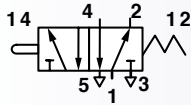

#### CODE DESIGNATION

**1252435001** MER 1/4" 22 5 PU ML 00 P

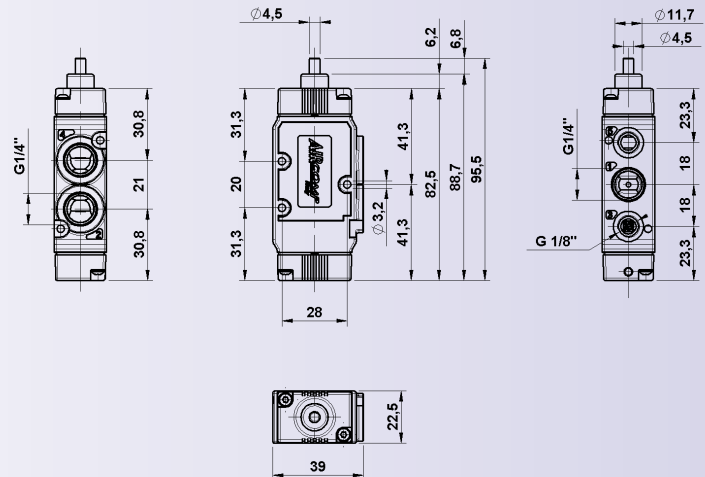

### DISTRIBUTEUR A POUSSOIR SERVOPILOTE AVEC TRAVERSEE DE CLOISON, 5/2

#### CARACTERISTIQUES TECHNIQUES

Pression d'exercice: 1÷10 bar

Force d'actionnement à 6 bar: 9N

Poids: 0,102 Kg

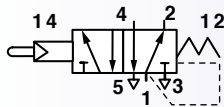

#### CODE DESIGNATION

**1252535004** MER 1/4" 22 5 PO PM 00 P

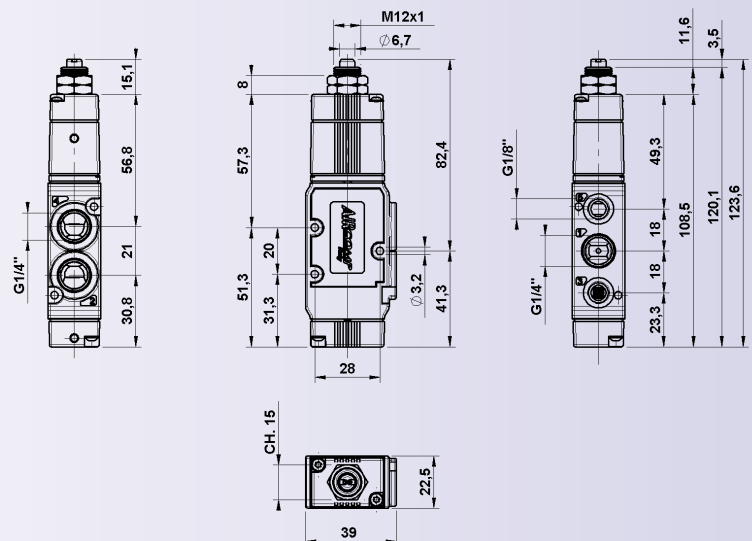

# COMPOSANTS PNEUMATIQUES

## SERIE 125 MER 1/4"

distributeurs à commande mécanique

### DISTRIBUTEURS AVEC LEVIER A GALET, 5/2

#### CARACTERISTIQUES TECHNIQUES

Pression d'exercice: 0÷10 bar

Force d'actionnement à 6 bar: 16N

Poids: 0,112 Kg

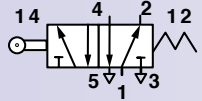

#### CODE DESIGNATION

**1252435002** MER 1/4" 22 5 RL ML 00 P  
version avec galet en technopolymère

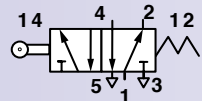

**1252435006** MER 1/4" 22 5 RLC ML 00 P  
version avec galet à roulement

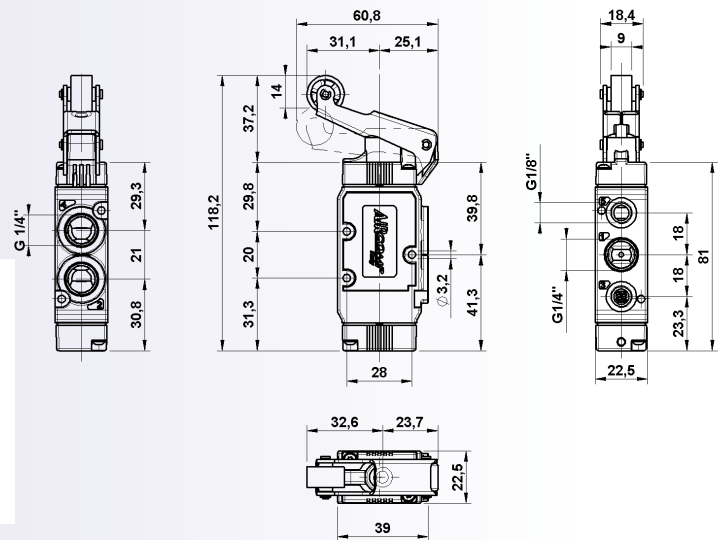

### DISTRIBUTEURS AVEC LEVIER A GALET UNIDIRECTIONNEL, 5/2

#### CARACTERISTIQUES TECHNIQUES

Pression d'exercice: 0÷10 bar

Force d'actionnement à 6 bar: 16N

Poids: 0,118 Kg

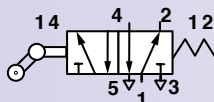

#### CODE DESIGNATION

**1252435003** MER 1/4" 22 5 RU ML 00 P  
version avec galet en technopolymère

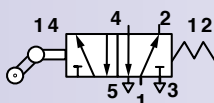

**1252435007** MER 1/4" 22 5 RUC ML 00 P  
version avec galet à roulement

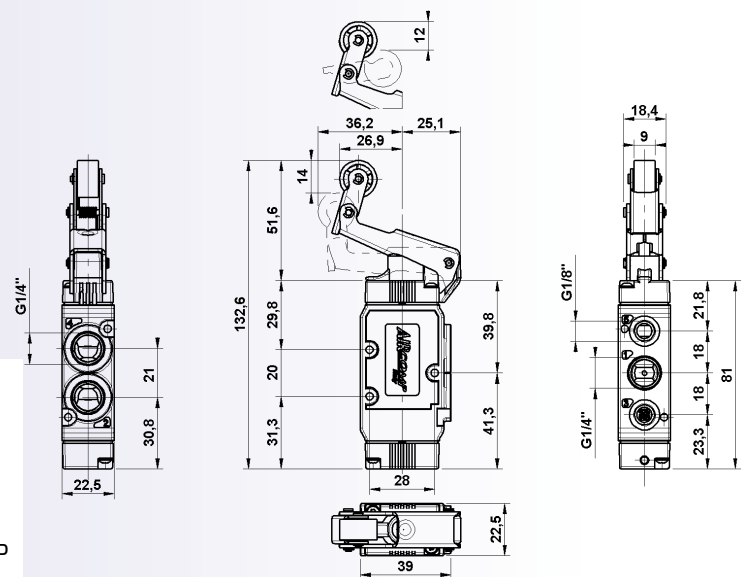

# COMPOSANTS PNEUMATIQUES

## SERIE 125 MER 1/4"

distributeurs à commande mécanique

### DISTRIBUTEUR AVEC LEVIER A GALET SERVOPILOTE, 5/2

#### CARACTERISTIQUES TECHNIQUES

Pression d'exercice: 1÷10 bar

Force d'actionnement à 6 bar: 4,5N

Poids: 0,106 Kg

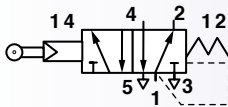

CODE	DESIGNATION
------	-------------

1252535002	MER 1/4" 22 5 RS PM 00 P
------------	--------------------------

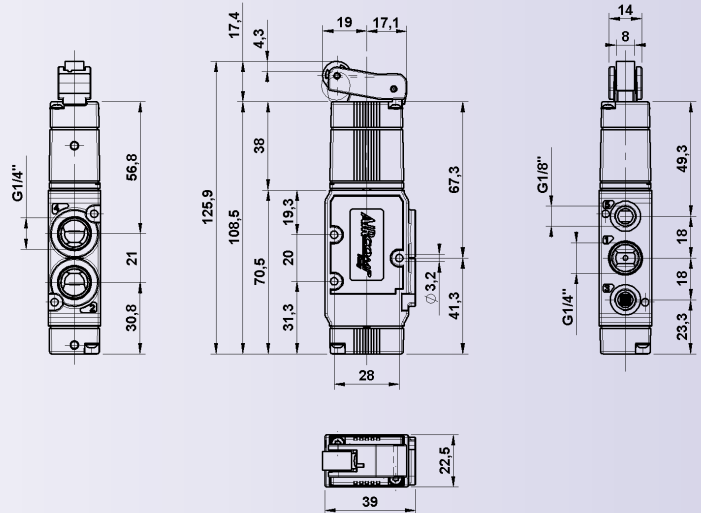

### DISTRIBUTEUR A LEVIER SENSIBLE SERVOPILOTE, 5/2

#### CARACTERISTIQUES TECHNIQUES

Pression d'exercice: 1÷10 bar

Poids: 0,107 Kg

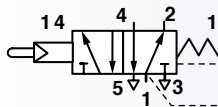

CODE	DESIGNATION
------	-------------

1252535006	MER 1/4" 22 5 LS PM 00 P
------------	--------------------------

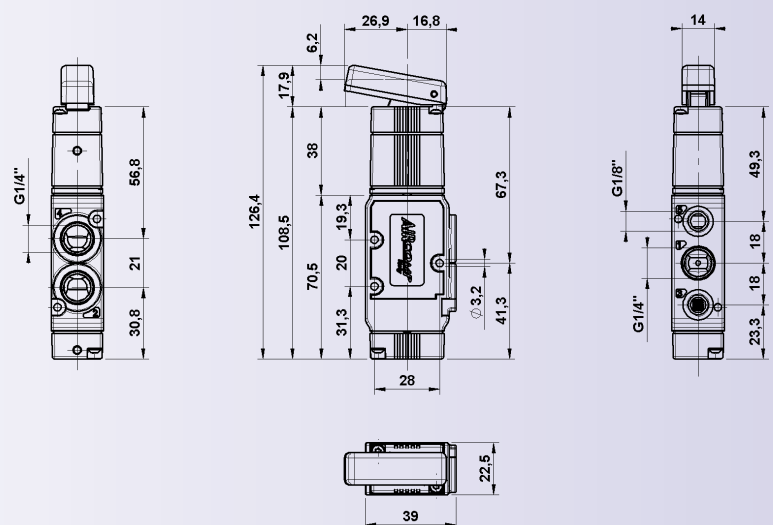

# COMPOSANTS PNEUMATIQUES

## SERIE 125 MER 1/4"

distributeurs à commande mécanique

### DISTRIBUTEUR AVEC COMMANDE A ANTENNE, 5/2

#### CARACTERISTIQUES TECHNIQUES

Pression d'exercice: 1÷10 bar

Poids: 0,105 Kg

NB: La version avec antenne munie d'une tige filetée et écrou de fixation est disponible sur demande.

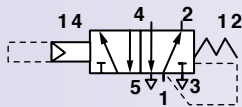

CODE	DESIGNATION
------	-------------

1252535007	MER 1/4" 22 5 AN PM 00 P
------------	--------------------------

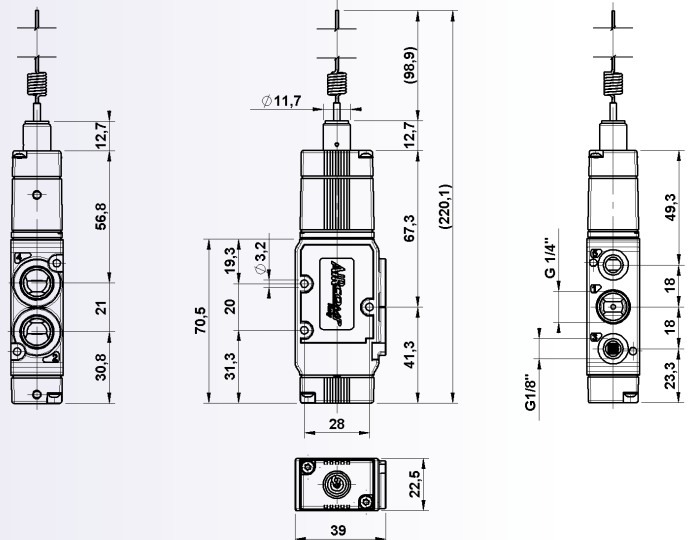

### DISTRIBUTEUR POUR COMMANDES EN PANNEAU, 5/2

#### CARACTERISTIQUES TECHNIQUES

Pression d'exercice: 1÷10 bar

Poids: 0,105 Kg

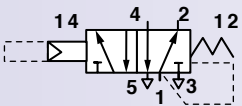

CODE	DESIGNATION
------	-------------

1252535005	MER 1/4" 22 5 PB PM 00 P
------------	--------------------------

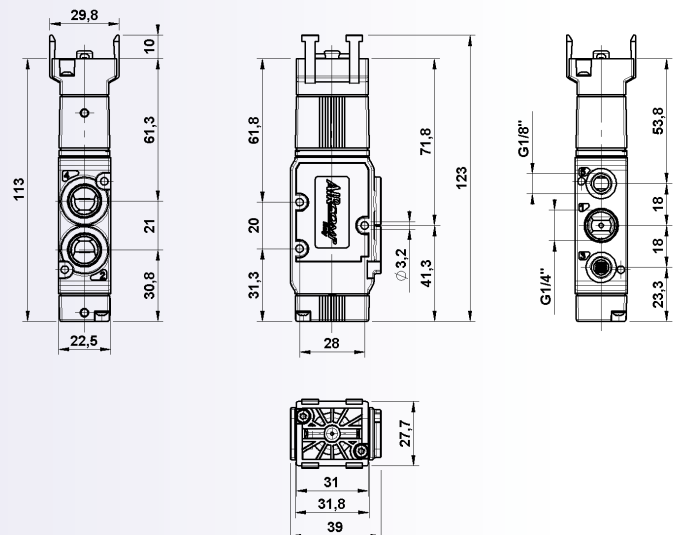

#### CONFIGURATIONS DISPONIBLES (\*)

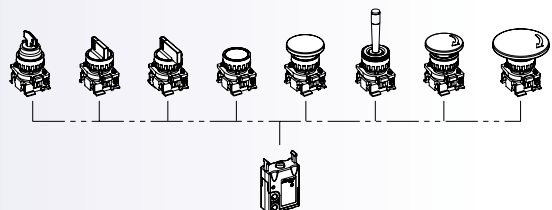

(\*) Pour la consultation des codes et des caractéristiques des commandes à panneau voir page 144.

# COMPOSANTS PNEUMATIQUES

## SERIE 125 1/4"-1/8"

embases pour distributeurs 1/4"-1/8"

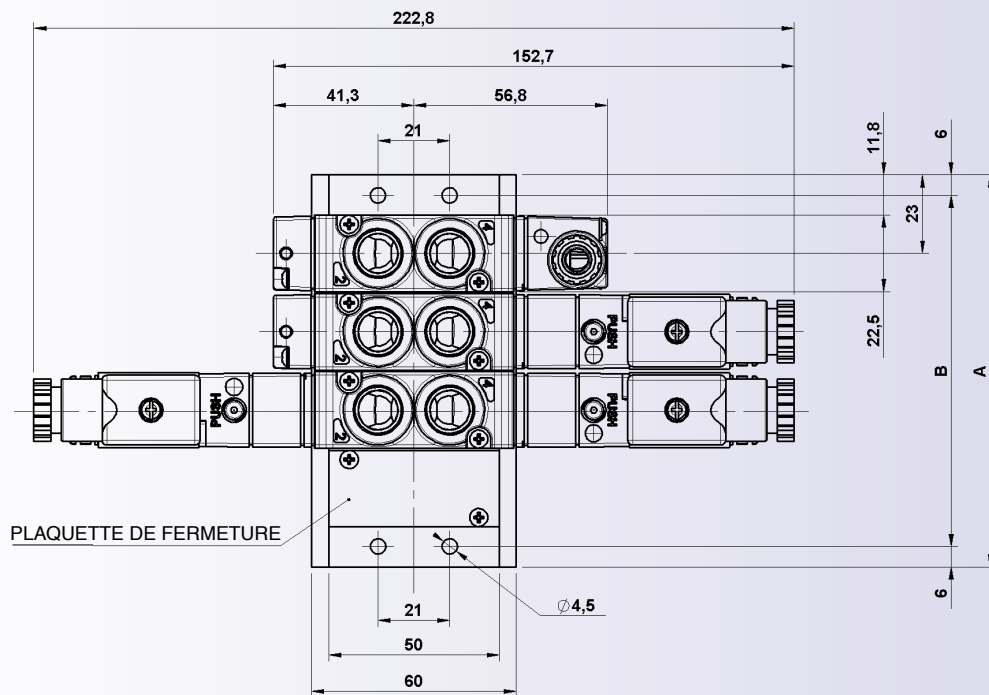
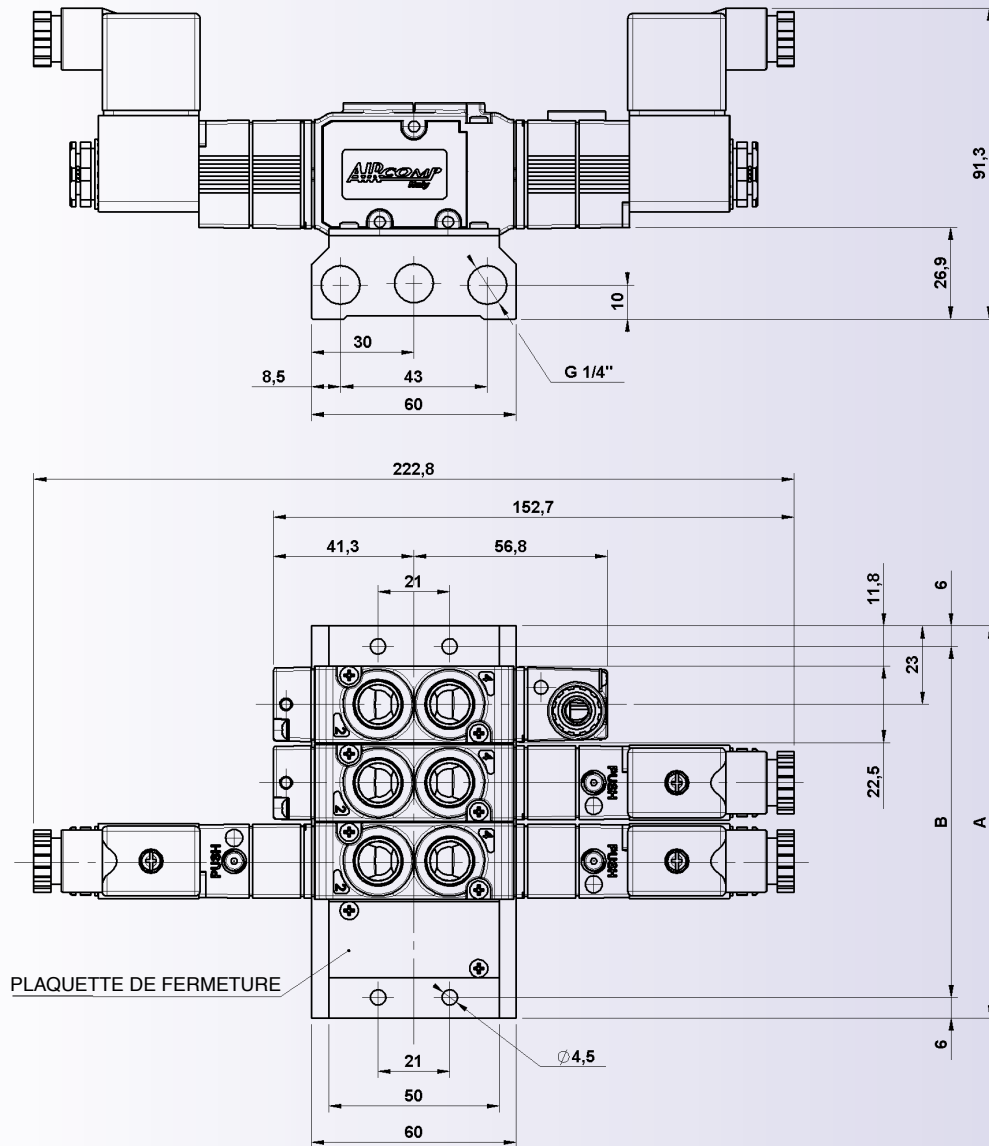

### DIMENSIONS

NOMBRE DE POSTES	A	B
2	69	57
3	92	80
4	115	103
5	138	126
6	161	149
7	184	172
8	207	195
9	230	218
10	253	241

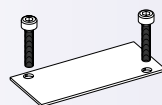
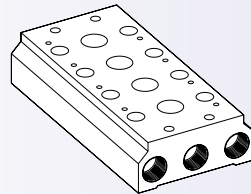

### EMBASES

CODE	DESIGNATION	SERIE
1325A00002	STB 22 2 POS BSP	125 1/8"-1/4"
1325A00003	STB 22 3 POS BSP	125 1/8"-1/4"
1325A00004	STB 22 4 POS BSP	125 1/8"-1/4"
1325A00005	STB 22 5 POS BSP	125 1/8"-1/4"
1325A00006	STB 22 6 POS BSP	125 1/8"-1/4"
1325A00007	STB 22 7 POS BSP	125 1/8"-1/4"
1325A00008	STB 22 8 POS BSP	125 1/8"-1/4"
1325A00009	STB 22 9 POS BSP	125 1/8"-1/4"
1325A00010	STB 22 10 POS BSP	125 1/8"-1/4"

### KIT PLAQUETTE DE FERMETURE

CODE	DESIGNATION	SERIE
1325A00013	KIT PLAQUETTE DE FERMETURE	125 1/8"-1/4"

# COMPOSANTS PNEUMATIQUES

## SERIE 127

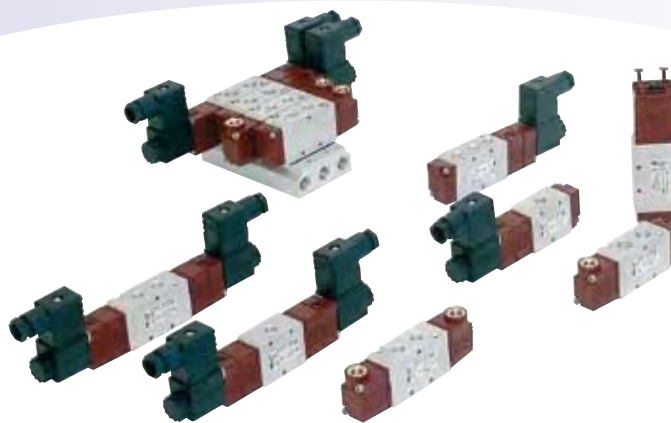

### Guide des désignations

**MER 1/4" 22 3 PU ML NC M**

<b>Produit</b> <b>EVR</b> = distributeur à commande électro-pneumatique <b>MER</b> = distributeur à commande mécanique <b>VMR</b> = distributeur à commande manuelle <b>VPR</b> = distributeur à commande pneumatique	<b>Matière</b> <b>M</b> = métal
<b>Connexion</b> <b>1/8"</b> = G1/8" <b>1/4"</b> = G1/4"	<b>Option</b> <b>NC</b> = normalement fermés <b>NO</b> = normalement ouverts <b>CC</b> = centres fermés <b>CA</b> = centres ouverts <b>CP</b> = centres ouverts à la pression <b>OO</b> = 5/2
<b>Taille</b> <b>22</b> = 22 mm	<b>Rappel</b> <b>ML</b> = ressort <b>PM</b> = pneumo-mécanique <b>BS</b> = bistable <b>ST</b> = stable sur 3 positions <b>RC</b> = retour au centre <b>MP</b> = ressort pneumatique <b>DF</b> = différentiel
<b>Fonction</b> <b>3</b> = 3/2 <b>5</b> = 5/2 <b>6</b> = 5/3	

<b>Commande</b> <b>PU</b> = poussoir <b>PP</b> = poussoir avec traversée de cloison <b>LT</b> = levier sensible <b>RL</b> = levier à galet <b>RU</b> = levier à galet unidirectionnel <b>PB</b> = commande à panneau <b>PS</b> = poussoir servopiloté <b>PO</b> = poussoir servopiloté avec traversée de cloison <b>LS</b> = levier sensible servopiloté <b>RS</b> = levier à galet servopiloté <b>RO</b> = levier à galet unidirectionnel servopiloté <b>AN</b> = antenne <b>TA</b> = bouton "pousser-tirer" <b>TS</b> = tîret <b>LV</b> = levier axial <b>L9</b> = levier à 90° <b>PN</b> = pneumatique <b>SL</b> = électro-pneumatique <b>SA</b> = électro-pneumatique asservie M5 <b>AU</b> = électro-pneumatique asservie rac. instantané <b>RLC</b> = levier à galet coussinet à sphère <b>RUC</b> = levier à galet unidirectionnel coussinet à sphère
--

La série 127 a été conçue dans les mêmes principes de construction que la série 125. Performance et fiabilité sont les principales caractéristiques de ces distributeurs dont le corps est en métal.

La série 127 est disponible en connexions 1/4" et 1/8" pour les versions à commande électro-pneumatique et pneumatique. Elle est proposée en taraudage 1/4" pour les commandes manuelles et mécaniques.

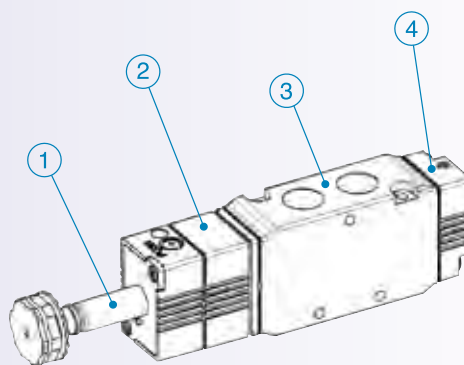

### Matières utilisées

- 1 OPERATEUR : Laiton, acier inox
- 2 CORPS DE L'OPERATEUR : POM
- 3 CORPS DU DISTRIBUTEUR : alliage d'aluminium
- 4 CULASSE : POM

### CARACTERISTIQUES TECHNIQUES

Construction:	3/2 - 5/2 - 5/3, à tiroir
Fluide:	air comprimé filtré (avec /sans lubrification)
Installation:	toutes les positions grâce à des orifices dans le corps du distributeur
Type de connexion:	G1/8"- G1/4"
Ø nominal:	4 mm
Température de travail:	mini = -5°C maxi = 50°C
Débit (P=6bar - Δp=1bar):	800 NI/min

# COMPOSANTS PNEUMATIQUES

## SERIE 127 EVR 1/8" - 1/4"

distributeurs à commande électro-pneumatique

### DISTRIBUTEURS ELECTRO-PNEUMATIQUES, 3/2 NF - NO

#### CARACTERISTIQUES TECHNIQUES

Pression d'exercice: 1÷10 bar

Tension: 24 V DC, 24 V AC, 110 V AC, 220 V AC

Indice de protection avec connecteur: IP65 EN 60529

Type d'actionnement manuel: monostable

Poids: 0,140 Kg

Les bobines sont vendues séparément page 157.

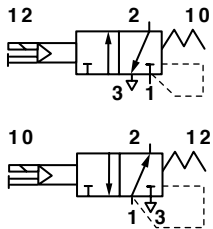

CODE	DESIGNATION
<b>1272123001</b>	EVR 1/8" 22 3 SL PM NC M
<b>1272133001</b>	EVR 1/4" 22 3 SL PM NC M
<b>1272123002</b>	EVR 1/8" 22 3 SL PM NO M
<b>1272133002</b>	EVR 1/4" 22 3 SL PM NO M

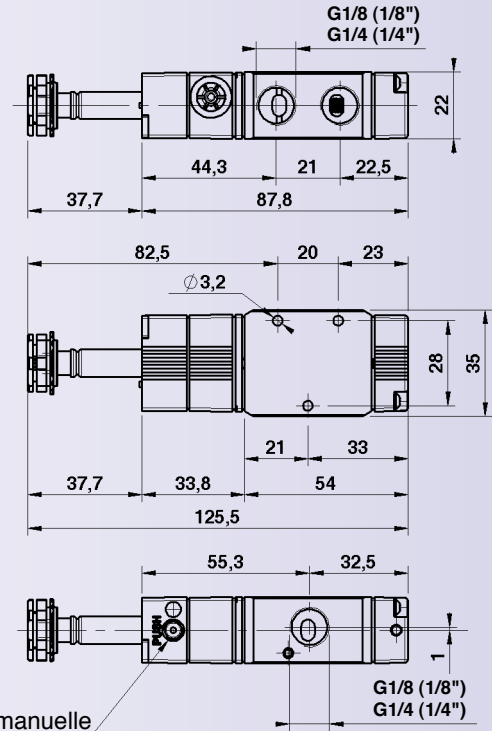

### DISTRIBUTEURS ELECTRO-PNEUMATIQUES, 3/2 BISTABLES

#### CARACTERISTIQUES TECHNIQUES

Pression d'exercice: 0,5÷10 bar

Tension: 24 V DC, 24 V AC, 110 V AC, 220 V AC

Indice de protection avec connecteur: IP65 EN 60529

Type d'actionnement manuel: monostable

Poids: 0,162 Kg

Les bobines sont vendues séparément page 157.

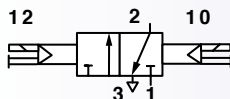

CODE	DESIGNATION
<b>1272123003</b>	EVR 1/8" 22 3 SL BS 00 M
<b>1272133003</b>	EVR 1/4" 22 3 SL BS 00 M

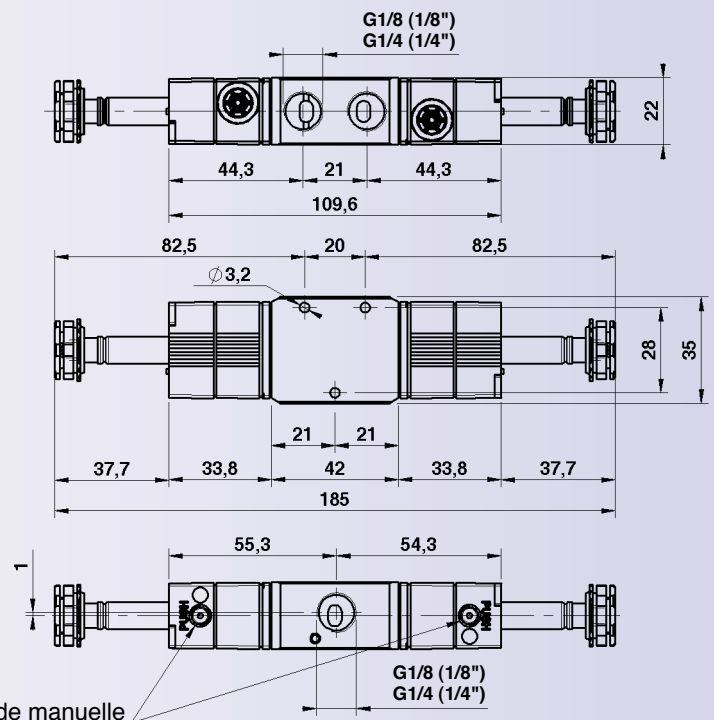

# COMPOSANTS PNEUMATIQUES

## SERIE 127 EVR 1/8" - 1/4"

distributeurs à commande électro-pneumatique

### DISTRIBUTEURS ELECTRO-PNEUMATIQUES, 5/2

#### CARACTERISTIQUES TECHNIQUES

Pression d'exercice: 1÷10 bar

Tension: 24 V DC, 24 V AC, 110 V AC, 220 V AC

Indice de protection avec connecteur: IP65 EN 60529

Type d'actionnement manuel: monostable

Poids: 0,146 Kg

Les bobines sont vendues séparément page 157.

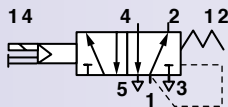

CODE	DESIGNATION
<b>1272125001</b>	EVR 1/8" 22 5 SL PM 00 M
<b>1272135001</b>	EVR 1/4" 22 5 SL PM 00 M

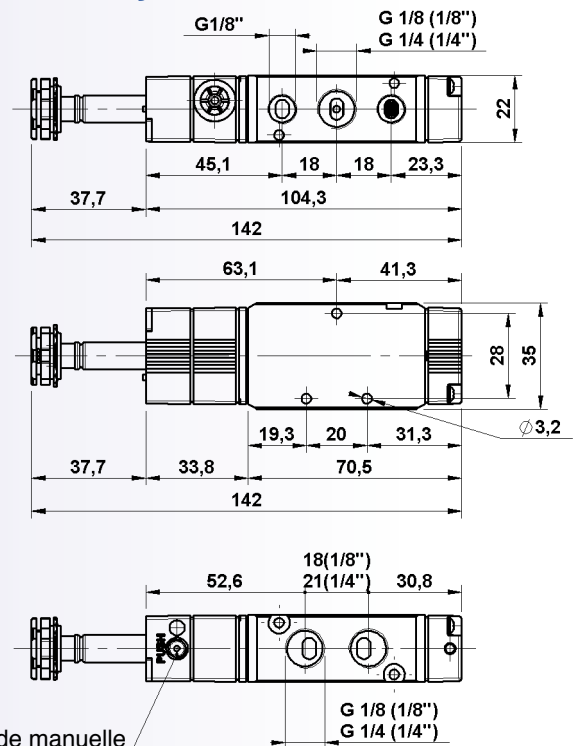

### DISTRIBUTEURS ELECTRO-PNEUMATIQUES, 5/2-5/3 BISTABLES

#### CARACTERISTIQUES TECHNIQUES

Pression d'exercice (5/2-5/3): 0÷10 bar

Tension: 24 V DC, 24 V AC, 110 V AC, 220 V AC

Indice de protection avec connecteur: IP65 EN 60529

Type d'actionnement manuel: monostable

Poids: 0,176 Kg

Les bobines sont vendues séparément page 157.

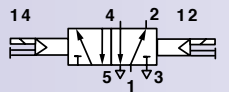

CODE	DESIGNATION
<b>1272125002</b>	EVR 1/8" 22 5 SL BS 00 M
<b>1272135002</b>	EVR 1/4" 22 5 SL BS 00 M
<b>1272126001</b>	EVR 1/8" 22 6 SL RC CC M
<b>1272136001</b>	EVR 1/4" 22 6 SL RC CC M
<b>1272126002</b>	EVR 1/8" 22 6 SL RC CA M
<b>1272136002</b>	EVR 1/4" 22 6 SL RC CA M
<b>1272126003</b>	EVR 1/8" 22 6 SL RC CP M
<b>1272136003</b>	EVR 1/4" 22 6 SL RC CP M

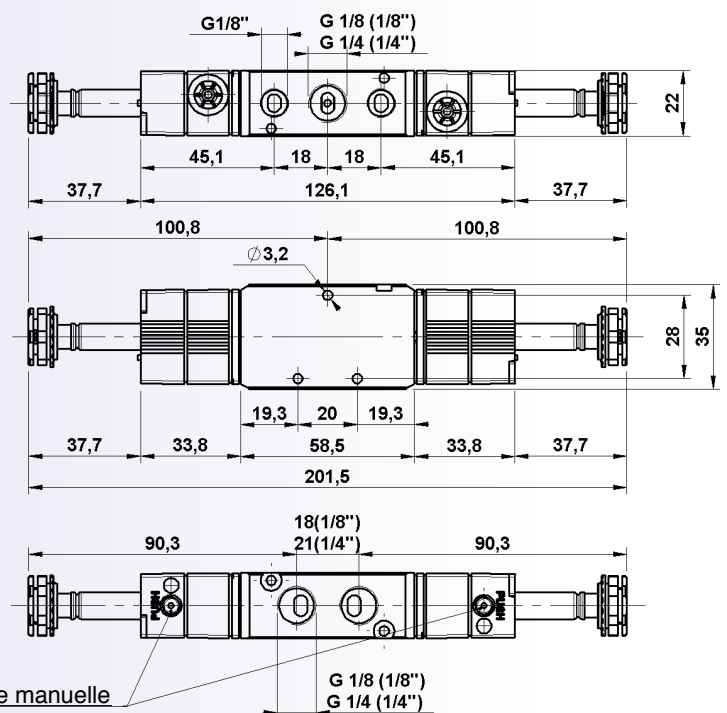
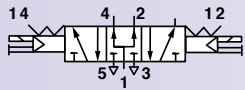
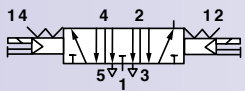
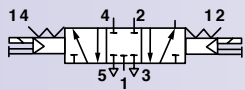



# COMPOSANTS PNEUMATIQUES

## SERIE 127 EVR 1/8" - 1/4"

distributeurs à commande électro-pneumatique

### DISTRIBUTEURS ELECTRO-PNEUMATIQUES 5/2, ALIMENTATION SEPARÉE EN Ø4

#### CARACTERISTIQUES TECHNIQUES

Pression d'exercice: 0÷10 bar  
 Pression d'actionnement (alim. séparée): 0,5÷10 bar  
 Tension: 24 V DC, 24 V AC, 110 V AC, 220 V AC  
 Indice de protection avec connecteur: IP65 EN 60529  
 Type d'actionnement manuel: monostable  
 Poids: 0,147 Kg

Les bobines sont vendues séparément page 157.

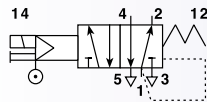

CODE	DESIGNATION
1272125005	EVR 1/8" 22 5 AU PM 00 M
1272135005	EVR 1/4" 22 5 AU PM 00 M

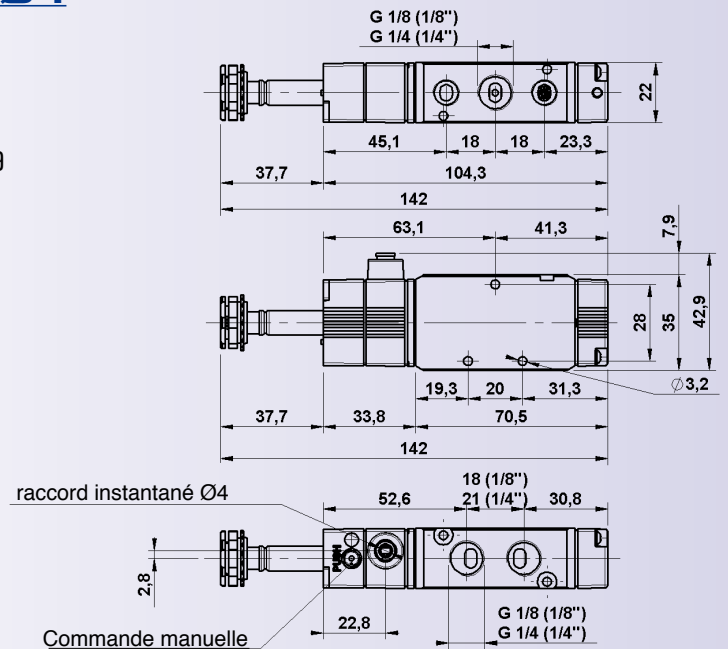

### DISTRIBUTEURS ELECTRO-PNEUMATIQUES 5/2-5/3, ALIMENTATION SEPARÉE EN Ø4

#### CARACTERISTIQUES TECHNIQUES

Pression d'exercice (5/2-5/3): 0÷10 bar  
 Pression d'actionnement (alim. séparée): 5/2: 0,5÷10 bar  
 5/3: 2,1÷10 bar  
 Tension: 24 V DC, 24 V AC, 110 V AC, 220 V AC  
 Indice de protection avec connecteur: IP65 EN 60529  
 Type d'actionnement manuel: monostable  
 Poids: 0,178 Kg

Les bobines sont vendues séparément page 157.

CODE	DESIGNATION
1272125006	EVR 1/8" 22 5 AU BS 00 M
1272135006	EVR 1/4" 22 5 AU BS 00 M
1272126007	EVR 1/8" 22 6 AU RC CC M
1272136007	EVR 1/4" 22 6 AU RC CC M
1272126008	EVR 1/8" 22 6 AU RC CA M
1272136008	EVR 1/4" 22 6 AU RC CA M
1272126009	EVR 1/8" 22 6 AU RC CP M
1272136009	EVR 1/4" 22 6 AU RC CP M

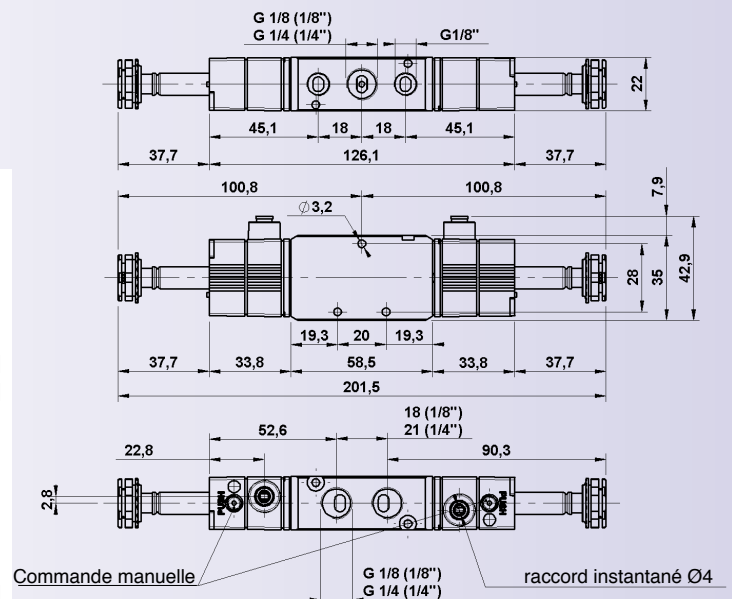
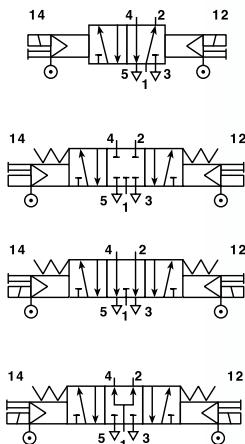

# COMPOSANTS PNEUMATIQUES

## SERIE 127 VPR 1/8" - 1/4"

distributeurs à commande pneumatique

### DISTRIBUTEURS A COMMANDE PNEUMATIQUE, 3/2

#### CARACTERISTIQUES TECHNIQUES

Pression d'exercice: 0÷10 bar

Pression de pilotage: 1÷10 bar

Poids: 0,130 Kg

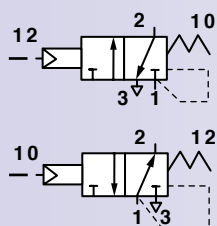

CODE	DESIGNATION
<b>1272223001</b>	VPR 1/8" 22 3 PN PM NC M
<b>1272233001</b>	VPR 1/4" 22 3 PN PM NC M
<b>1272223002</b>	VPR 1/8" 22 3 PN PM NO M
<b>1272233002</b>	VPR 1/4" 22 3 PN PM NO M

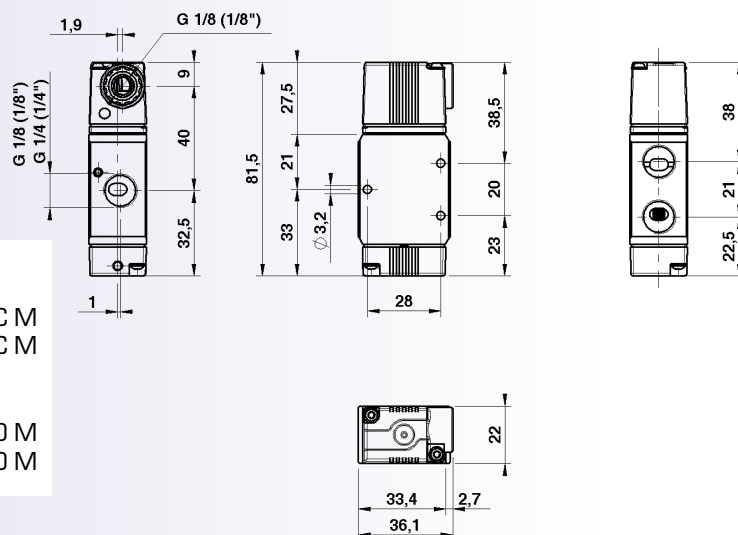

### DISTRIBUTEURS A DOUBLE COMMANDE PNEUMATIQUE, 3/2 BISTABLES

#### CARACTERISTIQUES TECHNIQUES

Pression d'exercice (5/2-5/3): 0÷10 bar

Pression de pilotage: 0,5÷10 bar

Poids: 0,155 Kg

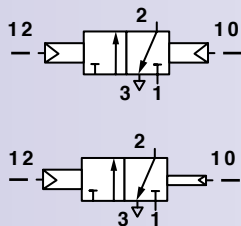

CODE	DESIGNATION
<b>1272223003</b>	VPR 1/8" 22 3 PN BS OO M
<b>1272233003</b>	VPR 1/4" 22 3 PN BS OO M
<b>1272224004</b>	VPR 1/8" 22 3 PN DF OO M
<b>1272234004</b>	VPR 1/4" 22 3 PN DF OO M

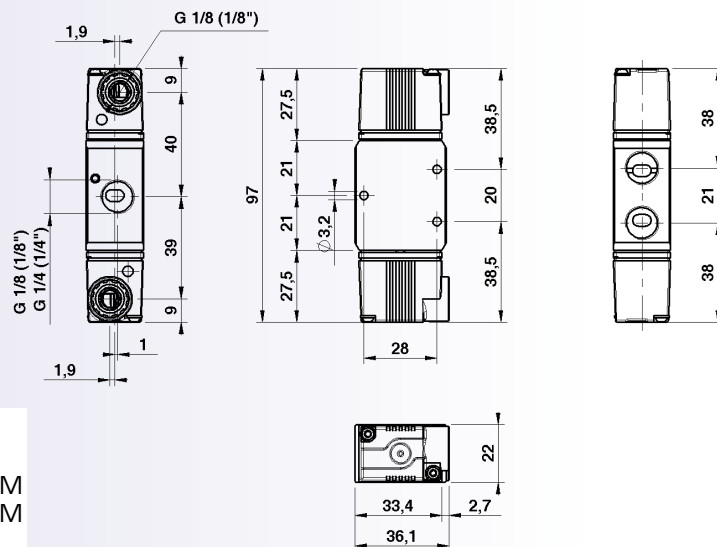

# COMPOSANTS PNEUMATIQUES

## SERIE 127 VPR 1/8" - 1/4"

distributeurs à commande pneumatique

### DISTRIBUTEURS A COMMANDE PNEUMATIQUE 5/2

#### CARACTERISTIQUES TECHNIQUES

Pression d'exercice: 0÷10 bar

pression de pilotage: 1÷10 bar

Poids: 0,137 Kg

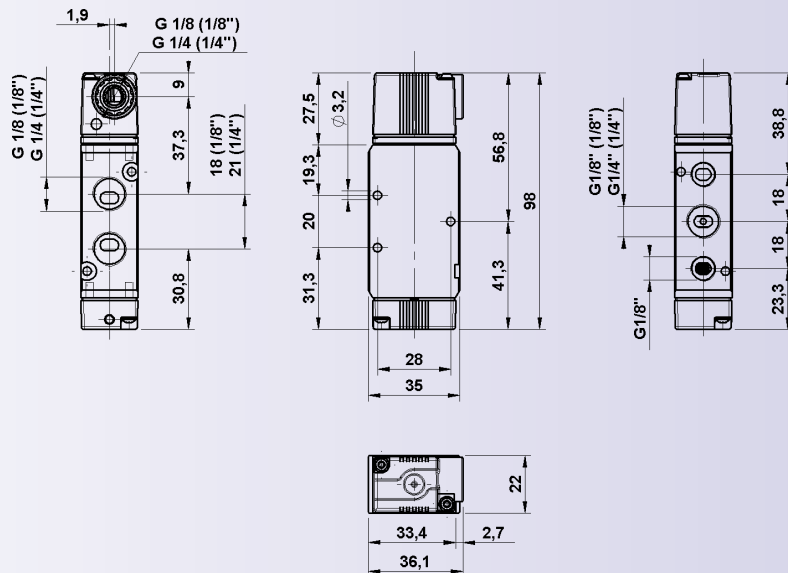
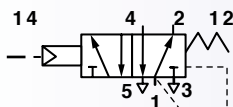

#### CODE DESIGNATION

**1272225001** VPR 1/8" 22 5 PN PM 00 M

**1272235001** VPR 1/4" 22 5 PN PM 00 M

### DISTRIBUTEURS A DOUBLE COMMANDE PNEUMATIQUE, 5/2 - 5/3 BISTABLES

#### CARACTERISTIQUES TECHNIQUES

Pression d'exercice (5/2-5/3): 0÷10 bar

Pression de pilotage: 5/2: 0,5÷10 bar

5/3: 2,1÷10 bar

Poids: 0,161 Kg

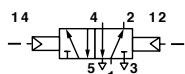

**1272225002** VPR 1/8" 22 5 PN BS 00 M  
**1272235002** VPR 1/4" 22 5 PN BS 00 M

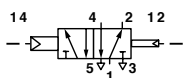

**1272225003** VPR 1/8" 22 5 PN DF 00 M  
**1272235003** VPR 1/4" 22 5 PN DF 00 M

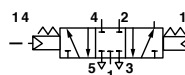

**1272226001** VPR 1/8" 22 6 PN RC CC M  
**1272236001** VPR 1/4" 22 6 PN RC CC M

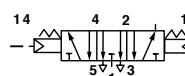

**1272226002** VPR 1/8" 22 6 PN RC CA M  
**1272236002** VPR 1/4" 22 6 PN RC CA M

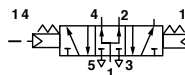

**1272226003** VPR 1/8" 22 6 PN RC CP M  
**1272236003** VPR 1/4" 22 6 PN RC CP M

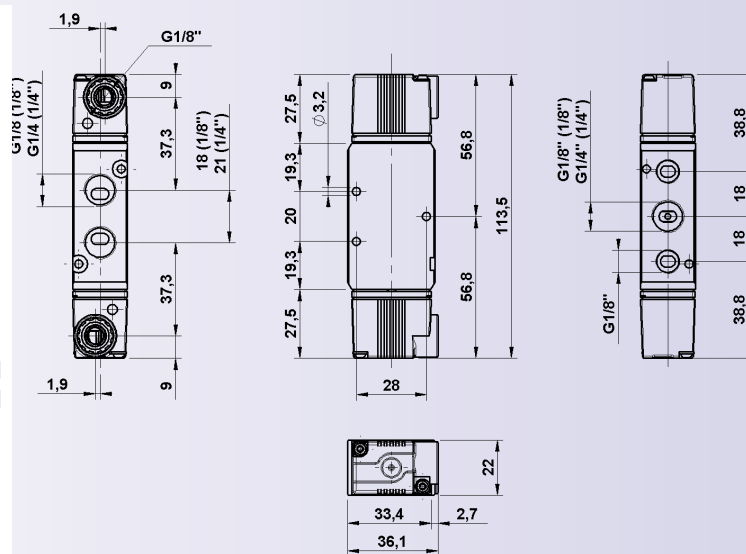

# COMPOSANTS PNEUMATIQUES

## SERIE 127 MER 1/4"

distributeurs à commande mécanique

### DISTRIBUTEURS POUR COMMANDE EN PANNEAU, 3/2 NC-NO

#### CARACTERISTIQUES TECHNIQUES

Pression d'exercice: 1÷10 bar

Poids: 0,138 Kg

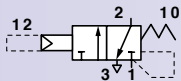

CODE	DESIGNATION
<b>1272533009</b>	MER 1/4" 22 3 PB PM NC M
<b>1272533010</b>	MER 1/4" 22 3 PB PM NO M

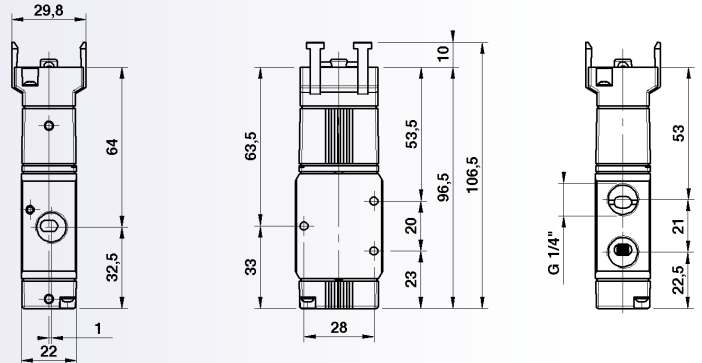
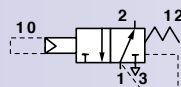

#### CONFIGURATIONS DISPONIBLES (\*)

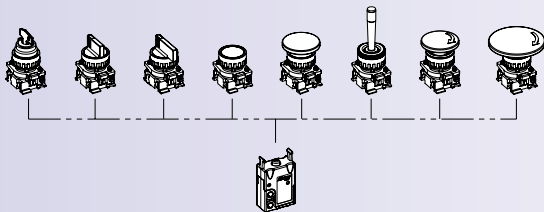

(\*) Pour la consultation des codes et des caractéristiques des commandes à panneau voir page 144.

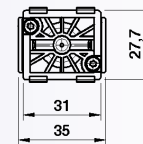

### DISTRIBUTEUR POUR COMMANDE EN PANNEAU, 5/2

#### CARACTERISTIQUES TECHNIQUES

Pression d'exercice (5/2-5/3): 1÷10 bar

Poids: 0,145 Kg

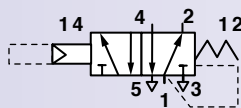

CODE	DESIGNATION
<b>1272535005</b>	MER 1/4" 22 5 PB PM 00 M

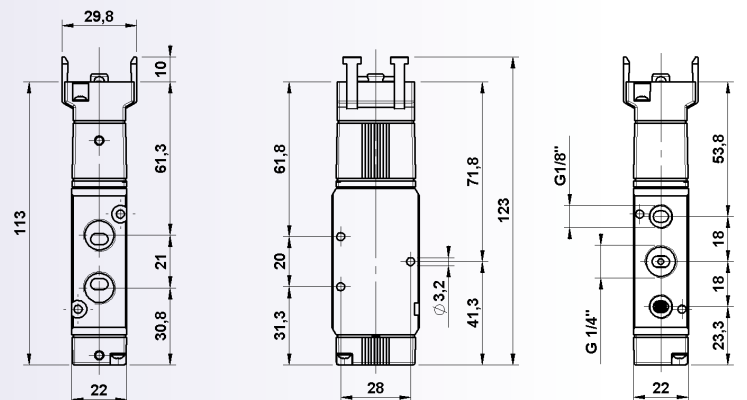

#### CONFIGURATIONS DISPONIBLES (\*)

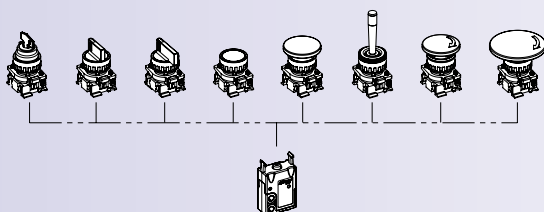

(\*) Pour la consultation des codes et des caractéristiques des commandes à panneau voir page 144.

# COMPOSANTS PNEUMATIQUES

## SERIE 127 1/8" - 1/4"

embases pour distributeurs 1/8"-1/4" - 5/2-5/3

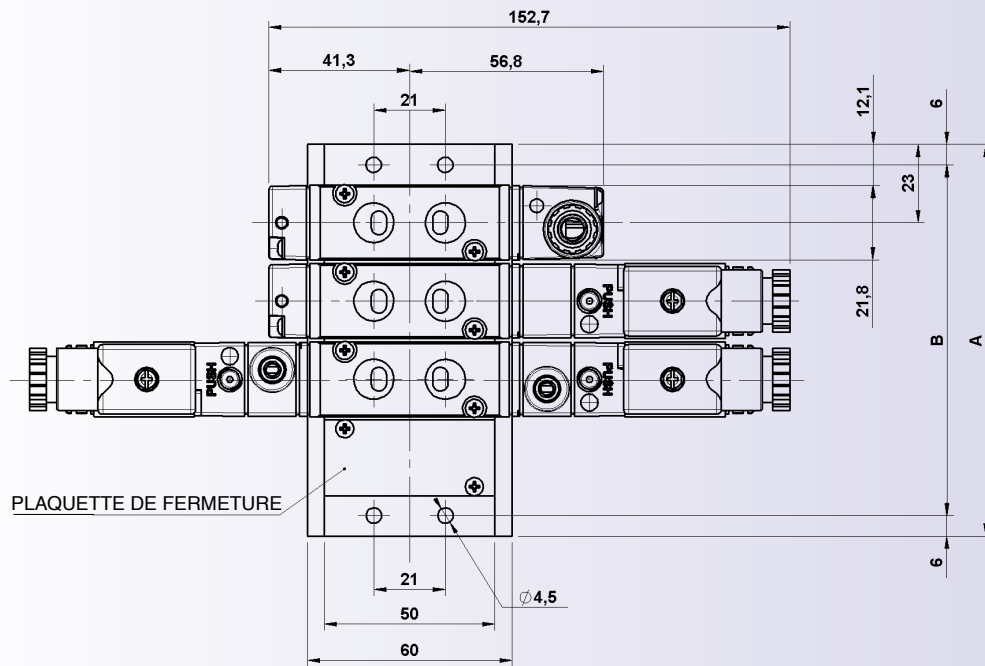
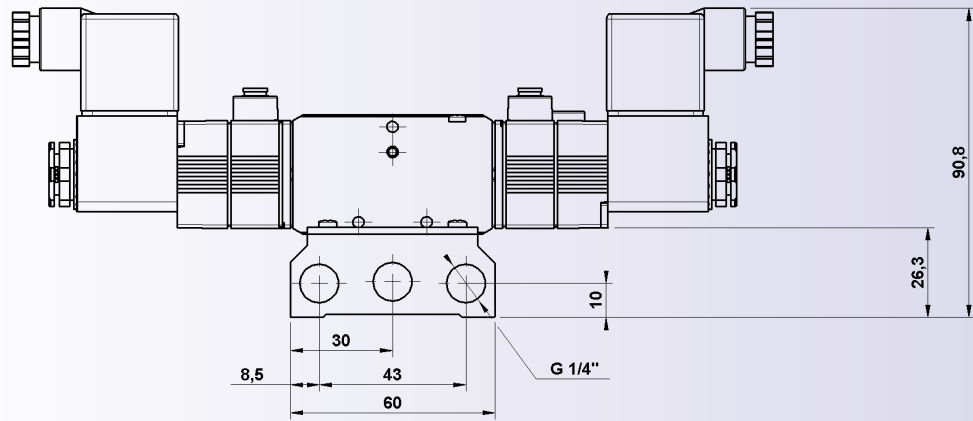

### DIMENSIONS

NOMBRE DE POSTES	A	B
2	69	57
3	92	80
4	115	103
5	138	126
6	161	149
7	184	172
8	207	195
9	230	218
10	253	241

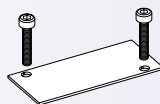
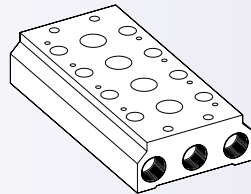

### EMBASES

CODE	DESIGNATION	SERIE
1325A00002	STB 22 2 POS BSP	127 1/8"-1/4"
1325A00003	STB 22 3 POS BSP	127 1/8"-1/4"
1325A00004	STB 22 4 POS BSP	127 1/8"-1/4"
1325A00005	STB 22 5 POS BSP	127 1/8"-1/4"
1325A00006	STB 22 6 POS BSP	127 1/8"-1/4"
1325A00007	STB 22 7 POS BSP	127 1/8"-1/4"
1325A00008	STB 22 8 POS BSP	127 1/8"-1/4"
1325A00009	STB 22 9 POS BSP	127 1/8"-1/4"
1325A00010	STB 22 10 POS BSP	127 1/8"-1/4"

### KIT PLAQUETTE DE FERMETURE

CODE	DESIGNATION	SERIE
1325A00013	KIT PLAQUETTE DE FERMETURE	127 1/8"-1/4"

# COMPOSANTS PNEUMATIQUES

## SERIE 125 - 127 1/8" - 1/4"

kit d'alimentation séparée

Le kit pour alimentation séparée, étudié pour les séries 125 et 127, autorise une alimentation à pression différenciée pour des distributeurs montés sur la même batterie.

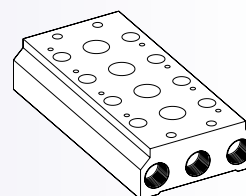
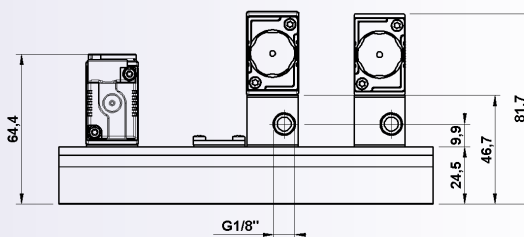
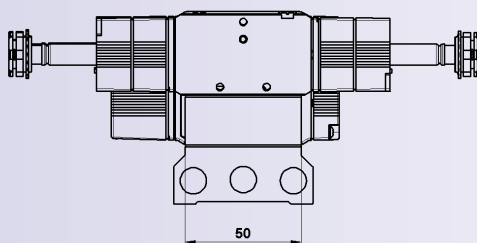
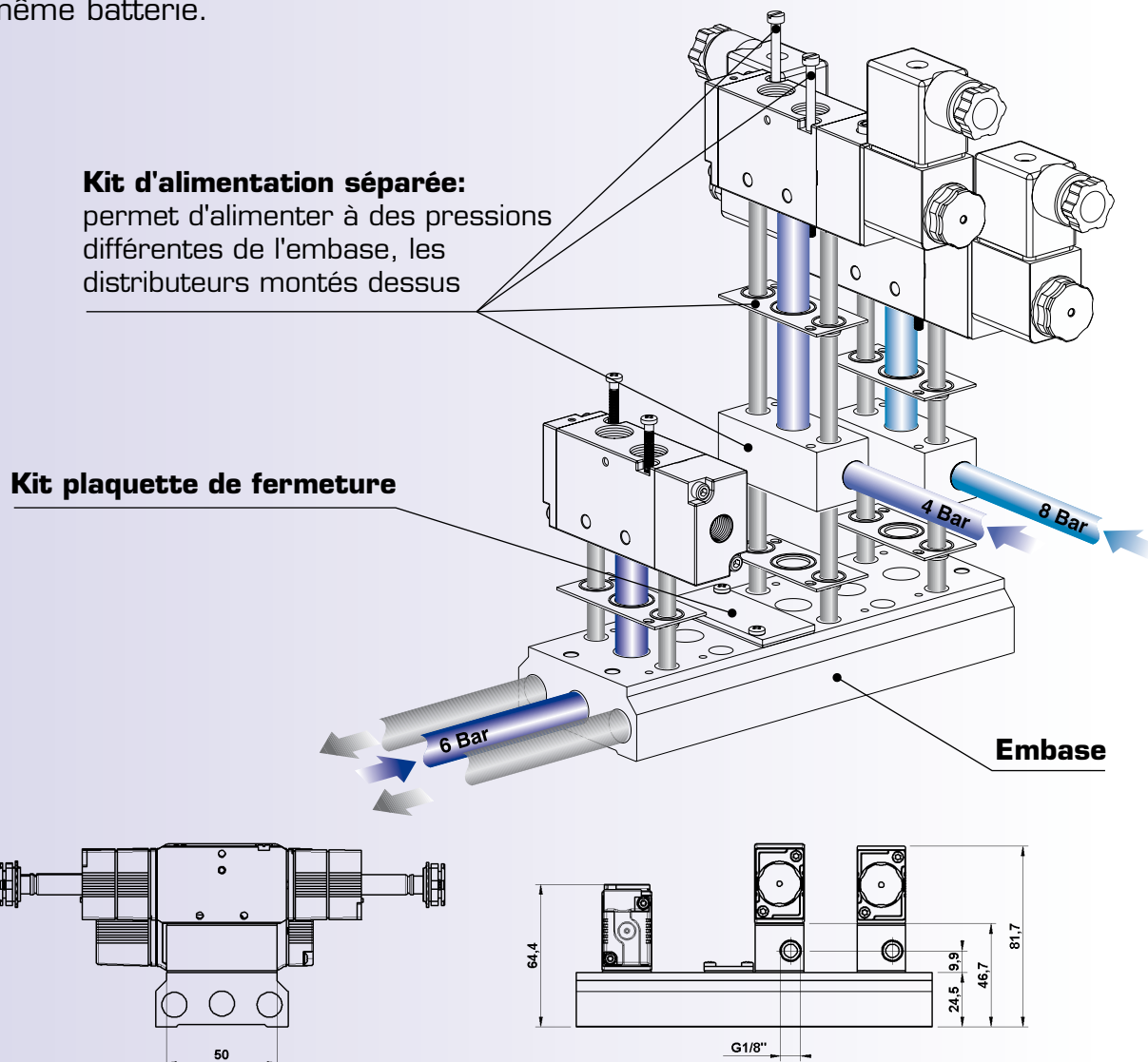

### KIT ALIMENTATION SEPARÉE

CODE	DESIGNATION	SERIE
<b>1325C00001</b>	KIT ALIMENTATION SEPARÉE	125-127

### KIT PLAQUETTE DE FERMETURE

CODE	DESIGNATION	SERIE
<b>1325A00013</b>	KIT PLAQUETTE DE FERMETURE	125-127

### EMBASSES

CODE	DESIGNATION	SERIE
<b>1325A00002</b>	STB 22 2 POS BSP	125-127
<b>1325A00003</b>	STB 22 3 POS BSP	125-127
<b>1325A00004</b>	STB 22 4 POS BSP	125-127
<b>1325A00005</b>	STB 22 5 POS BSP	125-127
<b>1325A00006</b>	STB 22 6 POS BSP	125-127
<b>1325A00007</b>	STB 22 7 POS BSP	125-127
<b>1325A00008</b>	STB 22 8 POS BSP	125-127
<b>1325A00009</b>	STB 22 9 POS BSP	125-127
<b>1325A00010</b>	STB 22 10 POS BSP	125-127

# COMPOSANTS PNEUMATIQUES

## SERIE 120 - 125 - 127

collecteurs pour distributeurs G1/8" - G1/4"



Notre gamme de collecteurs pour distributeurs est proposée dans deux modèles différents: la taille 1/8" servant à l'assemblage des gammes 120 - 125 - 127 1/8" et la taille 1/4" pour l'assemblage des gammes 125 et 127 - 1/4".

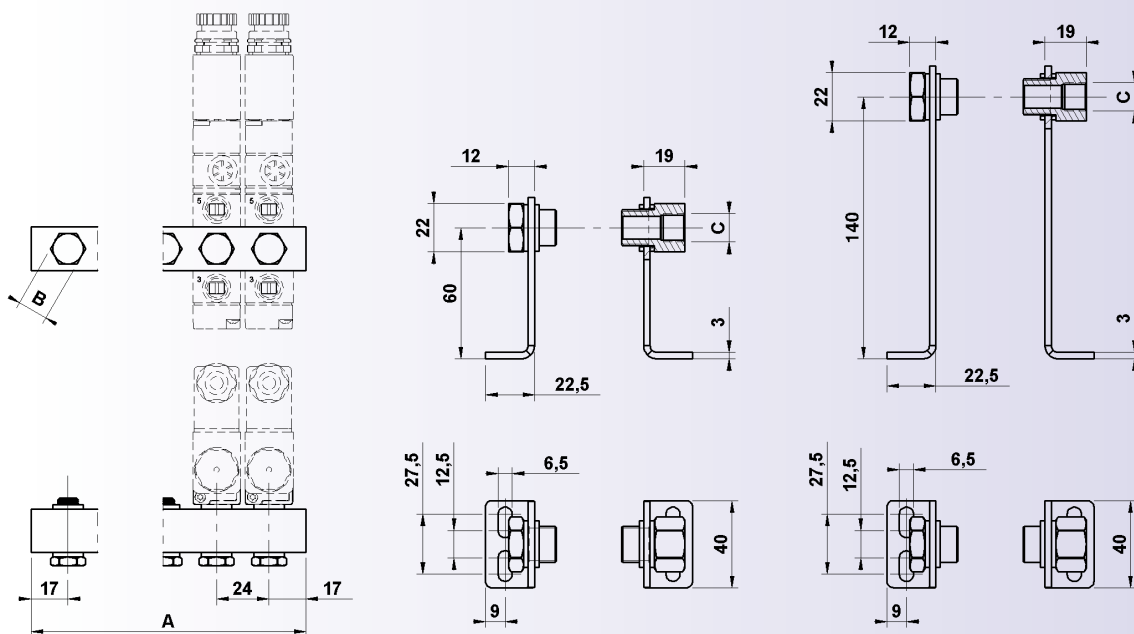

CODES POUR COMMANDES	120 - 125 - 127- G1/8"				125 - 127 - G1/4"				
	DESIGNATION	CODE	A	B	C	CODE	A	B	C
collecteur 2 positions + vis	<b>1226C00012</b>	58	14		<b>1226C00002</b>	58	17		
collecteur 3 positions + vis	<b>1226C00013</b>	82	14		<b>1226C00003</b>	82	17		
collecteur 4 positions + vis	<b>1226C00014</b>	106	14		<b>1226C00004</b>	106	17		
collecteur 5 positions + vis	<b>1226C00015</b>	130	14		<b>1226C00005</b>	130	17		
collecteur 6 positions + vis	<b>1226C00016</b>	154	14		<b>1226C00006</b>	154	17		
collecteur 7 positions + vis	<b>1226C00017</b>	178	14		<b>1226C00007</b>	178	17		
collecteur 8 positions + vis	<b>1226C00018</b>	202	14		<b>1226C00008</b>	202	17		
kit équerre haute	<b>1226C00019</b>				<b>1226C00009</b>				G3/8"
kit équerre basse	<b>1226C00020</b>				<b>1226C00010</b>				G3/8"

# COMPOSANTS PNEUMATIQUES

## SERIE 100 - 120 - 125 - 127

commandes à panneau

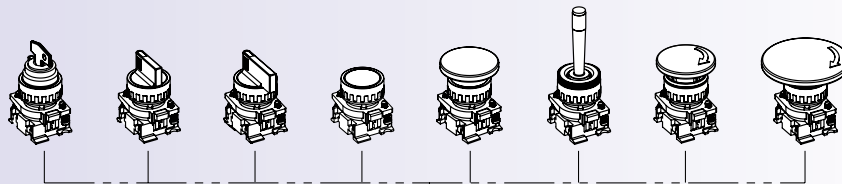

### DIMENSIONS DE L'ORIFICE

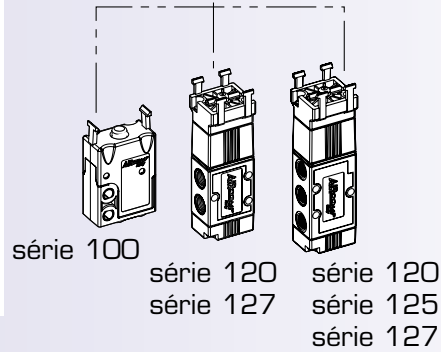
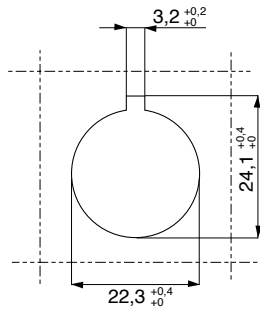

NB: les codes et caractéristiques des distributeurs série 100, 120, 125 et 127 à commande manuelle en panneau sont consultables pages 94, 95, 118, 121, 132 et 140.

### SELECTEUR A CLE

2 positions  
Corps en résine, élément frontal arrondi

**CODE**      **DESIGNATION**

**1003A00031**    sélecteur RT201N

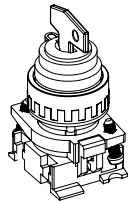
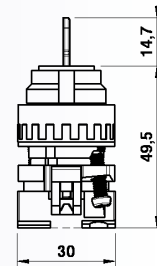
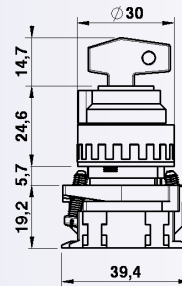
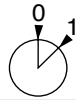

### SELECTEUR A LEVIER COURT

2 - 3 positions  
Corps en résine, élément frontal arrondi

**CODE**      **DESIGNATION**

**1003A00032**    sélecteur RT300N

**1003A00033**    sélecteur RT350N

**1003A00034**    sélecteur RT313N

**1003A00035**    sélecteur RT383N

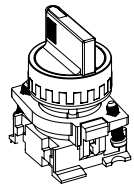
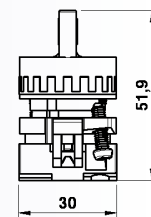
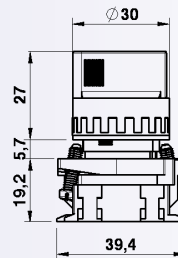



# COMPOSANTS PNEUMATIQUES

## SERIE 100 - 120 - 125 - 127

commandes à panneau

### SELECTEUR A LEVIER LONG

2 - 3 positions

Corps en résine, élément frontal arrondi

**CODE**      **DESIGNATION**

**1003A00036** sélecteur RT400N



**1003A00037** sélecteur RT450N



**1003A00038** sélecteur RT413N



**1003A00039** sélecteur RT483N

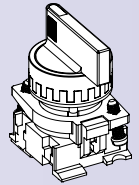
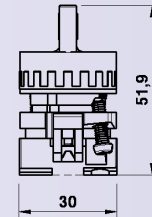
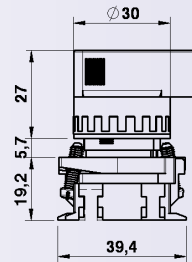

### BOUTON POUSSOIR PROTEGE

Corps en résine, élément frontal arrondi

**CODE**      **DESIGNATION**      **COULEUR**

**1003A00040** bouton RTO10 avec 3 protections      rouge, noir, blanc

**1003A00049** protection rouge      rouge

**1003A00019** protection bleue      bleu

**1003A00020** protection jaune      jaune

**1003A00021** protection verte      vert

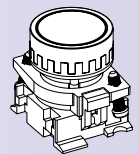
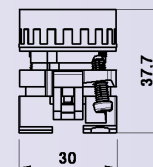
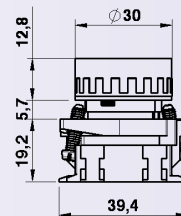

### LEVIER OSCILLANT

Corps en résine, élément frontal arrondi

**CODE**      **DESIGNATION**      **COULEUR**

**1003A00046** levier RTO54R      rouge

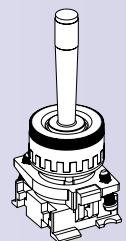
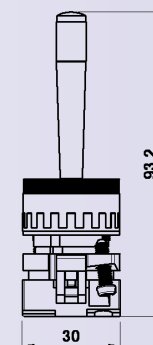
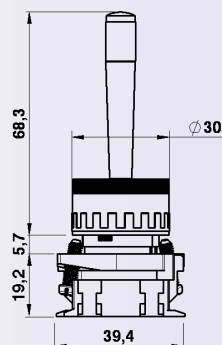

# COMPOSANTS PNEUMATIQUES

## SERIE 100 - 120 - 125 - 127

commandes à panneau

### BOUTON COUP DE POING AXIAL

Corps en résine, élément frontal arrondi

CODE	DESIGNATION	COULEUR
1003A00041	bouton RTO50R	rouge
1003A00042	bouton RTO50N	noir

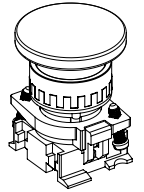
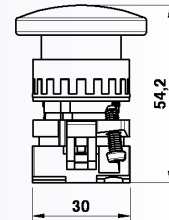
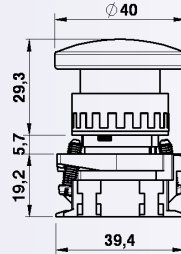

### BOUTON COUP DE POING DEBLOCCAGE PAR ROTATION Ø 40

Corps en résine, élément frontal arrondi (bistable)

CODE	DESIGNATION	COULEUR
1003A00052	bouton RTO65R	rouge

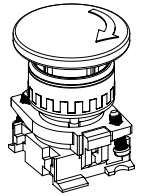
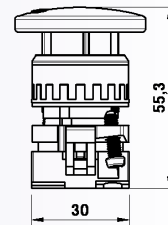
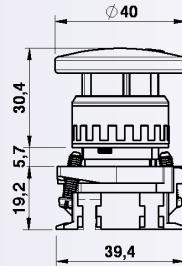

### BOUTON COUP DE POING DEBLOCCAGE PAR ROTATION Ø 60

Corps en résine, élément frontal arrondi (bistable)

CODE	DESIGNATION	COULEUR
1003A00057	bouton RTO66R	rouge

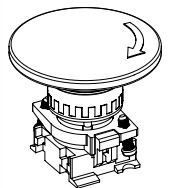
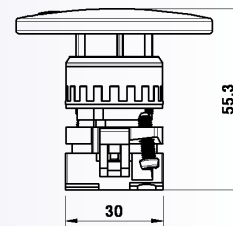
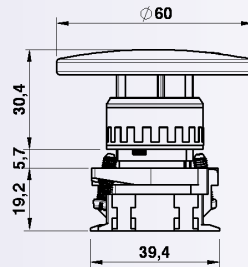

# COMPOSANTS PNEUMATIQUES

## SERIE 130



### Guide des désignations

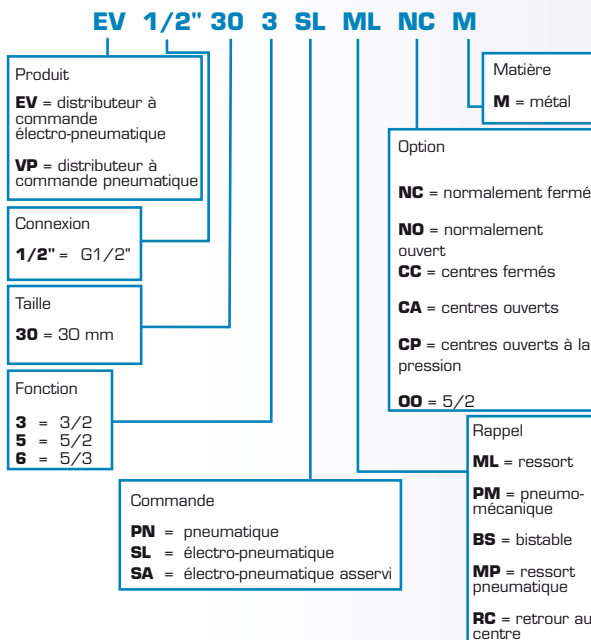

Les distributeurs à tiroir de la série 130 1/2", se caractérisent par des prestations élevées, ainsi que par des dimensions particulièrement réduites. Les possibilités d'être utilisés seuls ou avec embases les rendent extrêmement modulables et indiqués pour des applications complexes.

### Matières utilisées

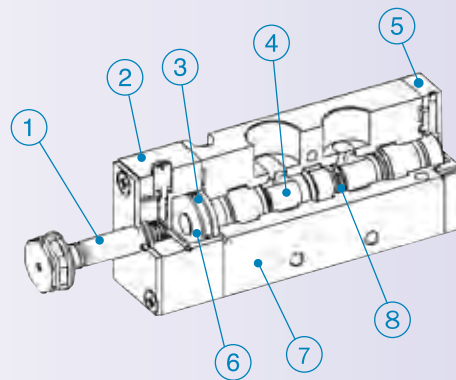

- 1 OPÉRATEUR : Laiton, acier inox
- 2 CORPS OPÉRATEUR : POM
- 3 JOINT : NBR
- 4 TIROIR : Aluminium
- 5 CULASSE : POM
- 6 PISTON D'ACTIONNEMENT : POM
- 7 CORPS DU DISTRIBUTEUR : Aluminium
- 8 JOINTS DU TIROIR : NBR

### CARACTERISTIQUES TECHNIQUES

Construction:	3/2 - 5/2 - 5/3, à tiroir
Fluide:	air comprimé filtré (avec /sans lubrification)
Installation:	toutes les positions grâce à des orifices dans le corps du distributeur
Type de connexion:	G1/2"
Température de travail:	mini = -5°C maxi = 50°C

# COMPOSANTS PNEUMATIQUES

## SERIE 130 EV 1/2"

distributeurs à commande électro-pneumatique

### DISTRIBUTEURS ELECTRO-PNEUMATIQUES, 3/2 NF-NO

#### CARACTERISTIQUES TECHNIQUES

Type de connexion: G1/2"

Diamètre nominal: 8mm

Débit de référence (P=6bar -  $\Delta p=1$ bar): 2700 NI/min

Pression d'exercice: 2÷10 bar

Temps de réponse: 50msec

Tension: 24V DC, 24V AC, 110V AC, 220V AC

Type d'actionnement manuel: mono-bistable

Poids: 0,278 Kg

Les bobines sont vendues séparément page 157.

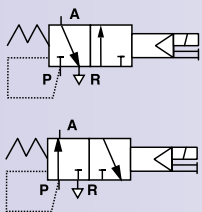

CODE	DESIGNATION
<b>1304153001</b>	EV 1/2" 30 3 SL PM NC M
<b>1304153002</b>	EV 1/2" 30 3 SL PM NO M

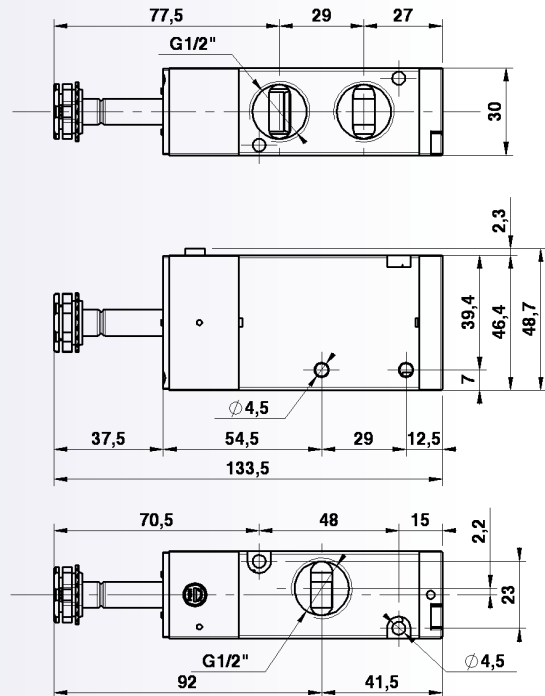

### DISTRIBUTEUR ELECTRO-PNEUMATIQUE, 3/2 BISTABLE

#### CARACTERISTIQUES TECHNIQUES

Type de connexion: G1/2"

Diamètre nominal: 8mm

Débit de référence (P=6bar -  $\Delta p=1$ bar): 2700 NI/min

Pression d'exercice: 2÷10 bar

Temps de réponse: 50msec

Tension: 24V DC, 24V AC, 110V AC, 220V AC

Type d'actionnement manuel: mono-bistable

Poids: 0,288 Kg

Les bobines sont vendues séparément page 157.

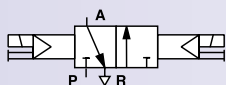

CODE	DESIGNATION
<b>1304153003</b>	EV 1/2" 30 3 SL BS 00 M

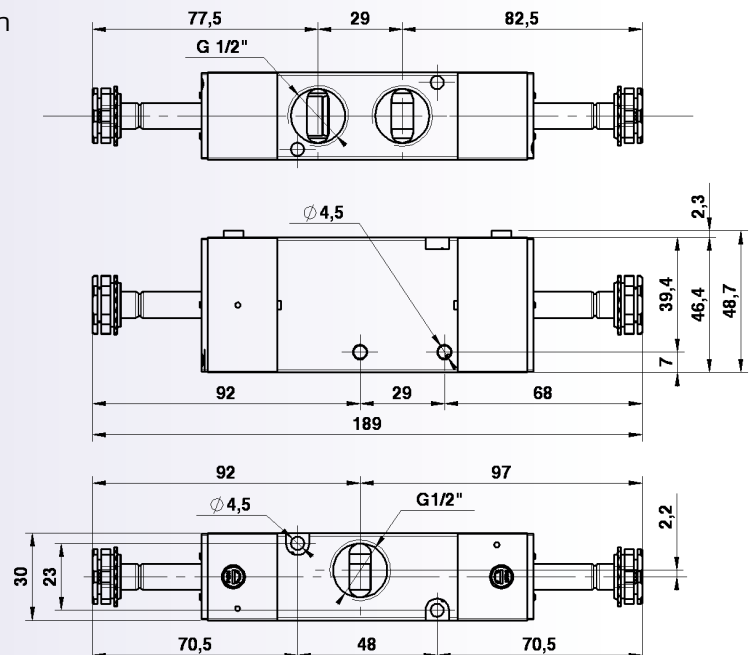

# COMPOSANTS PNEUMATIQUES

## SERIE 130 EV 1/2"

distributeurs à commande électro-pneumatique

### DISTRIBUTEUR ELECTRO-PNEUMATIQUE, 5/2

#### CARACTERISTIQUES TECHNIQUES

Type de connexion: G1/2"

Diamètre nominal: 8mm

Débit de référence (P=6bar -  $\Delta p=1$ bar): 2700 NI/min

Pression d'exercice: 2÷10 bar

Temps de réponse: 50msec

Tension: 24V DC, 24V AC, 110V AC, 220V AC

Type d'actionnement manuel: mono-bistable

Poids: 0,344 Kg

Les bobines sont vendues séparément page 157.

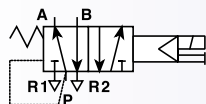

**CODE**                      **DESIGNATION**

**1304155001** EV 1/2" 30 5 SL PM 00 M

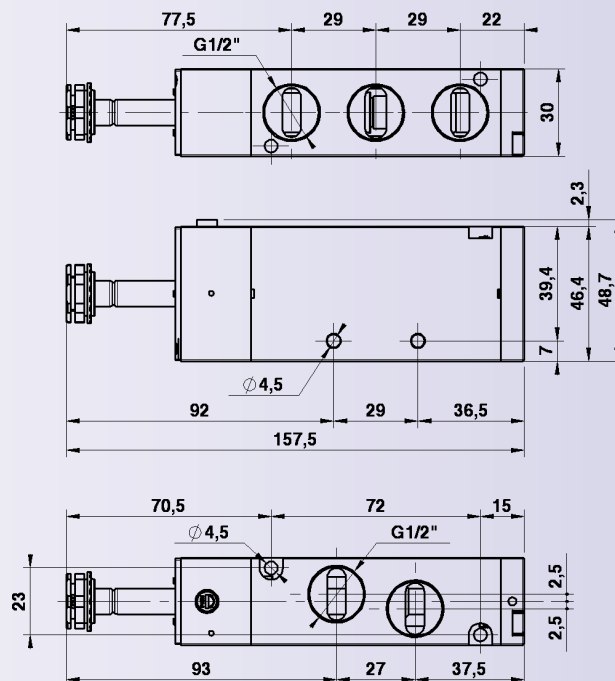

### DISTRIBUTEUR ELECTRO-PNEUMATIQUE, 5/2 BISTABLE

#### CARACTERISTIQUES TECHNIQUES

Type de connexion: G1/2"

Diamètre nominal: 8mm

Débit de référence (P=6bar -  $\Delta p=1$ bar): 2700 NI/min

Pression d'exercice: 2÷10 bar

Temps de réponse: 50msec

Tension: 24V DC, 24V AC, 110V AC, 220V AC

Type d'actionnement manuel: mono-bistable

Poids: 0,354 Kg

Les bobines sont vendues séparément page 157.

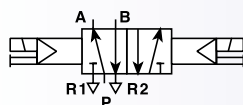

**CODE**                      **DESIGNATION**

**1304155002** EV 1/2" 30 5 SL BS 00 M

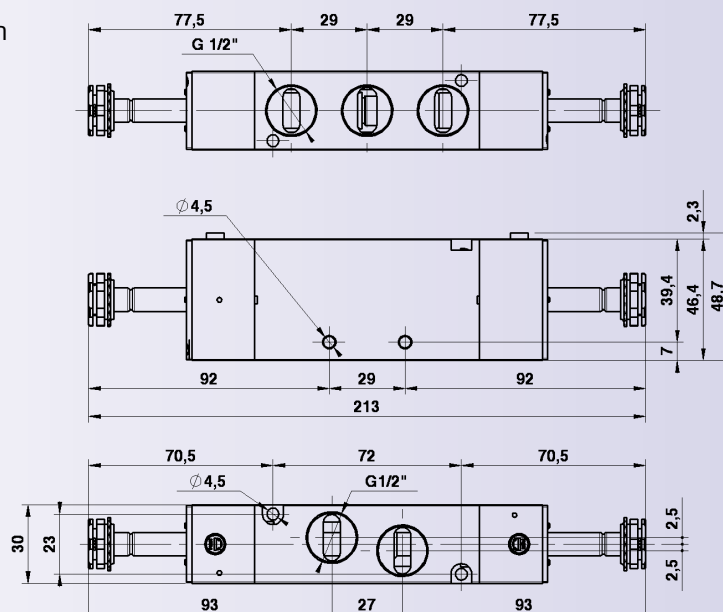

# COMPOSANTS PNEUMATIQUES

## SERIE 130 EV 1/2"

distributeurs à commande électro-pneumatique

### DISTRIBUTEURS ELECTRO-PNEUMATIQUES, 5/3

#### CARACTERISTIQUES TECHNIQUES

Type de connexion: G1/2"

Diamètre nominal: 6,2mm

Débit de référence (P=6bar -  $\Delta p=1$  bar): 2700 NI/min

Pression d'exercice: 3÷10 bar

Temps de réponse: 50msec

Tension: 24V DC, 24V AC, 110V AC, 220V AC

Type d'actionnement manuel: mono-bistable

Poids: 0,617 Kg

Les bobines sont vendues séparément page 157.

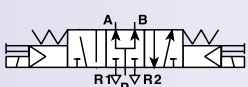
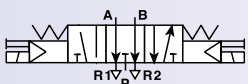
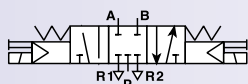

CODE	DESIGNATION
<b>1304156001</b>	EV 1/2" 30 6 SL RC CC M
<b>1304156002</b>	EV 1/2" 30 6 SL RC CA M
<b>1304156003</b>	EV 1/2" 30 6 SL RC CP M

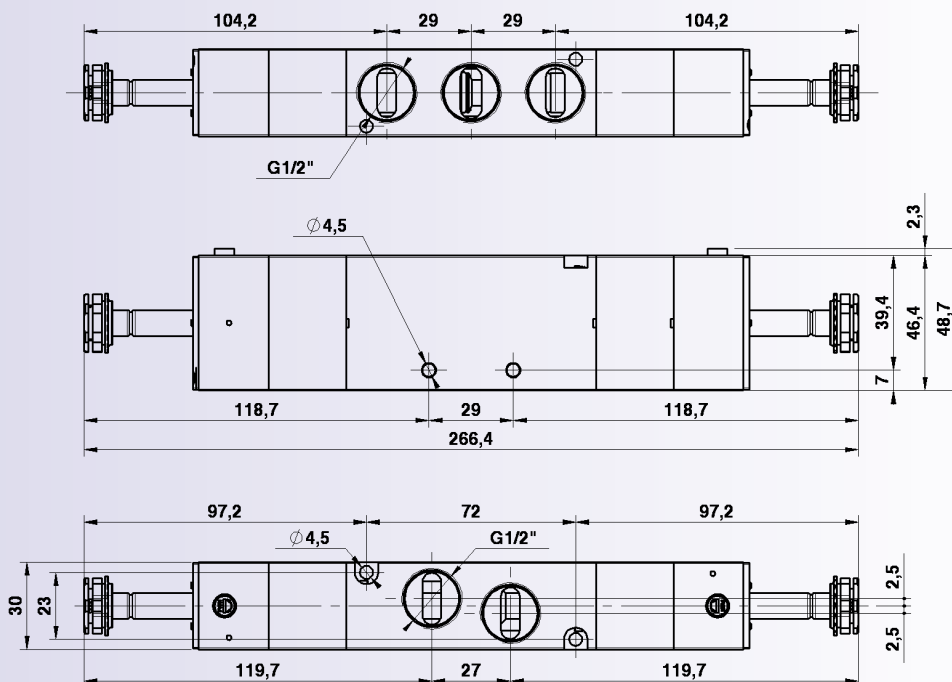

# COMPOSANTS PNEUMATIQUES

## SERIE 130 VP 1/2"

distributeurs à commande pneumatique

### DISTRIBUTEURS A COMMANDE PNEUMATIQUE, 3/2 NF-NO

#### CARACTERISTIQUES TECHNIQUES

Type de connexion: G1/2"

Diamètre nominal: 8mm

Débit de référence (P=6bar -  $\Delta p=1$ bar): 2700 NI/min

Pression d'exercice: 0÷10 bar

Pression de commande: 2÷7 bar

Temps de réponse: 50msec

Poids: 0,300 Kg

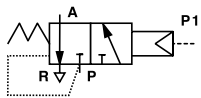

#### CODE

#### DESIGNATION

**1304253001** VP 1/2" 30 3 PN PM NC M

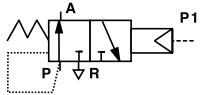

**1304253002** VP 1/2" 30 3 PN PM NO M

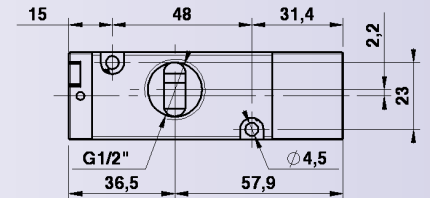
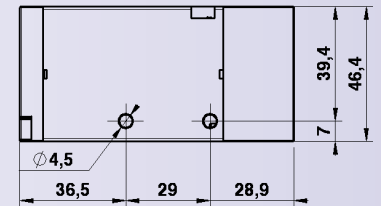
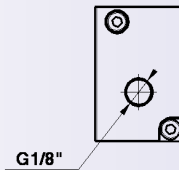
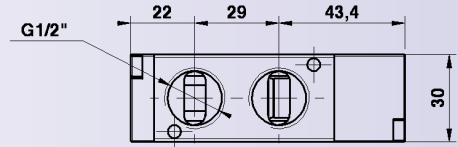

### DISTRIBUTEUR A DOUBLE COMMANDE PNEUMATIQUE, 3/2 BISTABLE

#### CARACTERISTIQUES TECHNIQUES

Type de connexion: G1/2"

Diamètre nominal: 8mm

Débit de référence (P=6bar -  $\Delta p=1$ bar): 2700 NI/min

Pression d'exercice: 0÷10 bar

Pression de commande: 2÷7 bar

Temps de réponse: 50msec

Poids: 0,321 Kg

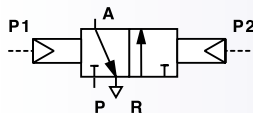

#### CODE

#### DESIGNATION

**1304253003** VP 1/2" 30 3 PN BS 00 M

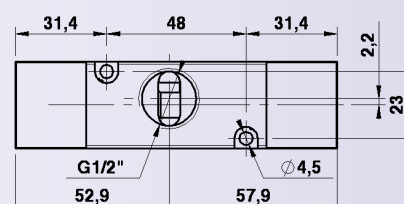
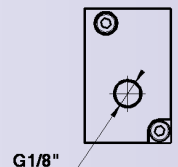
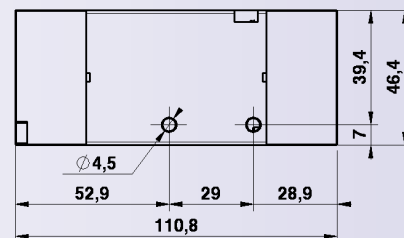
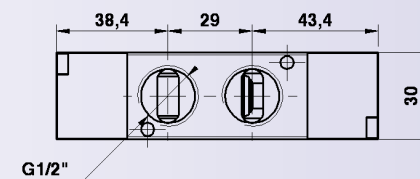
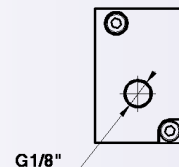

# COMPOSANTS PNEUMATIQUES

## SERIE 130 VP 1/2"

distributeurs à commande pneumatique

### DISTRIBUTEUR A COMMANDE PNEUMATIQUE, 5/2

#### CARACTERISTIQUES TECHNIQUES

Type de connexion: G1/2"

Diamètre nominal: 8mm

Débit de référence (P=6bar -  $\Delta p=1$ bar): 2700 NI/min

Pression d'exercice: 0÷10 bar

Pression de commande: 2÷7 bar

Temps de réponse: 50msec

Poids: 0,361 Kg

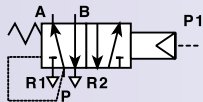

CODE	DESIGNATION
------	-------------

1304255001	VP 1/2" 30 5 PN PM 00 M
------------	-------------------------

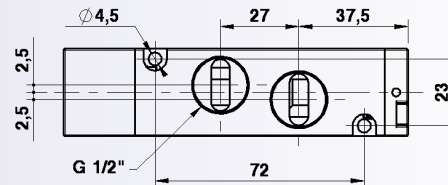
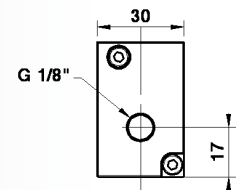
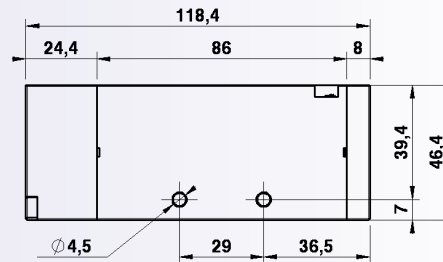
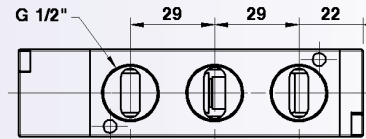

### DISTRIBUTEUR A DOUBLE COMMANDE PNEUMATIQUE, 5/2 BISTABLE

#### CARACTERISTIQUES TECHNIQUES

Type de connexion: G1/2"

Diamètre nominal: 8mm

Débit de référence (P=6bar -  $\Delta p=1$ bar): 2700 NI/min

Pression d'exercice: 0÷10 bar

Pression de commande: 2÷7 bar

Temps de réponse: 50msec

Poids: 0,381 Kg

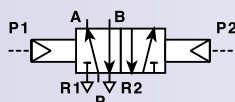

CODE	DESIGNATION
------	-------------

1304255002	VP 1/2" 30 5 PN BS 00 M
------------	-------------------------

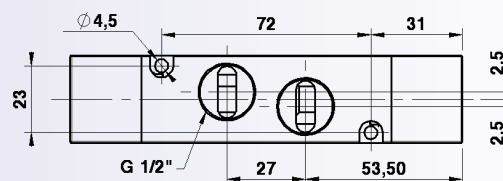
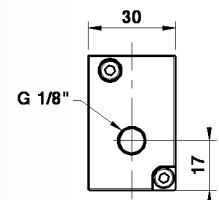
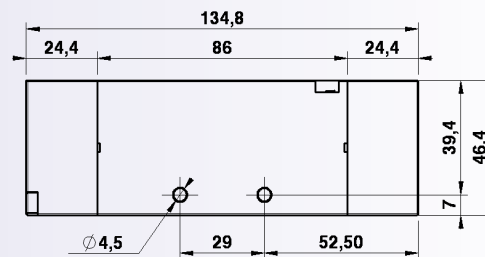
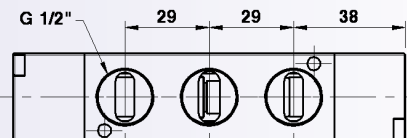



# COMPOSANTS PNEUMATIQUES

## SERIE 130 VP 1/2"

distributeurs à commande pneumatique

### DISTRIBUTEURS A DOUBLE COMMANDE PNEUMATIQUE, 5/3

#### CARACTERISTIQUES TECHNIQUES

Type de connexion: G1/2"

Diamètre nominal: 8mm

Débit de référence (P=6bar -  $\Delta p=1$ bar): 2700 NI/min

Pression d'exercice: 0÷10 bar

Pression de commande: 2÷7 bar

Temps de réponse: 50msec

Poids: 0,643 Kg

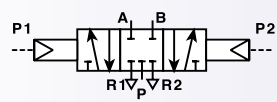
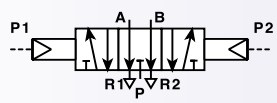
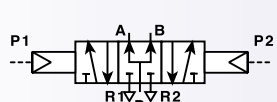
	CODE	DESIGNATION
	<b>1304256001</b>	VP 1/2" 30 6 PN RC CC M
	<b>1304256002</b>	VP 1/2" 30 6 PN RC CA M
	<b>1304256003</b>	VP 1/2" 30 6 PN RC CP M

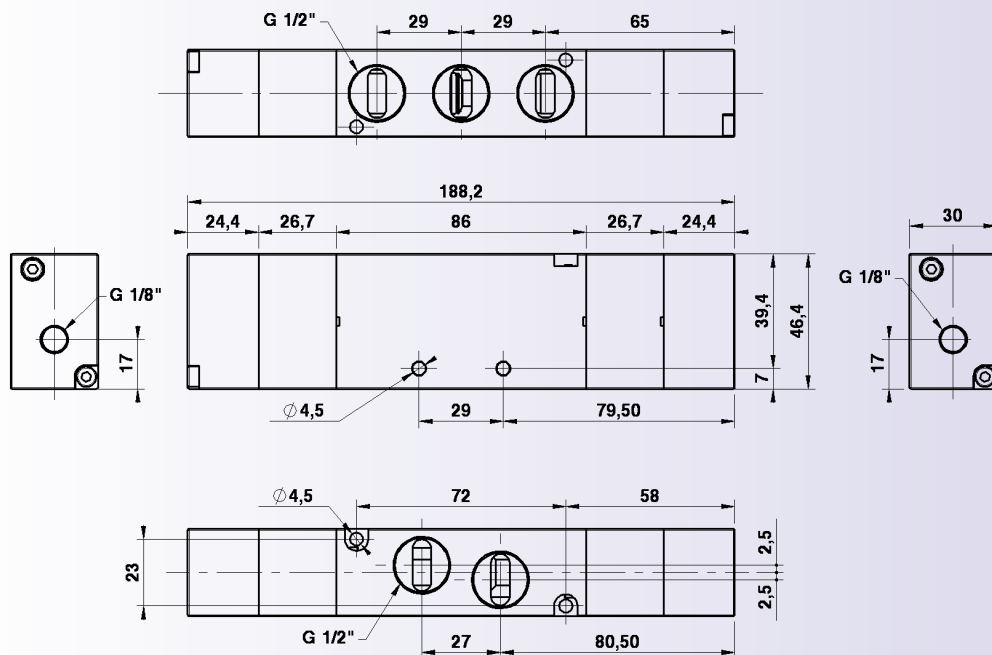

# COMPOSANTS PNEUMATIQUES

## SERIE 130 1/2"

embases pour distributeurs 1/2" - 5/2-5/3

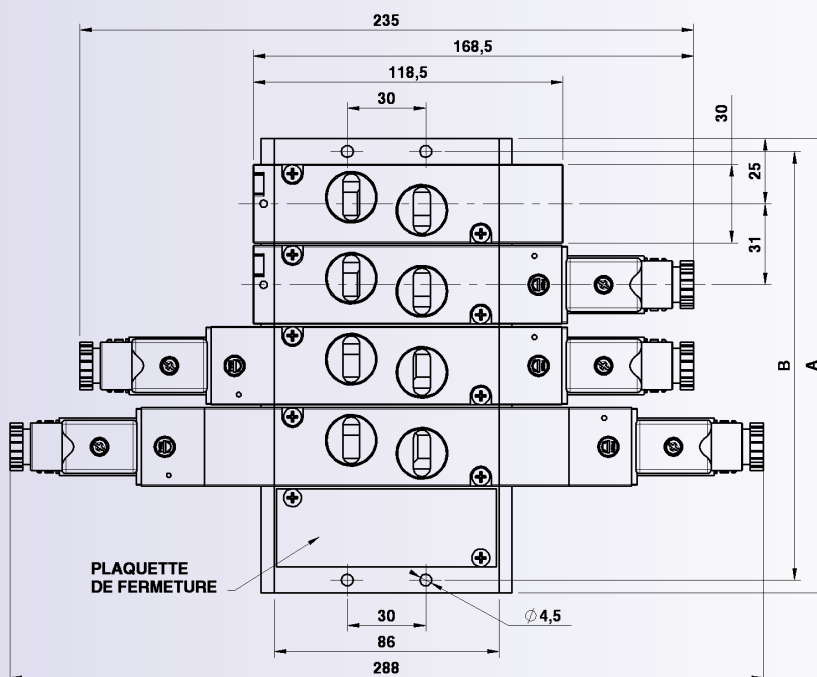
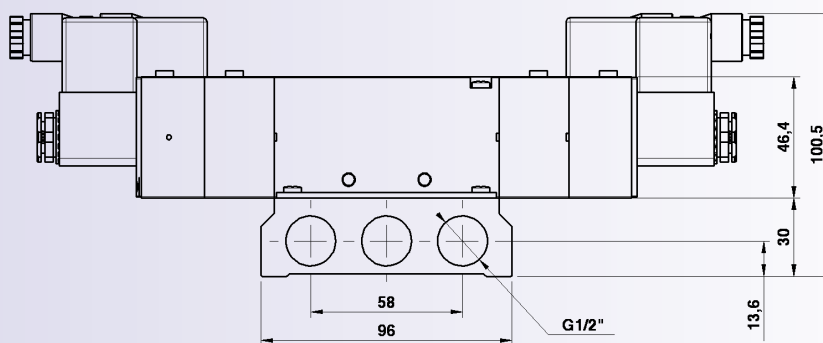

### DIMENSIONS

NOMBRE DE POSTES	A	B
2	81	71
3	112	102
4	143	133
5	174	164
6	205	195
7	236	226
8	267	257
9	298	288
10	329	319

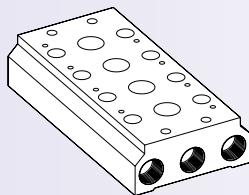

### EMBASES

CODE	DESIGNATION	SERIE
1345A00002	STB 30 2 POS BSP	130 1/2"
1345A00003	STB 30 3 POS BSP	130 1/2"
1345A00004	STB 30 4 POS BSP	130 1/2"
1345A00005	STB 30 5 POS BSP	130 1/2"
1345A00006	STB 30 6 POS BSP	130 1/2"
1345A00007	STB 30 7 POS BSP	130 1/2"
1345A00008	STB 30 8 POS BSP	130 1/2"
1345A00009	STB 30 9 POS BSP	130 1/2"
1345A00010	STB 30 10 POS BSP	130 1/2"

### KIT PLAQUETTE DE FERMETURE

CODE	DESIGNATION	SERIE
1345A00013	KIT PLAQUETTE DE FERMETURE	130 1/2"

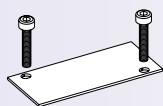

# COMPOSANTS PNEUMATIQUES

## SERIE 130 NAMUR



### Guide des désignations

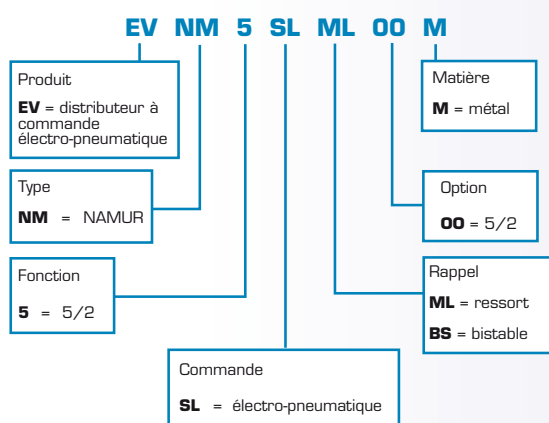

Les distributeurs à commande électro-pneumatique (interface NAMUR) sont particulièrement indiqués pour le contrôle des actionneurs. Ils sont disponibles dans les versions 5/2 monostable et 5/2 bistable.

### Matières utilisées

Voir page 147, série 130 - 1/2"

### CARACTERISTIQUES TECHNIQUES

Construction:	monostable 5/2 - bistable 5/2
Fluide:	air comprimé filtré (avec / sans lubrification)
Ø nominal:	6,7 mm
Pression d'exercice:	2÷10 bar
Temps de réponse:	50 ms
Tension:	12V DC, 24V DC, 24V AC, 110V AC, 220V AC
Puissance:	AC = 6/4,9VA - DC = 2,5W
Tolérance de tension:	± 10%
Température de travail:	-5÷50°C
Débit de référence (P=6bar - Δp=1bar):	2100 NI/min
Classe d'isolement:	F

# COMPOSANTS PNEUMATIQUES

## SERIE 130 NAMUR

distributeurs à commande électro-pneumatique

### DISTRIBUTEUR ELECTRO-PNEUMATIQUE, 5/2 MONOSTABLE

Les bobines sont vendues séparément page 157.

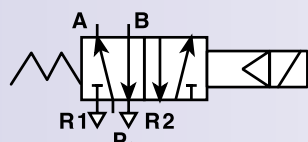

CODE	DESIGNATION
1309135001	EV NM 5 SL ML 00 M

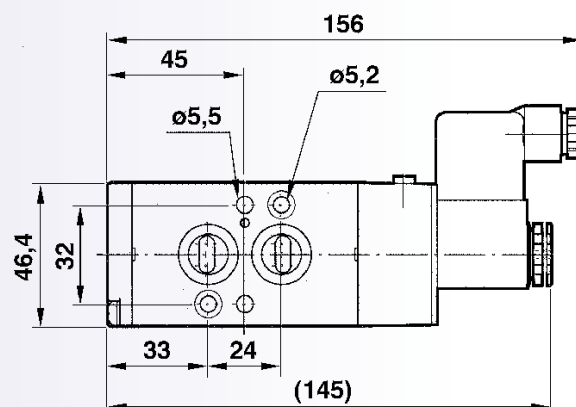
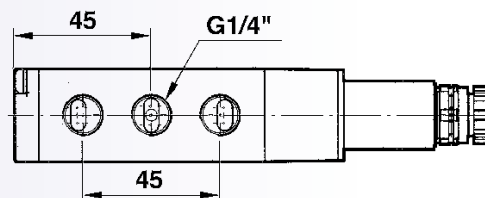
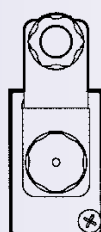

### DISTRIBUTEUR ELECTRO-PNEUMATIQUE, 5/2 BISTABLE

Les bobines sont vendues séparément page 157.

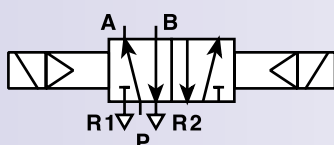

CODE	DESIGNATION
1309135002	EV NM 5 SL BS 00 M

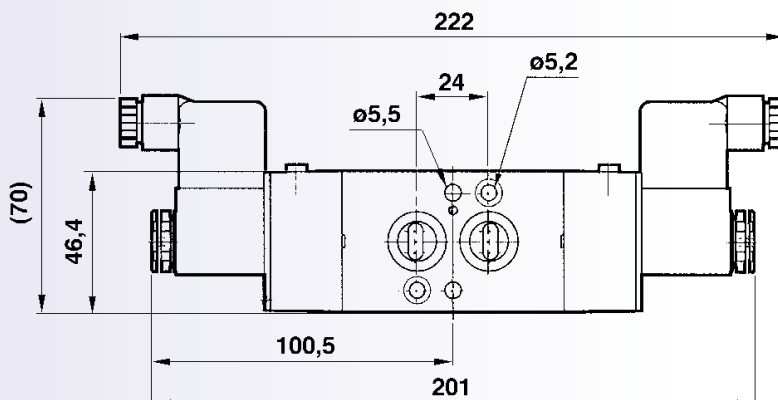
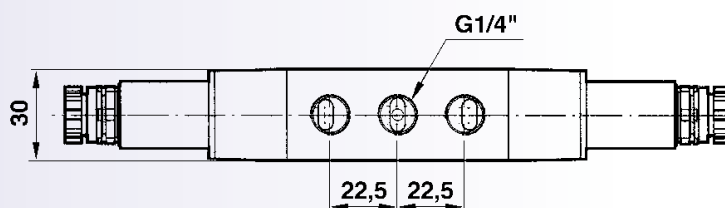
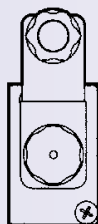

# COMPOSANTS PNEUMATIQUES

## SERIE 125-127-130

bobines et connecteurs

### CARACTERISTIQUES TECHNIQUES

Tension: 24V DC, 24V AC, 110V AC, 220V AC

Tolérance de tension: ±10%

Puissance: AC = 5VA DC = 3,0W

Insertion: ED 100%

Protection avec connecteur: IP65 EN 60529

### BOBINE 22mm

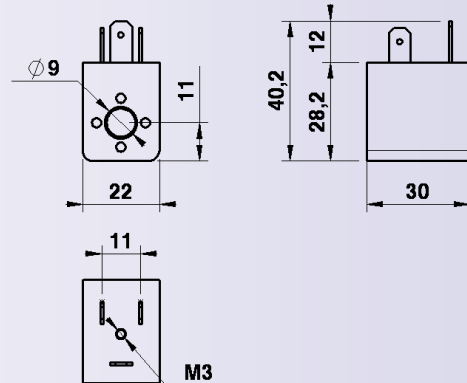
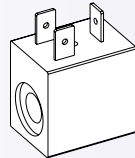

CODE	DESIGNATION	SERIE
<b>A50-26-00018</b>	bobine DC 12V	125-127-130
<b>A50-26-00006</b>	bobine DC 24V	125-127-130
<b>A50-26-00044</b>	bobine DC 48V	125-127-130
<b>A50-26-00007</b>	bobine AC 24V 50/60 HZ	125-127-130
<b>A50-26-00008</b>	bobine AC 110V 50/60 HZ	125-127-130
<b>A50-26-00009</b>	bobine AC 220V 50/60 HZ	125-127-130

BOBINE 30 x 30 mm ANTI-DEFLAGRANTE AVEC CABLE 3m  
**1341A00001** bobine anti-déflagrante 130 NAMUR

### CONNECTEURS

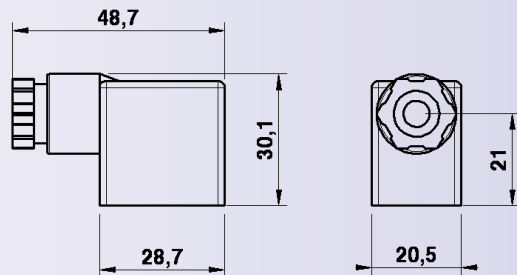
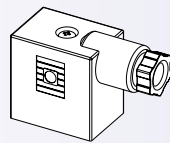

CODE	DESIGNATION	SERIE
<b>A50-26-00010</b>	connecteur SP 22mm	125-127-130



### CONNECTEURS A LED 22mm

CODE	DESIGNATION	SERIE
<b>A50-26-00026</b>	connec.lumineux 22mm 24V	125-127-130
<b>A50-26-00027</b>	connec.lumineux 22mm 115V	125-127-130
<b>A50-26-00028</b>	connec.lumineux 22mm 230V	125-127-130

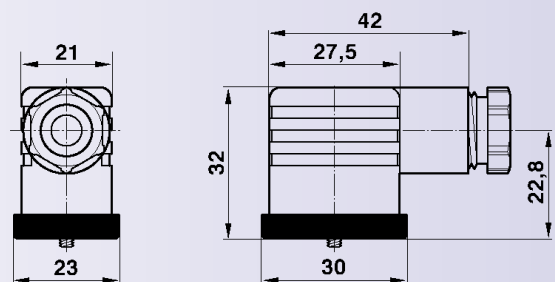

### CONNECTEURS A CABLE 1m 22 mm

CODE	DESIGNATION	SERIE
<b>A50-26-00029</b>	connec.lum. à câble 24V	125-127-130
<b>A50-26-00030</b>	connec.lum. à câble 115V	125-127-130
<b>A50-26-00031</b>	connec.lum. à câble 230V	125-127-130

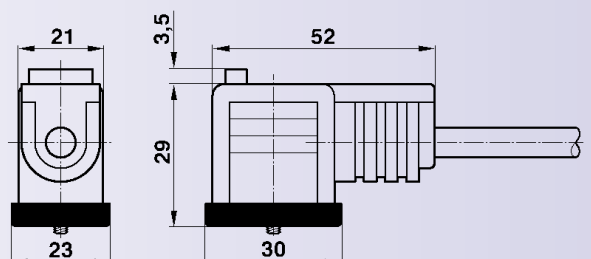

# COMPOSANTS PNEUMATIQUES

# COMPOSANTS PNEUMATIQUES

## SERIE 130 VM

vannes à levier rotatif



### Guide des désignations

**VM 1/4" 62 4A LR ST CC M**

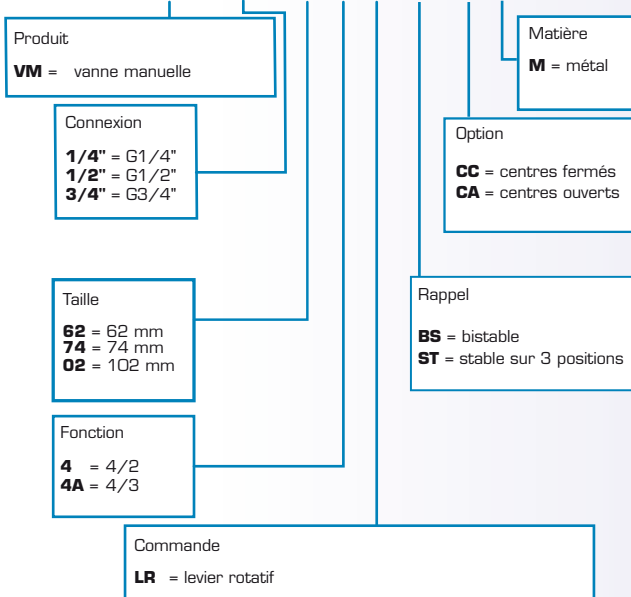

Les vannes à levier rotatif de la série 130 sont particulièrement indiquées pour les fixations en panneau ou "passe-cloison", et sont disponibles dans 3 tailles différentes avec respectivement des connexions en 1/4", 1/2" et 3/4".

Pour chaque taille, 3 versions peuvent être fournies: 4/2, 4/3 centres fermés et 4/3 centres ouverts.

### CARACTERISTIQUES TECHNIQUES

Construction:	4/2 - 4/3
Fluide:	air comprimé filtré (avec /sans lubrification)
Installation:	fixation en panneau ou "passe cloison"
Type de connexion:	G1/4" - G1/2" - G3/4"
Pression d'exercice:	0÷10 bar
Température de travail:	mini = -5°C maxi = 60°C
Débits	taille 62: 400 NL/min; taille 74:1100 NL/min; taille 02:3200 NL/min

# COMPOSANTS PNEUMATIQUES

## SERIE 130 VM

vannes à levier rotatif

### VANNES TAILLE 62



**CODE**      **DESIGNATION**  
**1300334001** VM 1/4" 62 4 LR BS 00 M



**1300337001** VM 1/4" 62 4A LR ST CC M



**1300337002** VM 1/4" 62 4A LR ST CA M

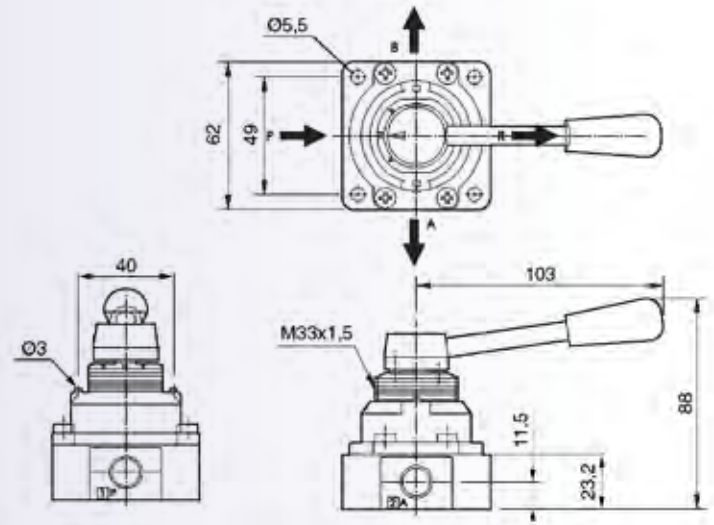

### VANNES TAILLE 74

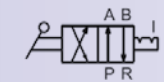

**CODE**      **DESIGNATION**  
**1300354001** VM 1/2" 74 4 LR BS 00 M



**1300357001** VM 1/2" 74 4A LR ST CC M



**1300357002** VM 1/2" 74 4A LR ST CA M

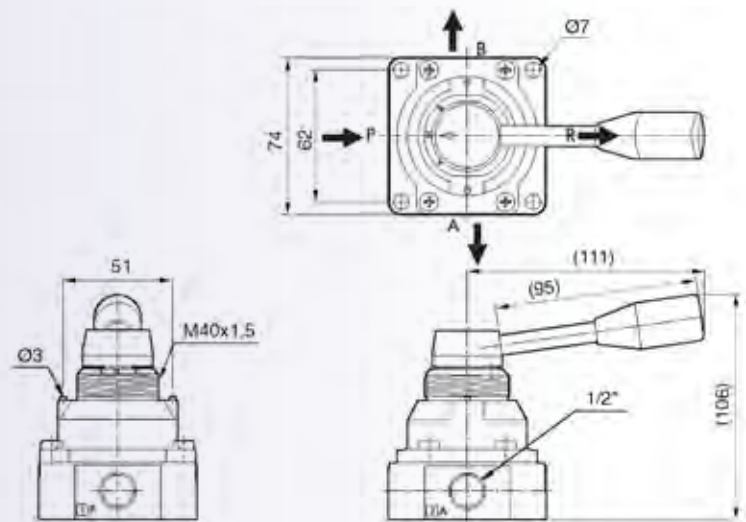

### VANNES TAILLE 02

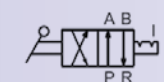

**CODE**      **DESIGNATION**  
**1300384001** VM 3/4" 02 4 LR BS 00 M



**1300387001** VM 3/4" 02 4A LR ST CC M



**1300387002** VM 3/4" 02 4A LR ST CA M

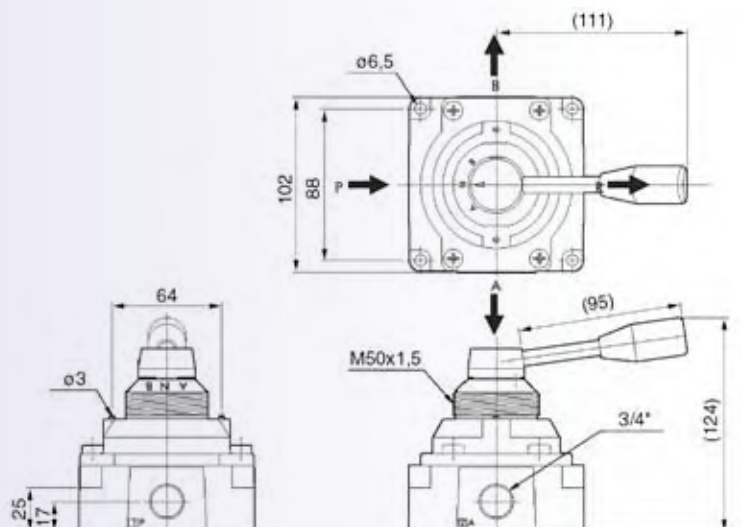



# COMPOSANTS PNEUMATIQUES

## SERIE 160 MP

### Ilots de distributeurs à commande électro-pneumatique



L'exigence sans cesse accrue d'avoir des composants pneumatiques compacts et flexibles nous a poussé à la création de la gamme d'électrodistributeurs Aircomp MP 160.

Le MP 160 peut être considéré comme un vrai système de contrôle intégré. En plus de sa grande facilité d'implantation et de ses prestations élevées, nous avons voulu un fort esthétisme et avons mis l'accent sur le "design" en phase de conception.

La création de cette gamme d'ilots d'électrovannes, qui allie performance élevée et un fort caractère esthétique, a été rendu possible grâce à l'utilisation de technopolymère dans la réalisation de tous les composants principaux.

La grande disponibilité de modules dans diverses configurations possibles, permet de répondre de façon optimale à chaque type d'exigence, alors que l'intégration des raccordements électriques des électrovannes réduit drastiquement les temps de câblage de la batterie.

La possibilité d'assembler jusqu'à 16 électrovannes bistables permet une rationalisation maximale lors de l'implantation pneumatique de n'importe quel système.

Enfin, même l'implantation finale de la batterie complète confirme la grande flexibilité de ce produit. Vous pouvez choisir entre deux systèmes de fixation, au moyen de barre DIN ou avec pieds.

fonction	type pilotage	pression d'exercice	pression de pilotage	débit Ø6 (6Bar - Δp1)	débit Ø8 (6Bar - Δp1)
5/2 monostable	interne (1) externe (12-14)	2,5÷8,0 Bar vide÷10 Bar	- 2,5÷8,0 Bar	600 NI/min	1000 NI/min
5/2 bistable	interne (1) externe (12-14)	2,5÷8,0 Bar vide÷10 Bar	- 2,5÷8,0 Bar	600 NI/min	1000 NI/min
5/3	interne (1) externe (12-14)	2,5÷8,0 Bar vide÷10 Bar	- 2,5÷8,0 Bar	600 NI/min	850 NI/min
3/2+3/2	interne (1) externe (12-14)	3,2÷8,0 Bar vide÷10 Bar	- 3,2÷8,0 Bar	600 NI/min	800 NI/min
3/2	interne (1) externe (12-14)	3,2÷8,0 Bar vide÷10 Bar	- 3,2÷8,0 Bar	600 NI/min	800 NI/min

### CARACTERISTIQUES TECHNIQUES

Fluide:	air filtré avec ou sans lubrification (en cas de lubrification, elle devra être constante)
Installation:	fixation en panneau ou "passe cloison"
Température de travail:	mini = -5°C /maxi = 50°C
n° maximum d'électrovanne	16
n° maximum de pilotes	32
Tension / Puissance	24 V DC ±10% / 1 W
Configuration électrique	PNP
Connexion Electrique	connecteur multipolaire 25 pin (jusqu'à 10 électrovannes) connecteur multipolaire 44 pin (de 11 à 16 électrovannes)
Degré de Protection	IP40: connexion multipolaire 25 pin standard IP65: connexion multipolaire 25 et 44 pin IP65: câblage simple avec connecteur et joint

# COMPOSANTS PNEUMATIQUES

## SERIE 160 MP

### caractéristiques générales

Les batteries de la gamme MP 160 ont été conçues pour garantir une fiabilité maximale dans le temps.

Pour assurer une tenue pneumatique sur tous les éléments sollicités, nous avons adopté un système d'assemblage de type traditionnel "à tirants".

Pour garantir la transmission du signal électrique, même en présence de vibration, nous avons choisi d'utiliser une unique carte électronique de type rigide.

Les électropilotes de commande des électrovannes sont facilement vérifiables même quand la batterie est installée, il suffit de démonter simplement le carter supérieur constitué d'un unique module intégré. Toutes les opérations de configuration et de contrôle sont possibles depuis l'extérieur de la batterie montée.

Les commandes manuelles de chaque électrovanne et leur led pour le contrôle visuel sont astucieusement positionnées sur la partie supérieure du capot.

Toutes les connexions pneumatiques sont équipées de raccords instantanés incorporés et sont positionnées de façon à faciliter le montage des tubes.

Le raccordement électrique du système est constitué d'un connecteur SUB-D de 25 ou 44 Pin, en fonction des dimensions de la batterie.

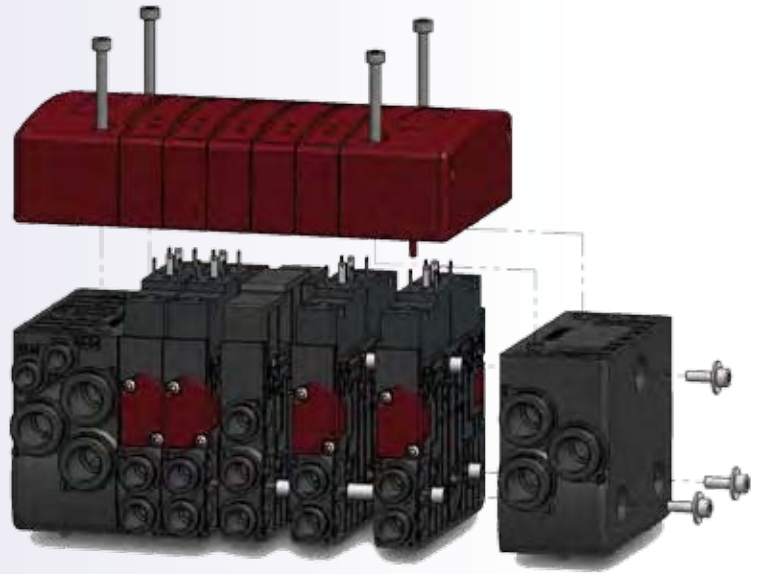

Commande manuelle

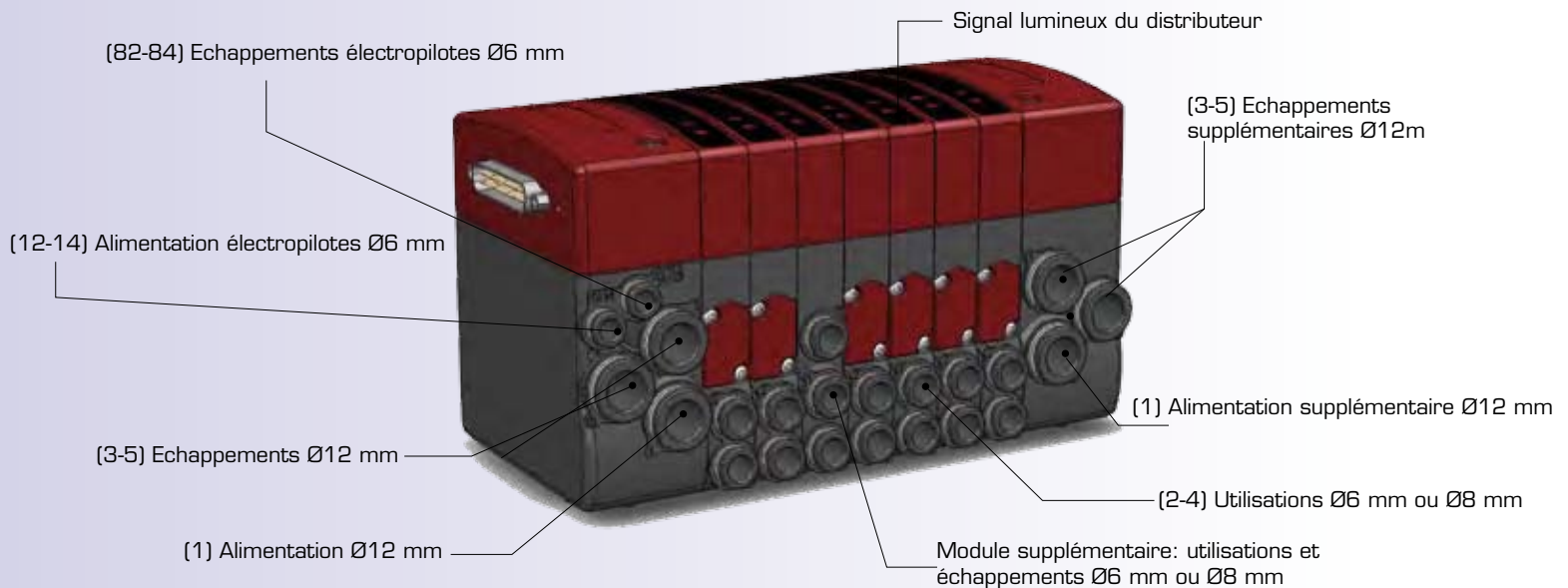

Cet îlot de distribution peut être considéré comme un vrai système de contrôle de mouvement, grâce à la possibilité offerte par la vaste gamme de modules spécifiques visant à répondre rapidement à toutes les exigences.

Le nombre important de postes pour un seul module (jusqu'à 16 bistables), permet de rationaliser au maximum l'implantation pneumatique de chaque application.

Un système simple et sûr de connection multipolaire évite un câblage électrique fastidieux sur le module, limitant au minimum les temps d'installation.

La partie électronique est implantée dans le couvercle supérieur (IP65) qui peut être enlevé avec une grande facilité.

Le contrôle visuel de l'état des distributeurs peut être effectué directement, grâce aux leds bien visibles présentes sur la partie supérieure, positionnées à côté des commandes manuelles.

Les options de montage sont diverses; il est possible de fixer le module sur un panneau en utilisant des pieds spéciaux, ou de le monter sur un rail DIN en utilisant un simple Kit.

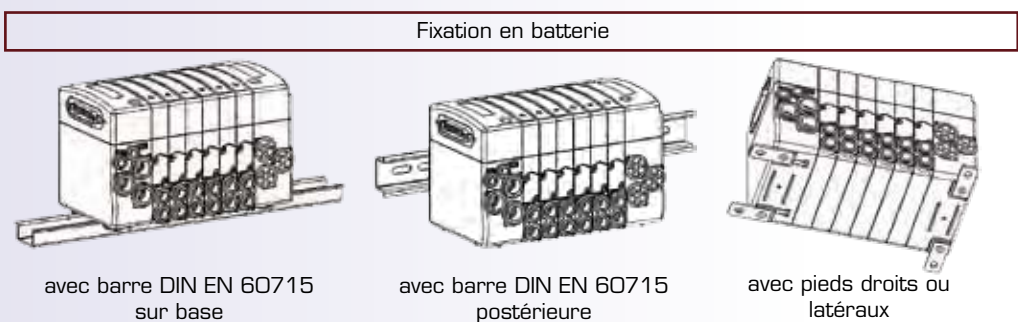

# COMPOSANTS PNEUMATIQUES

## SERIE 160 MP

### composition de la batterie

Nous avons choisi de fournir l'îlot de distribution déjà assemblé selon les spécifications requises par le client, afin de pouvoir garantir un test pneumatique et électrique selon des paramètres standards. La composition de la batterie s'effectue à l'aide du guide ci dessous. La référence est l'élément "parlant" dans laquelle sont concentrées toutes les informations concernant l'îlot. Elle sera fondamentale pour obtenir des informations, calculer le prix du produit fini et commander la batterie complète. A cette batterie complète sera attribué un code d'identification, grâce auquel il sera possible à tout moment de recommander le produit de façon rapide et sûre tout en identifiant clairement la version.

### GUIDE DES REFERENCES

MP160 5 O25 B VA8-VB8-MY8-VB8-VF6

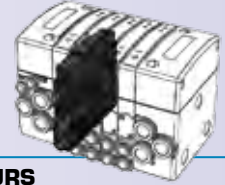

#### PRODUIT

MP160 = Batterie de distributeurs série 160

#### NOMBRE TOTAL DE POSTES (de 2 à 16 postes max.)

5 = 5 postes (exemple)

#### CONNEXION ELECTRIQUE

O25 = SUB-D 25 pin (jusqu'à 10 postes de distributeurs)

O44 = SUB-D 44 pin (de 11 à 16 postes de distributeurs)

CON = câblage simple avec connecteur

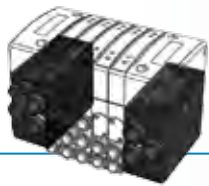

TAB. 2 — DISTRIBUTEURS

référence	connection	symbole	fonction
VA6	automatique Ø6 mm		5/2 monostable
VA8	automatique Ø8 mm		
VB6	automatique Ø6 mm		5/2 bistable
VB8	automatique Ø8 mm		
VC6	automatique Ø6 mm		5/3 CF
VC8	automatique Ø8 mm		
VD6	automatique Ø6 mm		3/2+3/2 NF+NO
VD8	automatique Ø8 mm		
VE6	automatique Ø6 mm		3/2+3/2 NF+NF (5/3 CO)
VE8	automatique Ø8 mm		
VF6	automatique Ø6 mm		3/2+3/2 NO+NO (5/3 CP)
VF8	automatique Ø8 mm		
VG6	automatique Ø6 mm		3/2 NF
VG8	automatique Ø8 mm		
VH6	automatique Ø6 mm		3/2 NO
VH8	automatique Ø8 mm		

+ TAB. 3 page 164

TAB. 1 — ALIMENTATION PNEUMATIQUE: CONFIGURATIONS POSSIBLES

référence	configuration	description	alimentation des pilotes	connexions 1, 3, 5	conn. 12-14	conn. 82-84
A		- alimentation tête SX - tête DX fermée - alimentation par pilote interne - échappement par pilote externe	depuis connection (1)	Ø12 mm	fermé	Ø6 mm
B		- alimentation tête SX et tête DX - alimentation par pilote interne - échappement par pilote externe	depuis connection (1)	Ø12 mm	fermé	Ø6 mm
C		- alimentation tête SX - tête DX fermée - alimentation par pilote externe	depuis connection (12-14)	Ø12 mm	Ø6 mm	Ø6 mm
D		- alimentation tête SX et tête DX - alimentation par pilote externe	depuis connection (12-14)	Ø12 mm	Ø6 mm	Ø6 mm

# COMPOSANTS PNEUMATIQUES

## SERIE 160 MP

composition de la batterie

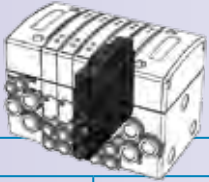

**TAB. 3 — MODULES INTERMEDIAIRES SUPPLEMENTAIRES**

référence	connection	symbole	description	référence	connection	symbole	description
<b>MZ6</b>	automatique Ø6 mm		alimentation supplémentaire côté droit DX échappement ouvert à droite	<b>MV6</b>	automatique Ø6 mm		alimentation supplémentaire côté gauche SX échappement ouvert à gauche
<b>MZ8</b>	automatique Ø8 mm		alimentation et échappement fermé à gauche	<b>MV8</b>	automatique Ø8 mm		échappement ouvert à droite
<b>MY6</b>	automatique Ø6 mm		alimentation supplémentaire côté gauche SX échappement ouvert à gauche	<b>MU6</b>	automatique Ø6 mm		alimentation supplémentaire côté gauche et droit échappement ouvert à droite
<b>MY8</b>	automatique Ø8 mm		alimentation et échappement fermé à droite	<b>MU8</b>	automatique Ø8 mm		échappement fermé à gauche
<b>MX</b>	fermé		module de fermeture	<b>MT6</b>	automatique Ø6 mm		alimentation supplémentaire côté gauche et droit échappement fermé à droite
				<b>MT8</b>	automatique Ø8 mm		échappement ouvert à gauche
<b>MW6</b>	automatique Ø6 mm		alimentation supplémentaire côté droit DX échappement ouvert à gauche	<b>MS</b>	fermé		module neutre (poste libre)
<b>MW8</b>	automatique Ø8 mm		échappement ouvert à droite				

## Accessoires

### CABLE ALIMENTATION AVEC CONNECTEUR STANDARD 25 PIN IP40



référence	pin	IP	longueur
1601C00001	25	40	1 m
1601C00002	25	40	3 m
1601C00003	25	40	5 m
1601C00004	25	40	10 m

### ELECTROPILOTE 15mm



référence	désignation
1601A00040	EV 3/2 NC 1W 24V DC

### CABLE ALIMENTATION AVEC CONNECTEUR 25 PIN IP65



référence	pin	IP	longueur
1601C00005	25	65	1 m
1601C00006	25	65	3 m
1601C00007	25	65	5 m
1601C00008	25	65	10 m

### CABLE ALIMENTATION AVEC CONNECTEUR 44 PIN IP65



référence	pin	IP	longueur
1601C00013	44	65	1 m
1601C00014	44	65	3 m
1601C00015	44	65	5 m
1601C00016	44	65	10 m

### CONNECTEUR STANDARD 15mm



référence	désignation
A50-26-00014	CONNECTEUR 15mm

### CONNECTEUR LUMINEUX 15mm 24V



référence	désignation
A50-26-00020	CONNECTEUR LUMINEUX 15mm 24V

### CONNECTEUR LUMINEUX 15mm 24V AVEC CABLE



référence	longueur
A50-26-00023	3 m

### KIT DE FIXATION - PIEDS



référence	désignation
1601C00017	KIT DE FIXATION PIEDS

### KIT DE FIXATION POUR BARRE DIN EN 60715



référence	désignation
1601C00018	KIT DE FIXATION BARRE DIN

# COMPOSANTS PNEUMATIQUES

## SERIES CA - EK



Les distributeurs de la série CA sont disponibles dans les fonctions 3/2, 5/2 et 5/3. La technologie à clapet utilisée ici, ainsi que la robustesse des commandes permettent aux distributeurs de supporter des sollicitations élevées.

Les distributeurs de la série EK, montables en panneau (à l'exclusion du 1/2"), sont disponibles dans les fonctions 3/2, 5/2 et 5/3. Le type de construction est à tiroir.

### Matières utilisées

CORPS : Alliage d'aluminium anodisé  
CULASSES : Aluminium  
ENTRETOISES : Résine acétalique  
RESSORTS : Acier zingué  
JOINTS : NBR  
TIROIR : Alliage d'aluminium anodisé

Actionnement :

LEVIER/SPHERE: Acier  
POUSSOIR : Laiton nickelé  
SOUFFLETS : Elastomère  
POIGNÉES : matière plastique  
GALETS : Roulement à bille

### CARACTERISTIQUES TECHNIQUES

Type de connexion:	G1/8" - G1/4" - G1/2"
Fluide:	air comprimé filtré (série CA: lubrifié)
Ø nominal:	G1/8" = 6mm (CA) - 5mm (EK) G1/4" = 8mm G1/2" = 12mm
Pression d'exercice:	0÷12 bar
Température de travail:	0÷70°C (air sec: -20°C)

# COMPOSANTS PNEUMATIQUES

## SERIE CA 1/8"-1/4"-1/2"

distributeurs à commande mécanique

SYMBOLES	FONCTIONS	COMMANDES		FORCE D'ACTIONNEMENT P.A. 6 bar	DEBIT (NI/min) P.A. 6 bar $\Delta P = 1$ bar	POIDS (g)	TAILLE	CODE
		actionnement	rappel					
	3/2 N.O. monostable	poussoir	ressort	38	740	70	G1/8	<b>AS8</b>
				60	950	150	G1/4	<b>AS4</b>
				88	2200	300	G1/2	<b>AS2</b>
	3/2 N.F. monostable	poussoir	ressort	36	815	70	G1/8	<b>CS8</b>
				64	950	150	G1/4	<b>CS4</b>
				85	2250	300	G1/2	<b>CS2</b>
	3/2 N.O. monostable	levier à galet	ressort	23	740	95	G1/8	<b>ALR8</b>
				35	950	215	G1/4	<b>ALR4</b>
				53	2200	415	G1/2	<b>ALR2</b>
	3/2 N.F. monostable	levier à galet	ressort	24	815	95	G1/8	<b>CLR8</b>
				34	950	215	G1/4	<b>CLR4</b>
				52	2250	415	G1/2	<b>CLR2</b>
	3/2 N.O. monostable	levier à galet unidirectionnel	ressort	30	740	100	G1/8	<b>ALRU8</b>
				53	950	200	G1/4	<b>ALRU4</b>
				64	2200	405	G1/2	<b>ALRU2</b>
	3/2 N.F. monostable	levier à galet unidirectionnel	ressort	26	815	100	G1/8	<b>CLRU8</b>
				50	950	200	G1/4	<b>CLRU4</b>
				63	2250	405	G1/2	<b>CLRU2</b>
	3/2 N.F. monostable	poussoir	ressort	48	815	70	G1/8	<b>FCS8 *</b>
				162	950	150	G1/4	<b>FCS4 *</b>
	3/2 N.F. monostable	levier à galet	ressort	25	815	95	G1/8	<b>FCLR8 *</b>
				70	950	215	G1/4	<b>FCLR4 *</b>
	5/2 monostable	poussoir	ressort	62	650	140	G1/8	<b>CASS8</b>
				103	1040	305	G1/4	<b>CASS4</b>
				120	2050	600	G1/2	<b>CASS2</b>
	5/2 monostable	levier à galet	ressort	38	650	190	G1/8	<b>CALR8</b>
				64	1040	405	G1/4	<b>CALR4</b>
				45	2050	765	G1/2	<b>CALR2</b>
	5/2 monostable	levier à galet unidirectionnel	ressort	43	650	190	G1/8	<b>CALRU8</b>
				68	1040	405	G1/4	<b>CALRU4</b>
				94	2050	775	G1/2	<b>CALRU2</b>

NB: Pour commander les versions 2/2 N.O. - N.F., mettre la lettre H devant le code.

\* Dans les phases intermédiaires d'actionnement, les voies ne sont pas communicantes.

# COMPOSANTS PNEUMATIQUES

## SERIE CA 1/8"-1/4"-1/2"

distributeurs à commande mécanique

### POUSSOIR 3/2

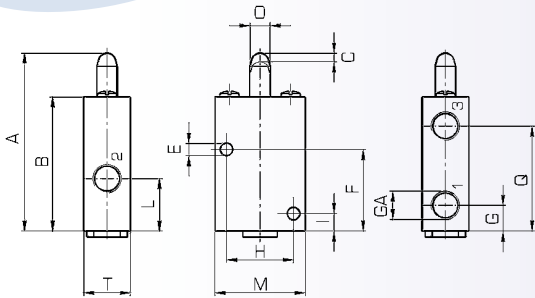

### POUSSOIR 5/2

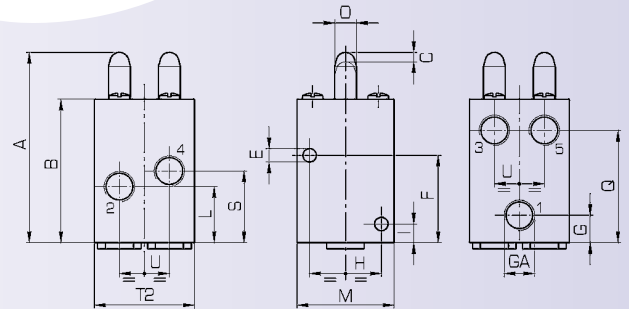

### LEVIER A GALET 3/2

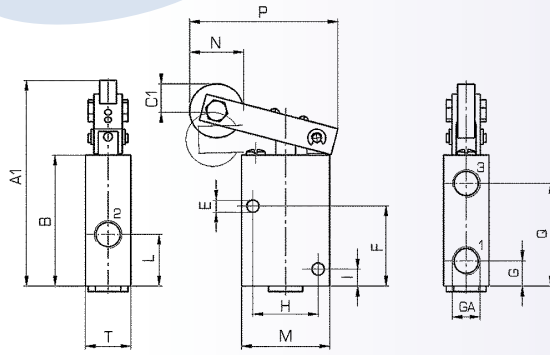

### LEVIER A GALET 5/2

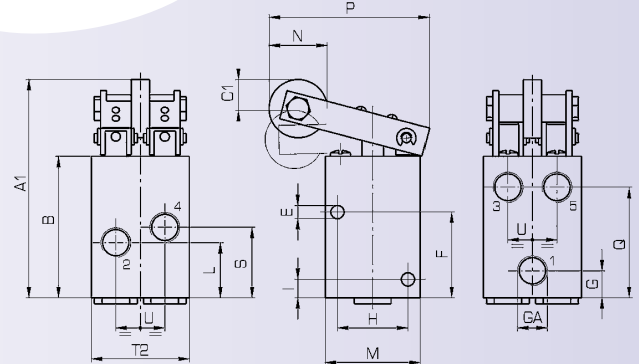

### LEVIER A GALET UNIDIRECTIONNEL 3/2

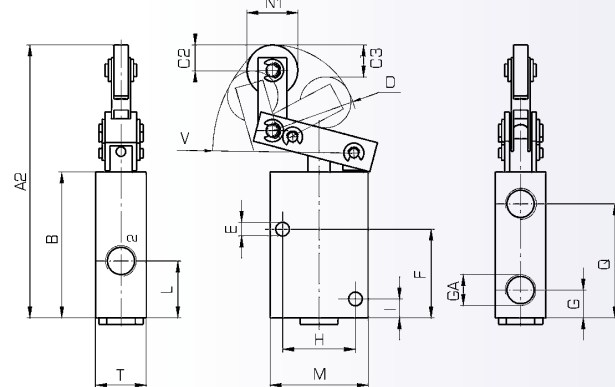

### LEVIER A GALET UNIDIRECTIONNEL 5/2

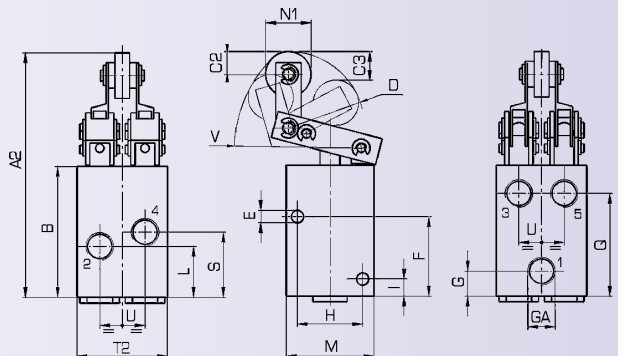

GA	A	A1	A2	B	C		C1		C2		C3	D	E	F
					min.	max.	min.	max.	min.	max.				
1/8	59	72	88	46	1,5	3	5,5	10	5	8	10	27	4,3	28
1/4	75	92	111	60	2	4	7,5	13,5	5	8	12	35	5,3	35
1/2	100	123	144	80	3	5,5	10,5	15,5	7	10	14	42,5	6,4	49

  

GA	G	H	I	L		M	N	N1	O	P	Q	S	T	T2	U	V
				N.O.	N.F.											
1/8	8,8	23	6	23	18	31	19	16	6,9	53	36	23	16	32	16	46
1/4	11,5	30	8	30	25,5	40	26	19	6	69	46	30	20	40	20	54
1/2	15	38	10	40	30	50	32	24	12	80,5	63,3	40	25	50	25	70

# COMPOSANTS PNEUMATIQUES

## SERIE EK 1/8"

distributeurs à commande manuelle

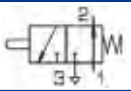
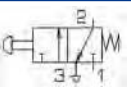
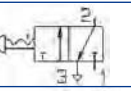
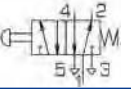
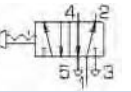
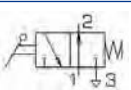
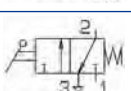
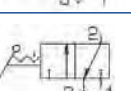
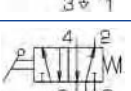
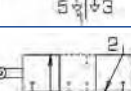
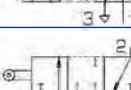
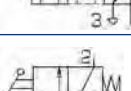
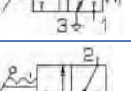
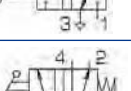
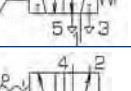
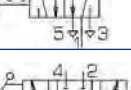
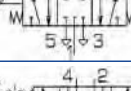
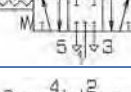
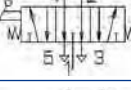
SYMBOLES	FONCTIONS	COMMANDES		DEBIT (Nl/min) P.A. 6 bar $\Delta P = 1$ bar	POIDS (g)	CODE
		actionnement	rappel			
	3/2 N.O. monostable	bouton poussoir	ressort	480	155	<b>EK8/T</b>
	3/2 N.F. monostable					
	3/2 bistable	bouton "pousser-tirer"	tiret	480	155	<b>EK8/TF</b>
	5/2 monostable	bouton poussoir	ressort	480	185	<b>EKCA8/T</b>
	5/2 bistable	bouton "pousser-tirer"	tiret	480	185	<b>EKCA8/TF</b>
	3/2 N.O. monostable	levier axial	ressort	480	150	<b>EK8/MV</b>
	3/2 N.F. monostable					
	3/2 bistable	levier axial	levier	480	150	<b>EK8/MVF</b>
	5/2 monostable	levier axial	ressort	480	185	<b>EKCA8/MV</b>
	5/2 bistable	levier axial	levier	480	185	<b>EKCA8/MVF</b>
	3/2 N.O. monostable	levier 90°	ressort	480	155	<b>EK8/M</b>
	3/2 N.F. monostable					
	3/2 bistable	levier 90°	levier	480	185	<b>EK8/MF</b>
	5/2 monostable	levier 90°	ressort	480	205	<b>EKCA8/M</b>
	5/2 bistable	levier 90°	levier	480	205	<b>EKCA8/MF</b>
	5/3 monostable centre fermé	levier 90°	ressort	300	205	<b>EKCA8/MS</b>
	5/3 stable centre fermé	levier 90°	levier	300	205	<b>EKCA8/MSF</b>
	5/3 monostable centre ouvert	levier 90°	ressort	300	205	<b>EKCA8/MA</b>
	5/3 stable centre ouvert	levier 90°	levier	300	205	<b>EKCA8/MAF</b>



# COMPOSANTS PNEUMATIQUES

## SERIE EK 1/8"

distributeurs à commande manuelle

### EK8/T - EK8/TF - 3/2

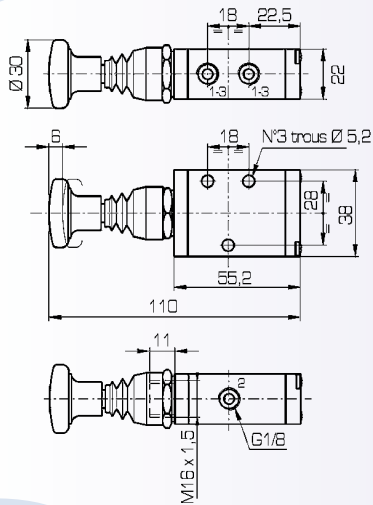

### EKCA8/T - EKCA8/TF - 5/2

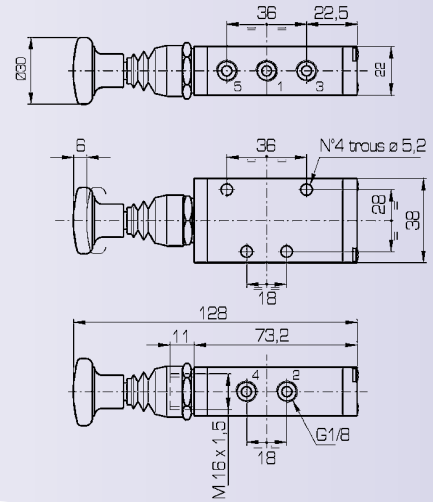

### EK8/MV - EK8/MVF - 3/2

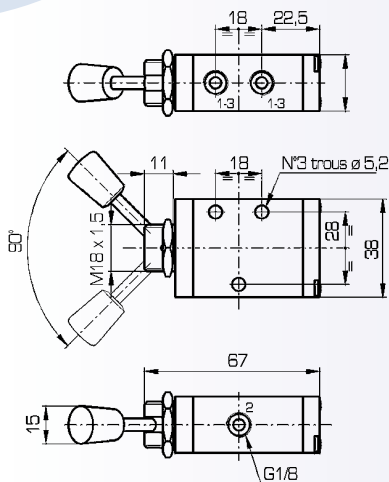

### EKCA8/MV - EKCA8/MVF - 5/2

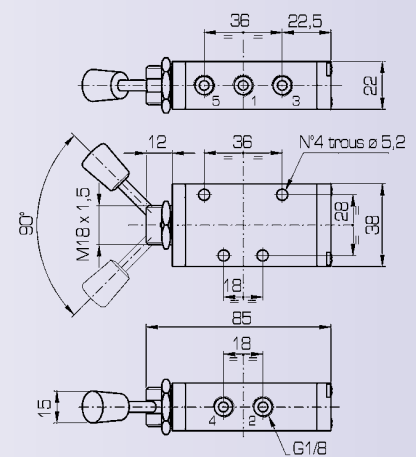

### EK8/M - EK8/MF - 3/2

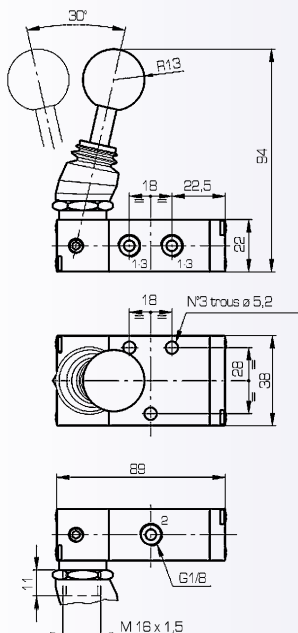

### 5/2 - 5/3 - LEVIER 90°

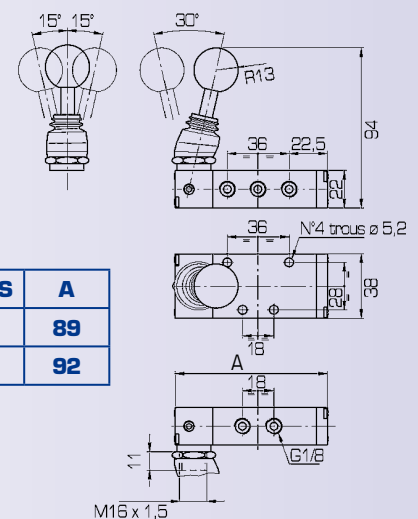

FONCTIONS	A
5/2	89
5/3	92

# COMPOSANTS PNEUMATIQUES

## SERIE EK 1/4"

distributeurs à commande manuelle

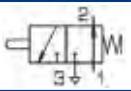
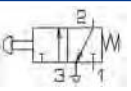
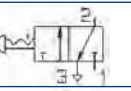
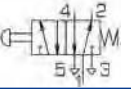
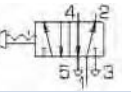
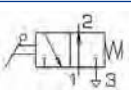
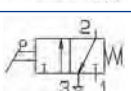
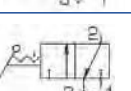
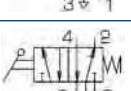
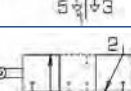
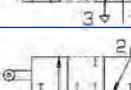
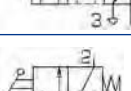
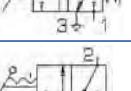
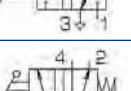
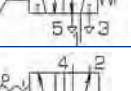
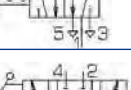
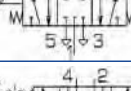
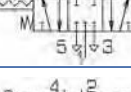
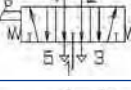
SYMBOLES	FONCTIONS	COMMANDES		DEBIT (Nl/min) P.A. 6 bar $\Delta P = 1$ bar	POIDS (g)	CODE
		actionnement	rappel			
	3/2 N.O. monostable	bouton poussoir	ressort	900	240	<b>EK4/T</b>
	3/2 N.F. monostable					
	3/2 bistable	"bouton "pousser-tirer"	tiret	900	240	<b>EK4/TF</b>
	5/2 monostable	bouton poussoir	ressort	900	305	<b>EKCA4/T</b>
	5/2 bistable	"bouton "pousser-tirer"	tiret	900	305	<b>EKCA4/TF</b>
	3/2 N.O. monostable	levier axial	ressort	920	230	<b>EK4/MV</b>
	3/2 N.F. monostable					
	3/2 bistable	levier axial	levier	920	230	<b>EK4/MVF</b>
	5/2 monostable	levier axial	ressort	920	185	<b>EKCA4/MV</b>
	5/2 bistable	levier axial	levier	920	185	<b>EKCA4/MVF</b>
	3/2 N.O. monostable	levier 90°	ressort	920	255	<b>EK4/M</b>
	3/2 N.F. monostable					
	3/2 bistable	levier 90°	levier	920	250	<b>EK4/MF</b>
	5/2 monostable	levier 90°	ressort	920	310	<b>EKCA4/M</b>
	5/2 bistable	levier 90°	levier	920	310	<b>EKCA4/MF</b>
	5/3 monostable centre fermé	levier 90°	ressort	780	310	<b>EKCA4/MS</b>
	5/3 stable centre fermé	levier 90°	levier	780	310	<b>EKCA4/MSF</b>
	5/3 monostable centre ouvert	levier 90°	ressort	780	310	<b>EKCA4/MA</b>
	5/3 stable centre ouvert	levier 90°	levier	780	310	<b>EKCA4/MAF</b>

# COMPOSANTS PNEUMATIQUES

## SERIE EK 1/4"

distributeurs à commande manuelle

### EK4/T - EK4/TF - 3/2

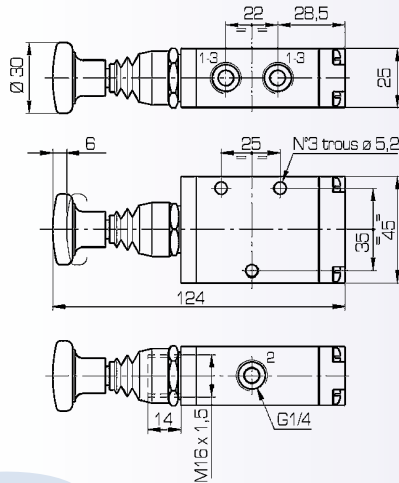

### EKCA4/T - EKCA4/TF - 5/2

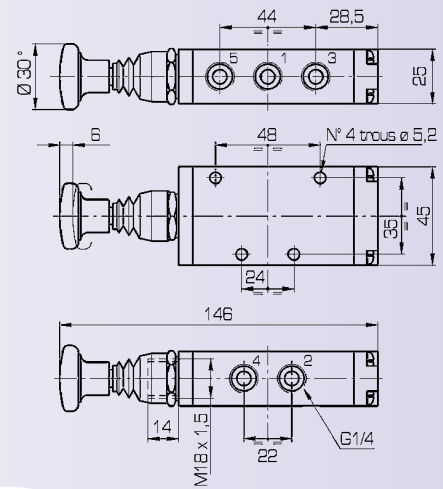

### EK4/MV - EK4/MVF - 3/2

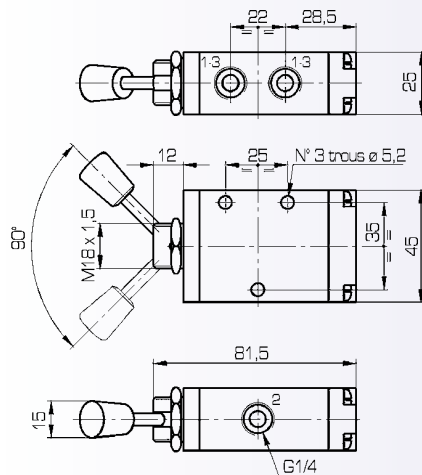

### EKCA4/MV - EKCA4/MVF - 5/2

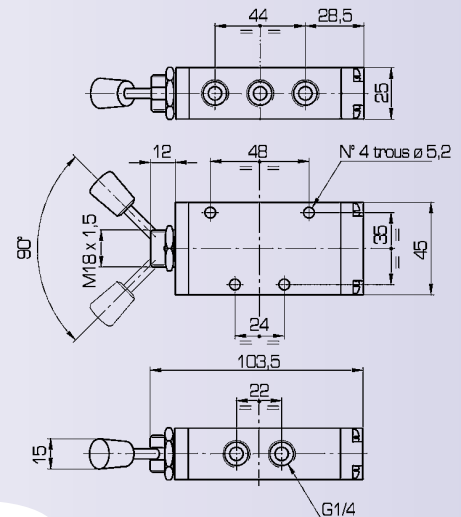

### EK4/M - EK4/MF - 3/2

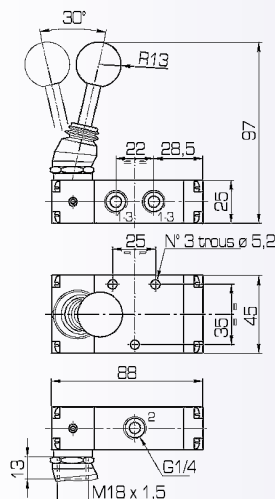

### 5/2 - 5/3 - LEVIER 90°

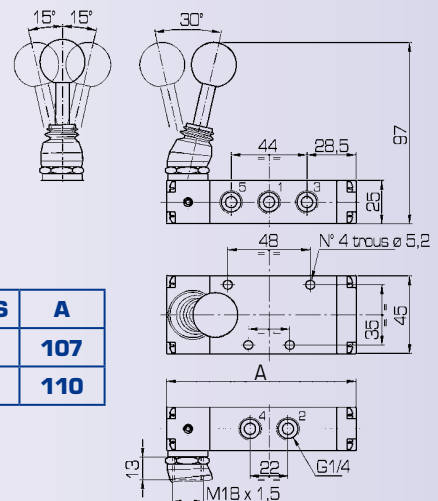

FONCTIONS	A
5/2	107
5/3	110

# COMPOSANTS PNEUMATIQUES

## SERIE EK 1/2"

distributeurs à commande manuelle

SYMBOLES	FONCTIONS	COMMANDES		DEBIT (Nl/min) P.A. 6 bar $\Delta P = 1$ bar	POIDS (g)	CODE
		actionnement	rappel			
	5/2 monostable	levier 90°	ressort	2250	1200	<b>EKCA2/M</b>
	5/2 bistable	levier 90°	levier	2250	1200	<b>EKCA2/MF</b>
	5/3 monostable centre fermé	levier 90°	ressort	2000	1200	<b>EKCA2/MS</b>
	5/3 stable centre fermé	levier 90°	levier	2000	1200	<b>EKCA2/MSF</b>
	5/3 monostable centre ouvert	levier 90°	ressort	2000	1200	<b>EKCA2/MA</b>
	5/3 stable centre ouvert	levier 90°	levier	2000	1200	<b>EKCA2/MAF</b>

### 5/2 - 5/3 LEVIER 90°

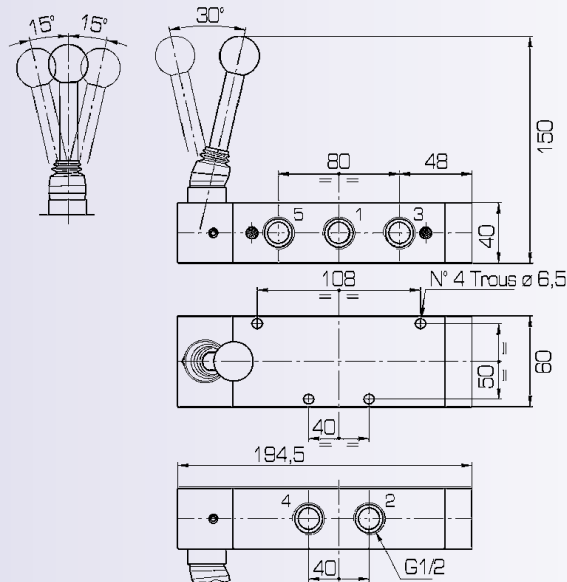

# COMPOSANTS PNEUMATIQUES

## PÉDALES PNEUMATIQUES

### SÉRIE PDP

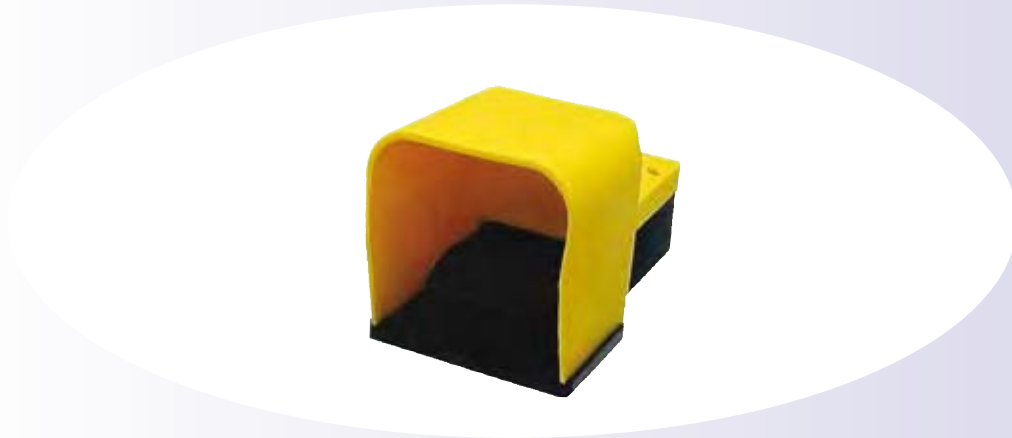

Les pédales pneumatiques de la série PDP sont disponibles dans la fonction 5/2, avec capot de protection et dans la taille 1/4".

#### Matières utilisées

CORPS : Résine acétalique anti-choc  
RESSORTS : Acier inoxydable  
JOINTS : NBR

TIROIRS: Alliage d'aluminium  
CAPOTS DE PROTECTION: matricés en plastique

#### CARACTERISTIQUES TECHNIQUES

Type de connexion: G1/4"  
Fluide: air filtré avec ou sans lubrification  
Pression d'exercice: 2÷10 bar  
Température de travail: -10÷50°C  
Débit: 550 NI/min (P.A. 6 bar  $\Delta P = 1$  bar)

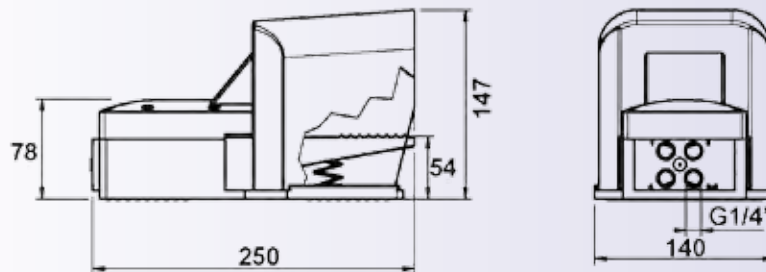

SYMBOLES	SCHÉMA	FONCTIONS	CODE
		avec impulsion maintenue, rappel par ressort.	<b>PDP 00111</b>
		avec impulsion maintenue, rappel par ressort, avec verrouillage.	<b>PDP 00129</b>
		avec impulsion maintenue, rappel par ressort, avec sécurité de commande	<b>PDP 00141</b>

- 1 = alimentation avec raccordement femelle BSP cylindrique 1/4"  
2(N.O.), 4(N.F.) = utilisations avec raccords femelles BSP cylindrique 1/4"  
3, 5 = échappement avec raccordement unique femelle BSP cylindrique en 1/4"

# COMPOSANTS PNEUMATIQUES

## PEDALES PNEUMATIQUES ET ELECTRIQUES

**140 ... micro pédales pneumatiques 3/2 NF, 1 position stable**

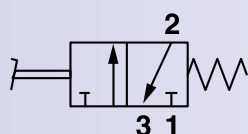
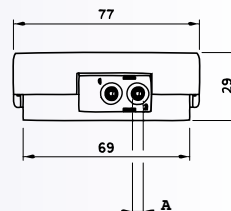
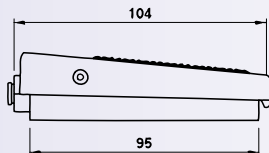

1  
2  
non repéré

= alimentation (Ø4/M5)  
= utilisation (Ø4/M5)  
= échappement (Ø4/M5)

CODE	A
<b>140 649 3001</b>	Ø4
<b>140 641 3001</b>	M5

### PDE

**pédale électrique monostable, équipée d'un contacteur NF-NO**

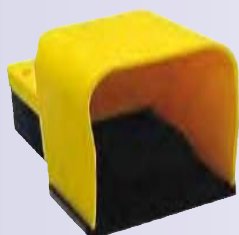

fourni avec  
presse-étoupe

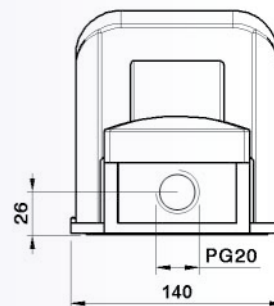
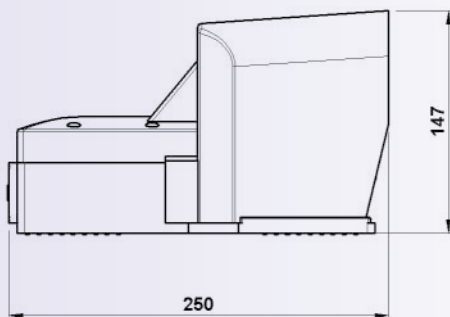

SYMBOLES	SCHÉMA	FONCTIONS	CODE
<p>1 = contact normalement fermé 1 = contact normalement ouvert</p>		<p>avec impulsion maintenue, rappel par ressort avec sécurité de commande.</p>	<p><b>PDE 00104</b></p>

	Tension	Courant nominal (A)
Volt en courant alternatif	24	10
	220	6
Volt en courant continu	24	6
	220	0,1

# COMPOSANTS PNEUMATIQUES

## PEDALES PNEUMATIQUES

### SERIE PC



Les pédales pneumatiques de la série PC sont disponibles dans les fonctions 3/2, 5/2 et 5/3, avec ou sans capot de protection, et dans les tailles 1/8" et 1/4".

#### Matières utilisées

CORPS : Alliage d'aluminium anodisé  
RESSORTS : Acier inoxydable  
JOINTS : NBR

TIROIRS: Alliage d'aluminium  
CAPOTS DE PROTECTION: matricés en plastique et aluminium

#### AP8 - AP4 - CP8 - CP4

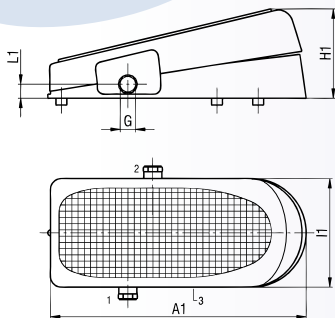

G	A1	H1	I1	L1
G 1/8	193	70	83	11
G 1/4	193	70	83	13

#### AP8F - CP8F - CAP8 - CAP8F

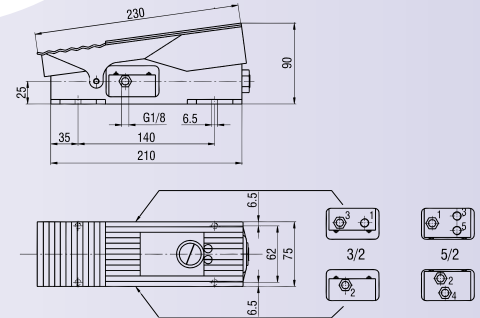

#### PNP - 3/2 - 5/2 - 5/3 sans protection

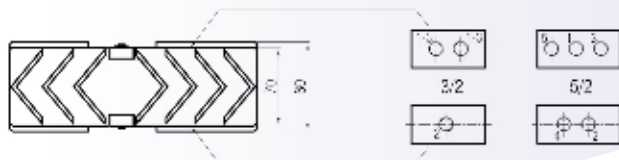
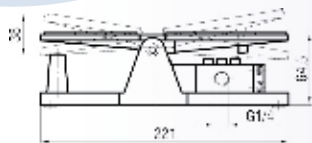

#### PCA - 5 voies G1/4" protection plastique et métallique

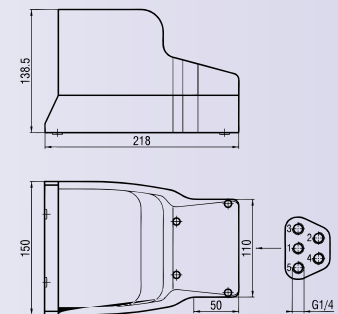

#### CARACTERISTIQUES TECHNIQUES

Type de connexion:	G1/8" - G1/4"
Fluide:	air filtré avec ou sans lubrification
Ø nominal:	G1/8" = 6mm G1/4" = 8,5mm
Pression d'exercice:	0÷10 bar (version à commande directe) 2,5÷10 bar (version à commande indirecte)
Température de travail:	0÷50°C (air sec: -10°C)

# COMPOSANTS PNEUMATIQUES

## PEDALES PNEUMATIQUES

SYMBOLES	FONCTIONS	PROTECTION	ACTIONNEMENT	DEBIT (NI/min) P.A. 6 bar $\Delta P = 1$ bar	POIDS (g)	TAILLE	CODE
	3/2 N.O. monostable	-	pilotage direct	740	565	G 1/8	<b>AP8</b>
				950	700	G 1/4	<b>AP4</b>
	3/2 N.O. bistable	-	pilotage direct	740	1020	G 1/8	<b>AP8F</b>
				815	570	G 1/8	<b>CP8</b>
	3/2 N.F. monostable	-	pilotage direct	950	700	G 1/4	<b>CP4</b>
				815	1015	G 1/8	<b>CP8F</b>
	5/2 monostable	-	pilotage direct	650	915	G 1/8	<b>CAP8</b>
				650	1025	G 1/8	<b>CAP8F</b>
	3/2 N.O. ou N.F. monostable	-	pilotage direct	900	970	G 1/4	<b>PNP4</b>
				900	970	G 1/4	<b>PNP4/F</b>
	5/2 monostable	-	pilotage direct	900	1020	G 1/4	<b>PNPCA4</b>
				900	1020	G 1/4	<b>PNPCA4/F</b>
	5/3 monostable centre fermé	-	pilotage direct	780	1020	G 1/4	<b>PNPCA4/S</b>
				780	1020	G 1/4	<b>PNPCA4/SF</b>
	5/3 stable centre fermé	-	pilotage direct	780	1020	G 1/4	<b>PNPCA4/SF</b>
				780	1020	G 1/4	<b>PNPCA4/A</b>
	5/3 monostable centre ouvert	-	pilotage direct	780	1020	G 1/4	<b>PNPCA4/A</b>
				780	1020	G 1/4	<b>PNPCA4/AF</b>
	5/2 avec protection monostable	plastique	pilotage indirect	900	1350	G 1/4	<b>PCA4</b>
				900	1350	G 1/4	<b>PCA4/F</b>
	5/2 avec protection bistable	plastique	pilotage indirect	900	1350	G 1/4	<b>PCA4/F</b>
				900	1750	G 1/4	<b>PCA4M</b>
	5/2 avec protection monostable	métallique	pilotage indirect	900	1750	G 1/4	<b>PCA4M</b>
				900	1750	G 1/4	<b>PCA4M/F</b>
	5/2 avec protection bistable	métallique	pilotage indirect	900	1750	G 1/4	<b>PCA4M/F</b>



# COMPOSANTS PNEUMATIQUES

## ELECTRO-DISTRIBUTEURS SERIE UL



Les électro-distributeur à commande directe de la série UL taille 32mm sont fabriqués en conformité avec les directives européennes CEE 89/336, CEE 92/31, CEE 93/68, CEE 73/23 dans les versions 3/2 normalement ouverte (alimentation par l'échappement "3") et 3/2 normalement fermée. La version 2/2 peut être obtenue en obturant l'échappement "3". Sont disponibles les versions avec taraudage 1/8" pour implantation simple, et les versions avec interface pour montage sur embase multiple à position fixe ou sur corps de distributeurs (CETOP/RP32P).

### Matières utilisées

NOYAU : IMRE  
CORPS FILETÉ G1/8 : Zamak  
CORPS AVEC INTERFACE : Nylon chargé de verre  
(Zamak sur demande)  
RESSORT : Acier inoxydable  
JOINT : Viton  
COMMANDE MANUELLE: Résine acétalique

### Diagramme des débits

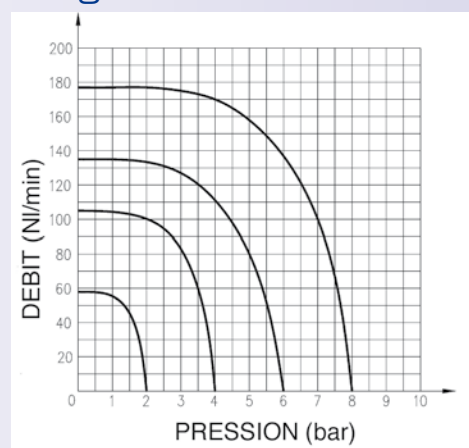

### CARACTERISTIQUES TECHNIQUES

Fluide: air comprimé filtré (avec ou sans lubrification)  
Fréquence maximale:  $\leq 13$  Hz  
Durée de vie: 50 millions de cycles à 6 bar  
(avec conditions optimales d'utilisation)  
 $\varnothing$  nominal: 2 mm  
Bobine: intégrée dans le corps  
Tension standard: 24V DC, 24V-110V-220V AC  
Puissance: DC 7 W / AC 17 VA (en pointe)  
Tolérance de tension:  $\pm 15\%$   
Pression d'exercice: 0÷10 bar  
Température de travail: mini = 0°C (-20°C avec air sec)  
maxi = 50°C  
Classe d'isolement: F  
Indice de protection: IP65  
Connecteur électrique: code: **ULR1B**

# COMPOSANTS PNEUMATIQUES

## SERIE UL

électro-distributeurs à commande directe

3 voies G1/8"

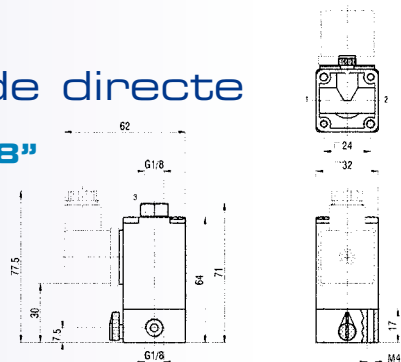

3 voies G1/8" taille 32mm

SYMBOLES	FONCTIONS	COMMANDES		TEMPS DE RÉPONSE (ms) P.A 6 bar		DÉBIT (NI/min)	COMMANDE	POIDS (g)	CODE*
		actionn. t	rappel	action	retour				
	3/2 N.O	électrique	ressort	15	20	80	-	240	<b>ULARG/R</b>
	3/2 N.F	électrique	ressort	15	20	80	-	240	<b>ULCRG/R</b>
	3/2 N.O	électrique	ressort	15	20	80	manuelle bistable	240	<b>ULARV/R</b>
	3/2 N.F	électrique	ressort	15	20	80	manuelle bistable	240	<b>ULCRV/R</b>

3 voies avec interface corps plastique

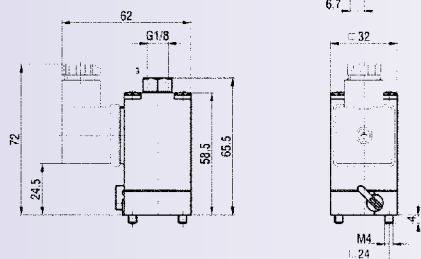

3 voies avec interface corps Zamak

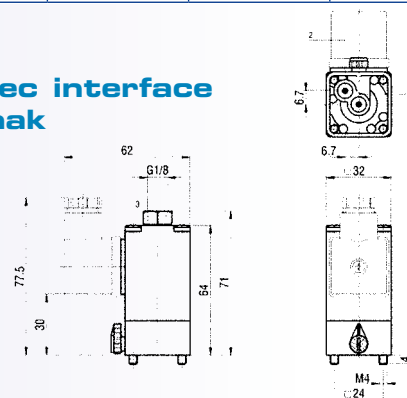

3 voies avec interface pour embases multiples et distributeurs à obturateur (UKA / UKC) et CETOP

SYMBOLES	FONCTIONS	COMMANDES		TEMPS DE RÉPONSE (ms) P.A 6 bar		DÉBIT (NI/min)	COMMANDE	POIDS (g)	CODE*
		actionn. t	rappel	action	retour				
	3/2 N.O	électrique	ressort	15	20	80	-	200	<b>ULASG/R</b>
	3/2 N.F	électrique	ressort	15	20	80	-	200	<b>ULCSG/R</b>
	3/2 N.O	électrique	ressort	15	20	80	manuelle bistable	200	<b>ULASV/R</b>
	3/2 N.F	électrique	ressort	15	20	80	manuelle bistable	200	<b>ULCSV/R</b>

\* préciser la tension lors de la commande:  
ex: ULARG/RO2450-60

NB: pour corps en Zamak ajouter la lettre «A» au code.  
ex: ULCSV/RA + voltage

02400 = 24 V DC      11050-60 = 110 V AC  
02450-60 = 24 V AC      22050-60 = 220 V AC

# COMPOSANTS PNEUMATIQUES

## SERIE UL

embases et accessoires

### ULP8B - EMBASES MULTIPLES A SORTIES DORSALES G1/8"

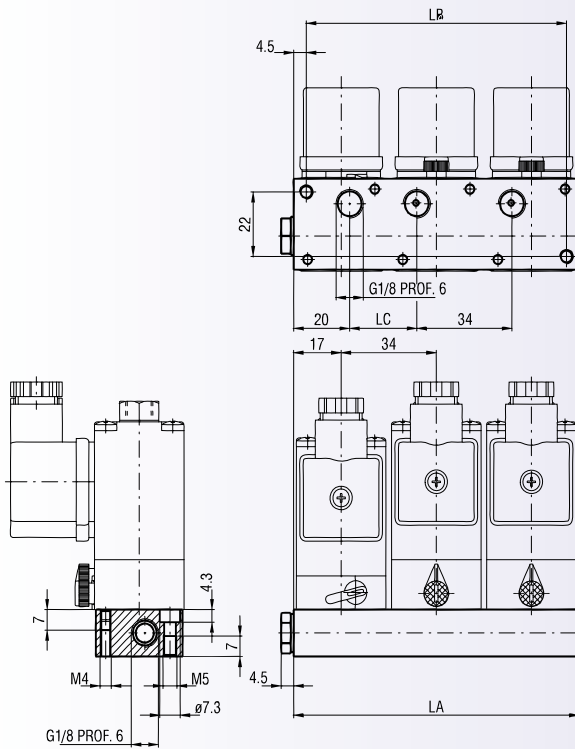

N° de stations	2	3	5
LA	68	102	170
LB	59	93	161
LC	-	34	34
POIDS (g)	85	130	220
CODE	<b>ULP8B/2</b>	<b>ULP8B/3</b>	<b>ULP8B/5</b>

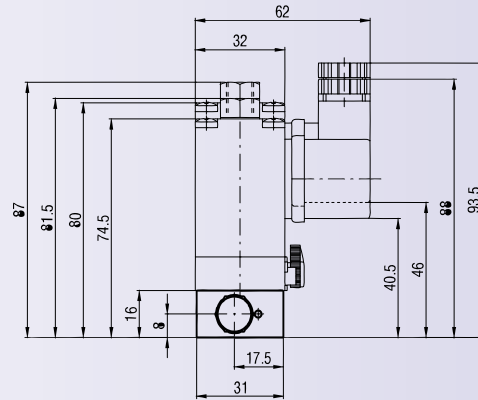

### ULP8S - EMBASES MULTIPLES A SORTIES LATERALES G1/8"

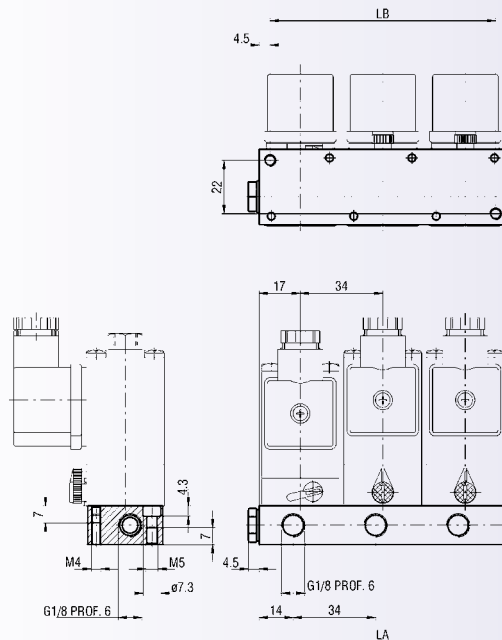

N° de stations	2	3	5
LA	68	102	170
LB	59	93	161
POIDS (g)	85	130	220
CODE	<b>ULP8S/2</b>	<b>ULP8S/3</b>	<b>ULP8S/5</b>

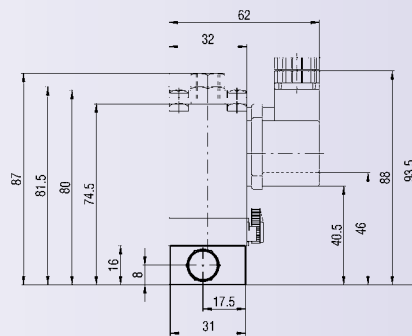

### XVB - EMBASE SIMPLE KIT/PC/UL - PLAQUE D'OBTURATION

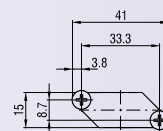
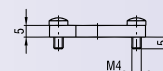
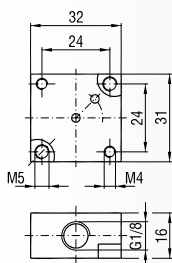

# COMPOSANTS PNEUMATIQUES

## SERIE UK

pilotage par électro-distributeur type ULCSV/R

### DISTRIBUTEURS ELECTRO-PNEUMATIQUES, G 1/8 3 ET 5 VOIES

SYMBOLES	FONCTIONS	COMMANDES		TEMPS DE REPONSE (ms) PA 6 bar		DEBIT (NI/min) P.A. 6 bar $\Delta P = 1$ bar	POIDS (g)	CODE
		actionnement	rappel	action	retour			
	3/2 N.O. monostable	électrique	ressort	18	38	700	135	<b>UKA 8/25/U</b>
	3/2 N.F. monostable	électrique	ressort	18	38	700	135	<b>UKC 8/25/U</b>
	5/2 monostable	électrique	ressort	19	40	650	203	<b>UKCA 8/U</b>

### DISTRIBUTEURS ELECTRO-PNEUMATIQUES, G 1/4 3 ET 5 VOIES

SYMBOLES	FONCTIONS	COMMANDES		TEMPS DE REPONSE (ms) PA 6 bar		DEBIT (NI/min) P.A. 6 bar $\Delta P = 1$ bar	POIDS (g)	CODE
		actionnement	rappel	action	retour			
	3/2 N.O. monostable	électrique	ressort	20	30	950	280	<b>UKA 4/32/U</b>
	3/2 N.F. monostable	électrique	ressort	20	30	1100	280	<b>UKC 4/32/U</b>
	5/2 monostable	électrique	ressort	24	45	1000	415	<b>UKCA 4/U</b>

NB: ce type de distributeur ne comprend pas la commande (voir page 178 pour ULCSV/R)

#### 3 voies avec ULCSV/R - 1/8"

FONCTIONS	L
3/2 N.O.	23
3/2 N.F.	18

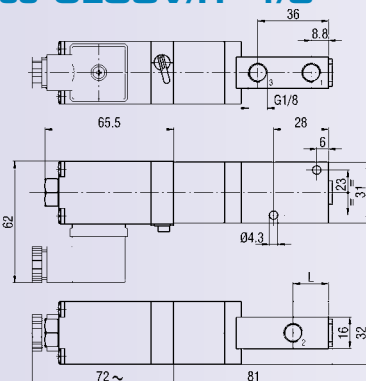

#### 5 voies avec ULCSV/R - 1/8"

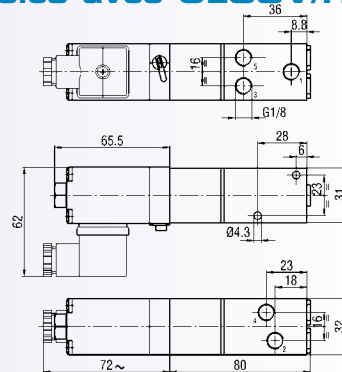

#### 3 voies avec ULCSV/R - 1/4"

FONCTIONS	L
3/2 N.O.	30
3/2 N.F.	25,5

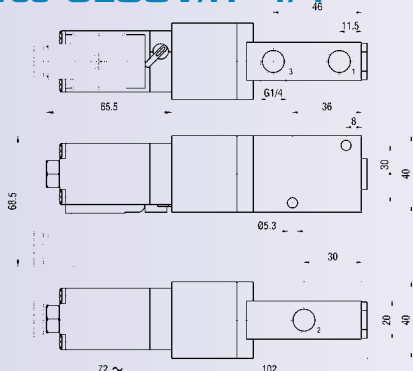

#### 5 voies avec ULCSV/R - 1/4"

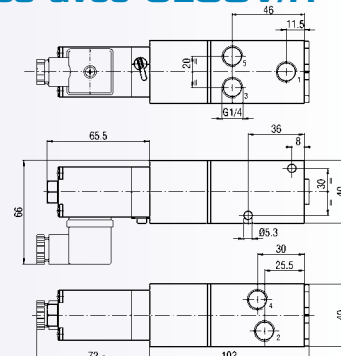

# COMPOSANTS PNEUMATIQUES

## DISTRIBUTEURS ISO 1-2-3

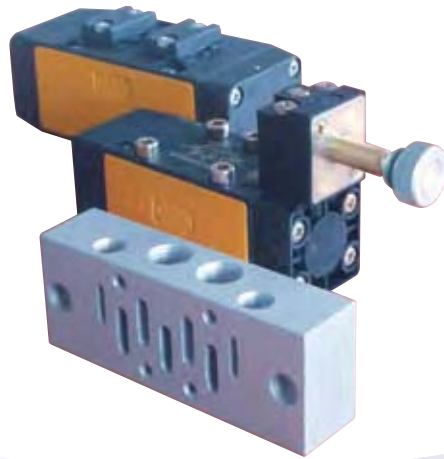

Les distributeurs ISO de la série UDS, sont disponibles en version 5/2 et 5/3 sur plaques embases à plan de pose ISO 5599/1.

Il existe deux types de pilotage:

- pilotage pneumatique.
- électrovanne à plan de pose CNOMO.

### Matières utilisées

CORPS/FLASQUES:	taille 1 - 2 = technopolymère taille 3 = aluminium
ENTRETOISES:	résine acétalique
RESSORTS:	acier galvanisé
JOINTS:	NBR
TIROIR:	alliage d'aluminium
PISTON:	alliage d'aluminium

### CARACTERISTIQUES TECHNIQUES

Pression d'exercice:	monostable	2,5÷10 bar	
	bistable	1,5÷10 bar	
Température de travail:	0 ÷ +50°C (-20°C en air sec)		
Fluide:	air filtré, non lubrifié ou lubrifié		
Durée de vie:	20 millions de cycles à 6 bar (conditions normales d'utilisation)		
Débit en l/min (Q max): à 6 bar	Taille1	Taille2	Taille3
	1300	2050	4200

# COMPOSANTS PNEUMATIQUES

## DISTRIBUTEURS ISO 1-2-3

commandes pneumatiques

UDS 105 KR - taille 1

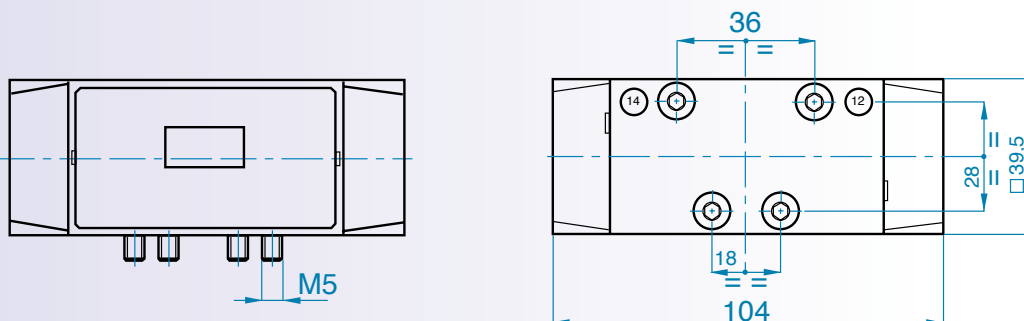

UDS 212 KR - taille 2

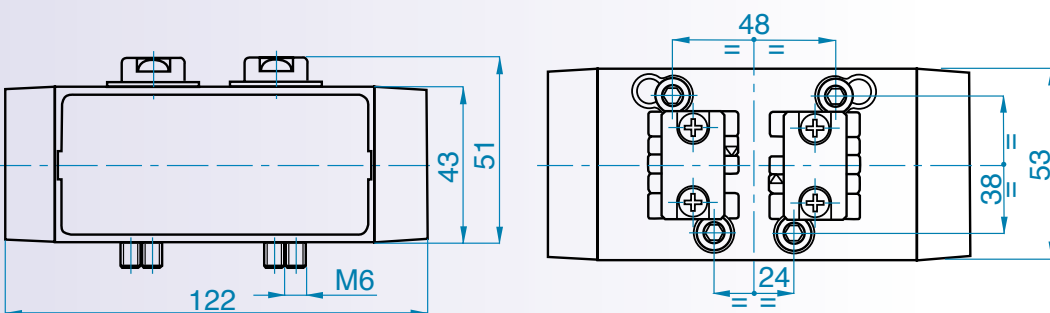

UDSI 3 KR - taille 3

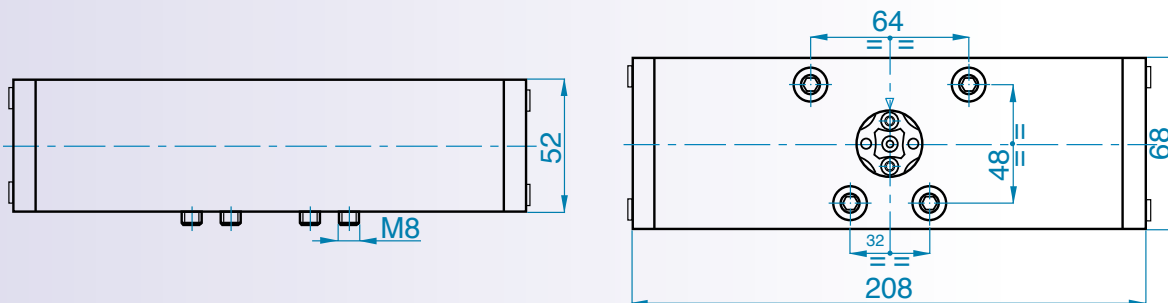

SYMBOLE	FONCTION	CODE TAILLE 1	CODE TAILLE 2	CODE TAILLE 3
	5/2 monostable retour ressort	<b>UDS 105 KR/ZR</b>	<b>UDS 212 KR/ZR</b>	<b>UDSI 3 KR/ZR</b>
	5/2 bistable*	<b>UDS 105 KR/KR</b>	<b>UDS 212 KR/KR</b>	<b>UDSI 3 KR/KR</b>
	5/2 différentiel	<b>UDS 105 KR/TR</b>	<b>UDS 212 KR/TR</b>	<b>UDSI 3 KR/TR</b>
	5/3 centre fermé	<b>UDS 105 SR/SR</b>	<b>UDS 212 SR/SR</b>	<b>UDSI 3 SR/SR</b>
	5/3 centre ouvert	<b>UDS 105 AR/AR</b>	<b>UDS 212 AR/AR</b>	<b>UDSI 3 AR/AR</b>
	5/3 centre pression	<b>UDS 105 PR/PR</b>	<b>UDS 212 PR/PR</b>	-

\* Existe en version commande manuelle

# COMPOSANTS PNEUMATIQUES

## DISTRIBUTEURS ISO 1-2-3

commandes électriques équipées d'électrovanne(s)  
sans bobine et sans connecteur

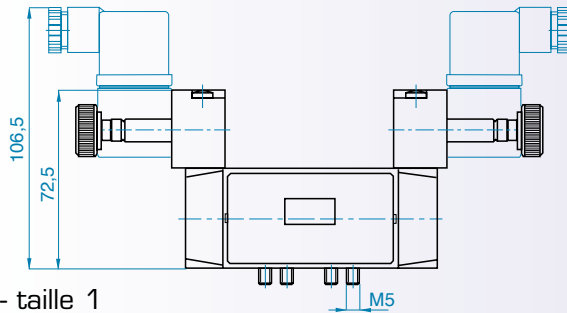

UDS 105 KUEC - taille 1

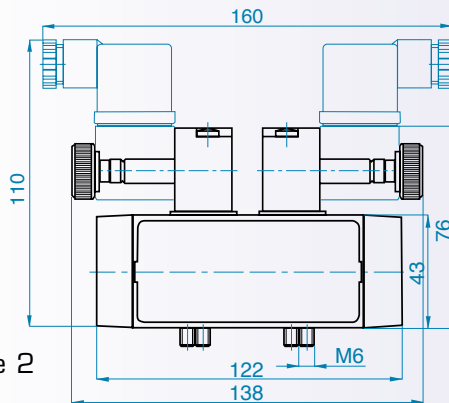
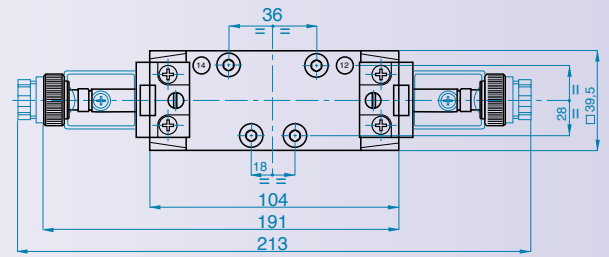

UDS 212 KUEC - taille 2

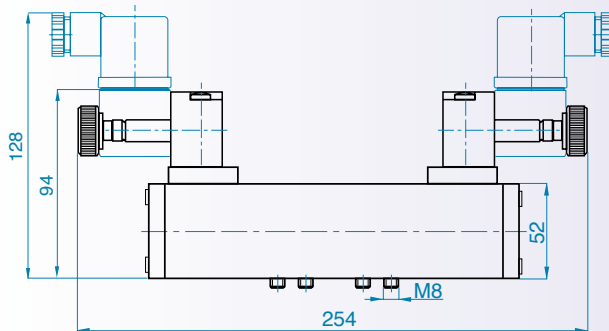
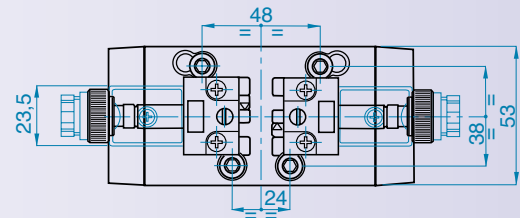

UDSI 3 KUEC - taille 3

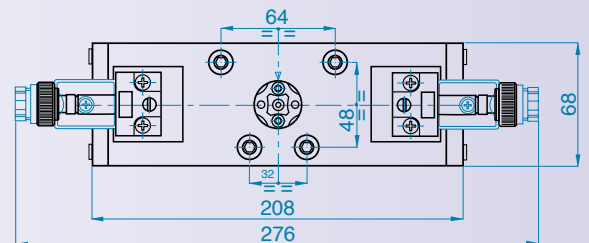

SYMBOLE	FONCTION*	CODE TAILLE 1	CODE TAILLE 2	CODE TAILLE 3
	5/2 monostable retour ressort	<b>UDS 105 KUEC/ZR</b>	<b>UDS 212 KUEC/ZR</b>	<b>UDSI 3 KUEC/ZR</b>
	5/2 bistable	<b>UDS 105 KUEC/KUEC</b>	<b>UDS 212 KUEC/KUEC</b>	<b>UDSI 3 KUEC/KUEC</b>
	5/2 différentiel	<b>UDS 105 KUEC/TR</b>	<b>UDS 212 KUEC/TR</b>	<b>UDSI 3 KUEC/TR</b>
	5/3 centre fermé	<b>UDS 105 SUEC/SUEC</b>	<b>UDS 212 SUEC/SUEC</b>	<b>UDSI 3 SUEC/SUEC</b>
	5/3 centre ouvert	<b>UDS 105 AUEC/AUEC</b>	<b>UDS 212 AUEC/AUEC</b>	<b>UDSI 3 AUEC/AUEC</b>
	5/3 centre pression	<b>UDS 105 PUEC/PUEC</b>	<b>UDS 212 PUEC/PUEC</b>	-

Pilotes avec commande(s) manuelle(s) bistable(s) à tournevis, (à impulsion sur demande).

# COMPOSANTS PNEUMATIQUES

## DISTRIBUTEURS ISO 1-2-3

pilotes - bobines - connecteurs

### ELECTRO-PILOTES A PLAN DE POSE CNOMO (rechange)

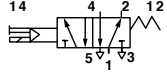
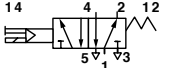
SYMBOLE	FONCTION	COMMANDE	DEBIT (l/min à 6 bar)	CODE*
	3/2 NF	manuelle verrouillable (bistable)	36	<b>C/UECSVB</b>
	3/2 NF	manuelle impulsion (monostable)	36	<b>C/UECSPB</b>

\* Sans bobine et sans connecteur.

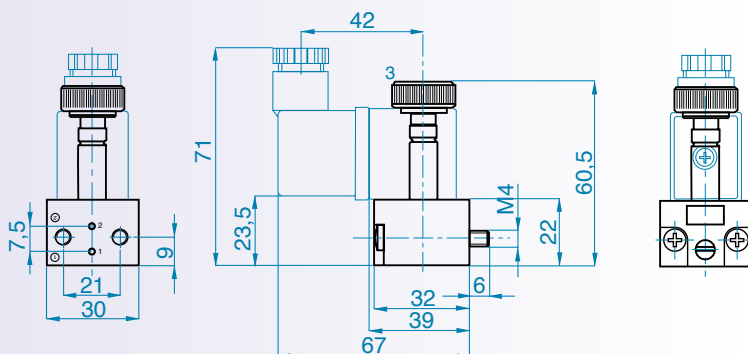

### BOBINES 22mm POUR CONNECTEURS DIN 46244

TENSION	CONSOMMATION	CODE
24 V DC	5 W	<b>USB/02400</b>
24 V AC 50-60	11 VA	<b>USB/02450-60</b>
110 V AC 50-60	11 VA	<b>USB/11050-60</b>
220 V AC 50-60	11 VA	<b>USB/22050-60</b>

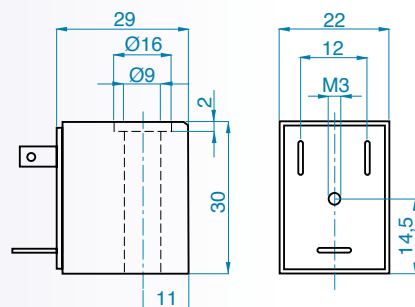

### CONNECTEURS DIN 46244

DESCRIPTION	CODE
Connecteur standard 20 x 28	<b>USR102/N9</b>
Connecteur à led 24 V DC/AC	<b>USR102/N9LED 24V</b>
Connecteur à led 110/220 V DC/AC	<b>USR102/N9LED 220V</b>

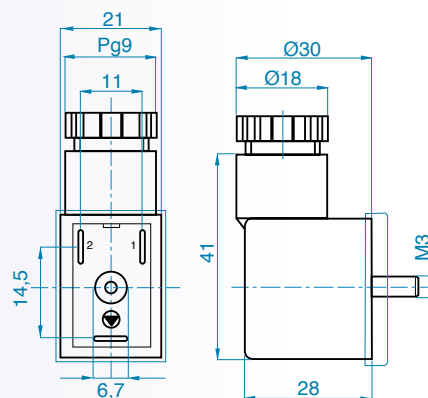



# COMPOSANTS PNEUMATIQUES

## DISTRIBUTEURS ISO 1-2-3

embases

A utiliser de préférence avec des raccords de filetage cylindrique.

### EMBASES ISO INDEPENDANTES A SORTIES LATERALES

RACCORDEMENT	CODE TAILLE 1	CODE TAILLE 2	CODE TAILLE 3
1/4	UDP/ISO1/S4	.	.
3/8	.	UDP/ISO2/S3	.
1/2	.	.	UDP/ISO3/S2

### EMBASES ISO ASSOCIABLES A SORTIES LATERALES

RACCORDEMENT	CODE TAILLE 1	CODE TAILLE 2	CODE TAILLE 3
1/4	UDP/ISO1/4MS/Q	.	.
3/8	.	UDP/ISO2/3MS/Q	.
1/2	.	.	UDP/ISO3/2M/Q*

\* **ATTENTION:** embase à sorties dorsales.

### MODULES POUR EMBASES ASSOCIABLES

MODULES	CODE TAILLE 1	CODE TAILLE 2	CODE TAILLE 3
Plaques d'extrémité (paires)*	UDP/ISO1/3M/L	UDP/ISO2/2M/L	UDP/ISO3/1M/L
Plaques d'obturation	UDP/ISO1/PC	UDP/ISO2/PC	.
Kit assemblage	KIT/UDP/ISO1	KIT/UDP/ISO2	KIT/UDP/ISO3
Diaphragme 	UDP/ISO1/T	UDP/ISO2/T	UDP/ISO3/T
Plaques de transfert	UDP/ISO1-2		UDP/ISO2-3

\*Orifices en  
3/8" = taille 1  
1/2" = taille 2  
1" = taille 3

# COMPOSANTS PNEUMATIQUES

## DISTRIBUTEURS ISO embases (exemple d'assemblage)

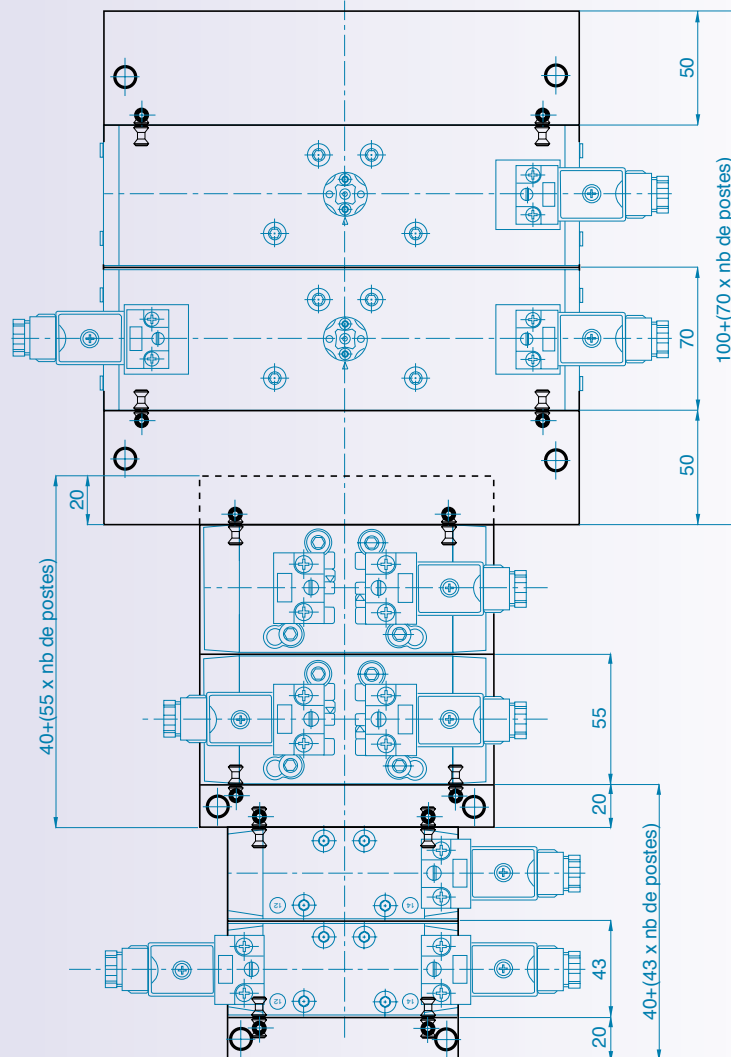
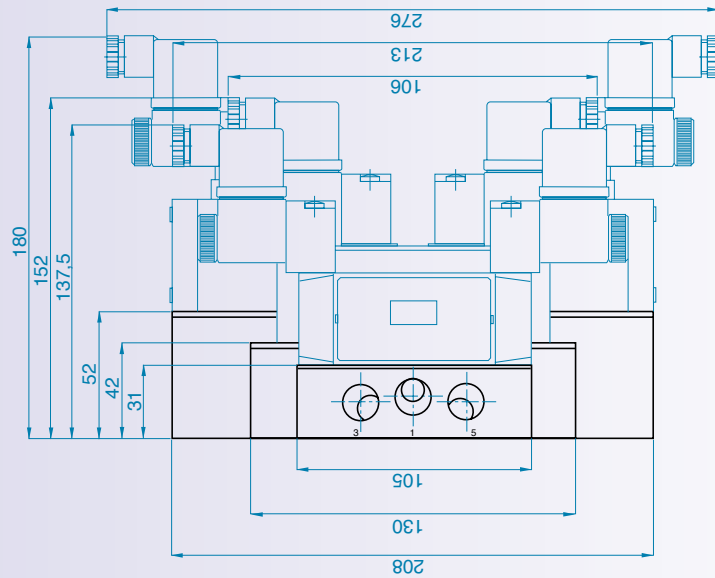

# COMPOSANTS PNEUMATIQUES

## SERIE EL

### éléments de logique pneumatique



La gamme d'éléments de logique pneumatique Série EL est composée des cinq fonctions basiques: OU, ET, OUI, NON et MEMOIRE. Elle est équipée de raccords instantanés pour tube de Ø4 mm et en standard d'un indicateur de pression. Ces éléments peuvent être montés séparément ou en batterie sur support ELSQ. L'élément logique NON est un relais à seuil dont la valeur de déclenchement est de 0,6 bar (à 6 bar).

#### Matières utilisées

CORPS :	Alliage d'aluminium anodisé
RESSORT :	Acier inoxydable
JOINTS :	NBR
CONNEXIONS:	Laiton nickelé, matière plastique

#### CARACTERISTIQUES TECHNIQUES

Fluide:	air comprimé filtré (avec ou sans lubrification)
Pression d'exercice:	1,5÷10 bar
Température de travail:	0 ÷ +60°C (-20°C en air sec)
Débit:	90 NI/min
Raccordements:	raccords instantanés Ø4 mm

#### ELO4 FONCTION OU (somme logique)

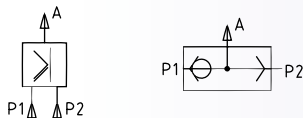
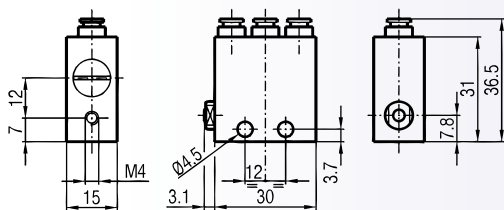

POIDS 40 g

#### ELA4 FONCTION ET (produit logique)

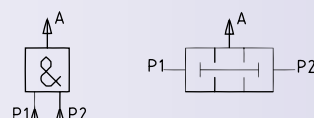
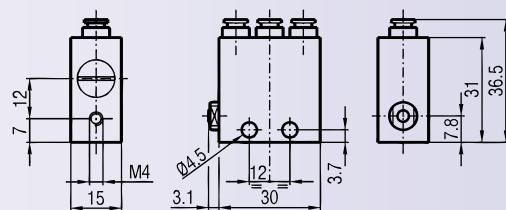

POIDS 40 g

# COMPOSANTS PNEUMATIQUES

## SERIE EL

éléments de logique pneumatique

### ELY4 FONCTION OUI

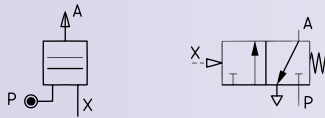
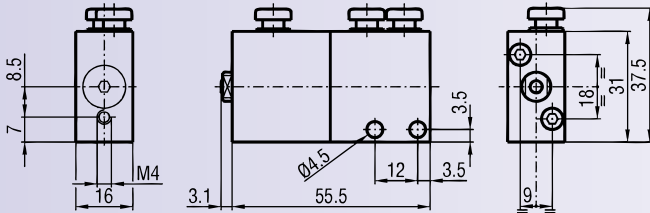

POIDS 82 g

### ELN4 FONCTION NON

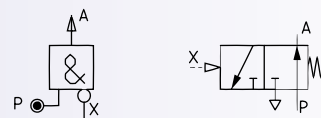
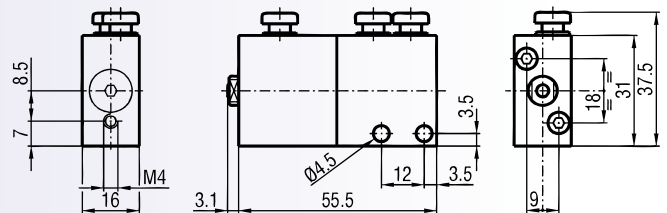

POIDS 82 g

### ELM4 FONCTION MEMOIRE

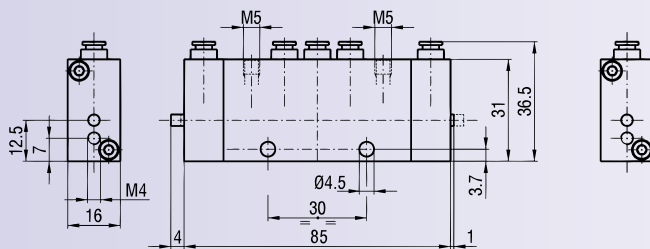

POIDS 110 g

### ELSQ SUPPORT EN EQUERRE

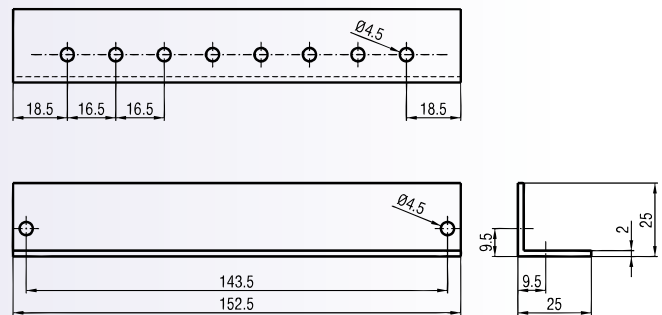

POIDS 30 g

# COMPOSANTS PNEUMATIQUES

## SERIE UR

### Régulateurs de débit en ligne de précision



La gamme des régulateurs de débit Série UR est composée de deux différentes versions, unidirectionnels (type URG) ou bidirectionnels (type URF). Les régulateurs de débit en ligne de précision type "URG" - "URF" sont disponibles avec des débits différents pour la taille 1/8.

#### Matières utilisées

CORPS :	Alliage d'aluminium anodisé
JOINTS :	NBR
POINTEAU DE REGLAGE :	Aluminium (acier inoxydable pour "URG" - "URF8/1")
GUIDE POINTEAU:	Laiton
ECROU:	Laiton

#### CARACTERISTIQUES TECHNIQUES

Fluide:	air comprimé filtré (avec ou sans lubrification)
Pression maximum:	12 bar
Température de travail:	0 ÷ +80°C (-20°C en air sec)
Type de connexion:	G1/8 - G1/4 - G1/2

SYMBOLES	DN (mm)	DEBIT max. (NI/min) à 6 bar	TAILLE	CODE
	0,9	28	G 1/8	<b>URG8/1</b>
	2	200	G 1/8	<b>URG8/2</b>
	5	560	G 1/8	<b>URG8/5</b>
	7,2	900	G 1/4	<b>URG4/10</b>
	12	2250	G 1/2	<b>URG2/25</b>
	0,9	28	G 1/8	<b>URF8/1</b>
	2	200	G 1/8	<b>URF8/2</b>
	5	560	G 1/8	<b>URF8/5</b>
	7,2	900	G 1/4	<b>URF4/10</b>
	12	2250	G 1/2	<b>URF2/25</b>

A	B	C	CH	D	E	F	H
6	M12x0,75	4	14	12,5	31	4,5	5,5
8,5	M15x0,75	5,5	17	17	40	6,5	6
13	M25x0,75	7	30	22	65	8,5	12,5
I	POIDS (g)	L	N	O	S	G	
4,3	60	34	16	15,5	65	1/8	
5,25	120	42	20	20	84,5	1/4	
6,25	540	69	35	32,5	127	1/2	

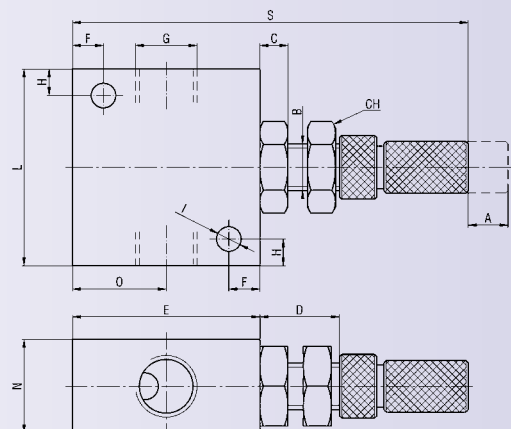

# COMPOSANTS PNEUMATIQUES

## SERIE VM

### Générateurs de vide



La gamme des générateurs de vide Série VM utilise l'effet Venturi. Ils sont utilisés spécifiquement pour l'équipement d'un point précis en aspiration.

#### Matières utilisées

CORPS : Alliage d'aluminium anodisé  
 JOINTS : NBR  
 BUSES: Laiton

### CARACTERISTIQUES TECHNIQUES

Pression d'exercice: 1 ÷ 10 bar  
 Fluide: vide  
 Fluide d'alimentation: air comprimé  
 Type de connexion: G1/8 - G1/4 - G3/8 - G1/2 - G3/4 - G1  
 Diamètre nominal: 1,5 mm  
 Vide maximum: 0,7 bar

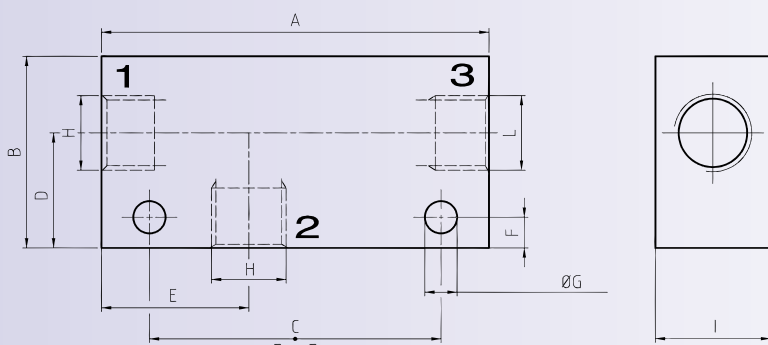

1= Alimentation  
 2= Aspiration  
 3= Echappement

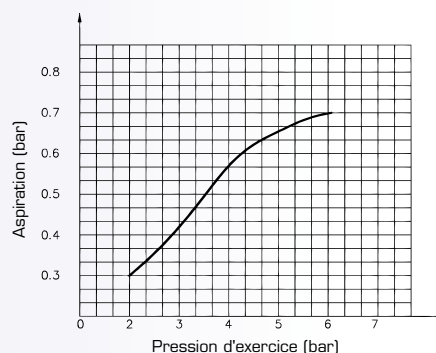

Symbole	A	B	C	D	E	F	G	I	H	L	POIDS (g)	CODE
	50,5	25	38	15	19,2	4	4,2	15	G 1/8	G 1/8	50	<b>VM8</b>
	58	30	38	19,5	23	4	4,2	25	G 1/4	G 1/4	90	<b>VM4</b>
	71,5	30	52	18,5	31	4,5	5,2	25	G 3/8	G 3/8	146	<b>VM3</b>
	75	35	56	21	33	4,5	5,2	30	G 1/2	G 1/2	203	<b>VM2</b>
	90,5	50	61,5	28,5	49,4	4,5	5,2	50	G 3/4	G 1/4	692	<b>VM15</b>
	97	50	68	28,5	52,4	4,5	5,2	50	G 1	G 1/4	643	<b>VM1</b>

# COMPOSANTS PNEUMATIQUES

## VANNES A LEVIER AXIAL POUR VEHICULES INDUSTRIELS

**UNTAIR**  
COMPOSANTS PNEUMATIQUES



M5318N

SM5318N

La gamme de vannes à manette série M5318 est principalement utilisée sur les véhicules industriels. La fixation est possible sur la partie supérieure par 4 trous taraudés M4.

### Matières utilisées

CORPS : Aluminium  
LEVIER : Acier zingué

### CARACTERISTIQUES TECHNIQUES

Pression d'exercice: 0 ÷ 10 bar  
Fluide: air comprimé filtré et lubrifié  
Température de travail: -20° ÷ +70°C  
Raccordement: G1/8"  
Passage minimal: section 19,6 mm<sup>2</sup> - Ø5 mm

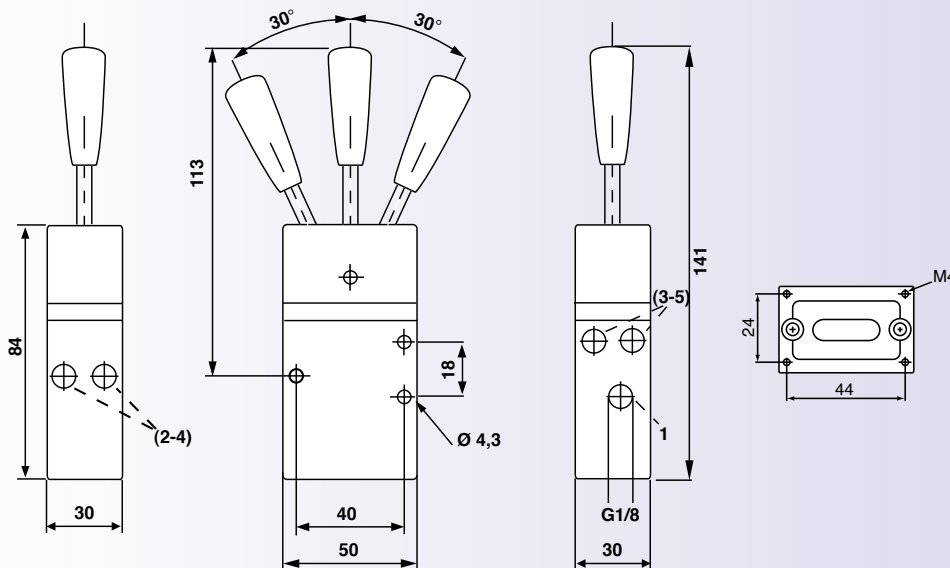

Symbole	Fonction	Commande	DN	type	CODE
	5/3 monostable centres ouverts	levier axial / rappel ressort	5 mm	standard	<b>M5318N</b>
				sécurité de commande	<b>SM5318N</b>
	5/3 bistable centres ouverts	levier axial / stable		standard	<b>M5318N/2</b>
	5/3 tristable centres ouverts		<b>M5318N/3</b>		
Poignée rouge sur demande					

### POUR VEHICULES INDUSTRIELS

Manipulateurs pneumatiques progressifs



MVPR01/2

SMVPR01/2

La gamme de manipulateurs pneumatiques progressifs série MVPR est principalement utilisée sur les véhicules industriels. La fixation est possible sur la partie supérieure par 4 trous taraudés M4.

#### Matières utilisées

CORPS : Aluminium  
LEVIER : Acier zingué

#### CARACTERISTIQUES TECHNIQUES

Pression d'exercice: 0 ÷ 8 bar  
Fluide: air comprimé filtré et lubrifié  
Température de travail: -20° ÷ +70°C  
Raccordement: G1/8" (1-2-4) - M5 (3)  
Passage minimal: 3,5 mm

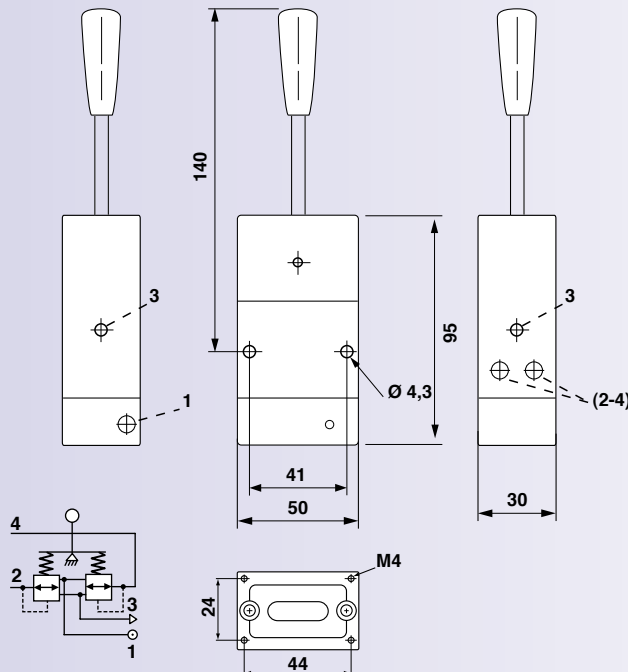

collecteurs pour montage en batterie



Fonction	Commande	DN	type	CODE
5/3 monostable centres ouverts	levier axial / rappel ressort	3,5 mm	standard	<b>MVPR01/2</b>
			sécurité de commande	<b>SMVPR01/2</b>

kit G1/8	N° postes	CODE
collecteur en aluminium +vis banjo simples (manipulateurs non compris)	2	<b>CK 8/2 PN</b>
	3	<b>CK 8/3 PN</b>
	4	<b>CK 8/4 PN</b>
	5	<b>CK 8/5 PN</b>



# COMPOSANTS PNEUMATIQUES

## VANNES

### POUR VEHICULES INDUSTRIELS

Vannes fin de course pneumatiques



La gamme de vannes de fin de course pneumatiques série T3218 est principalement utilisée sur les véhicules industriels.

#### Matières utilisées

CORPS : Aluminium  
LEVIER : Acier zingué

#### CARACTERISTIQUES TECHNIQUES

Pression d'exercice: 0 ÷ 12 bar  
Fluide: air comprimé filtré et lubrifié  
Température de travail: -20° ÷ +70°C  
Raccordement: G 1/8"

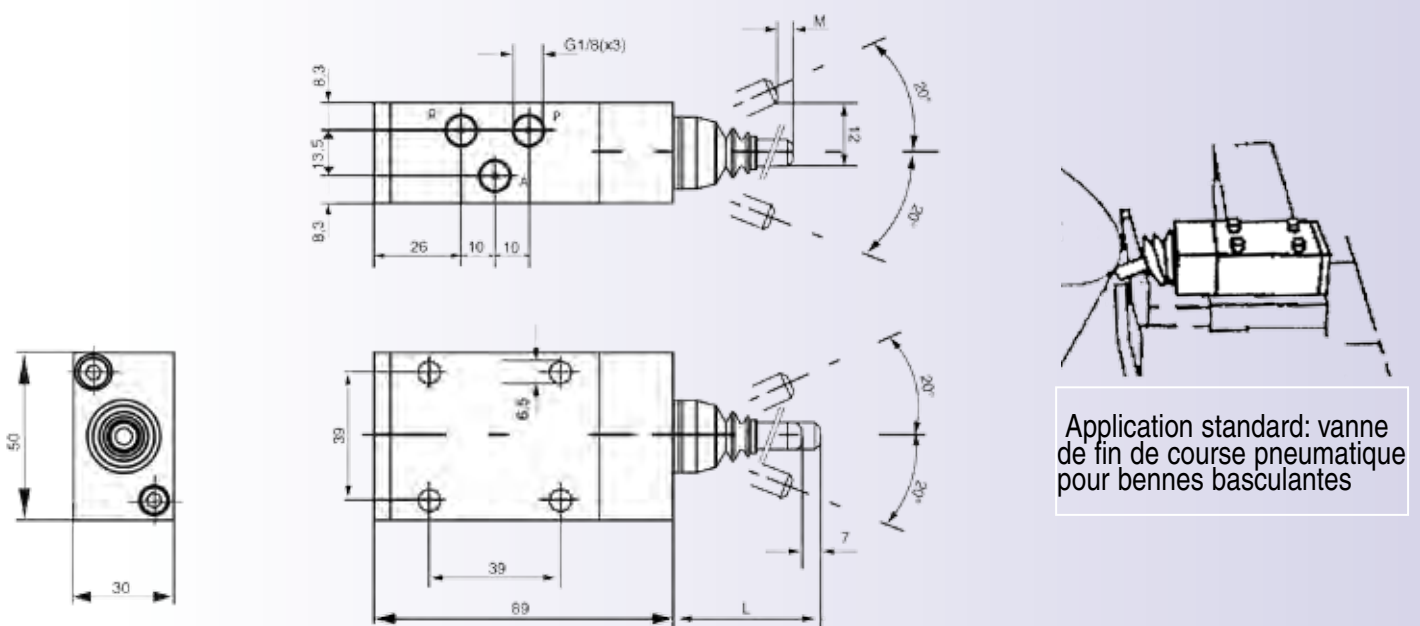

Symbole	Fonction	Commande	Débit	L	M	CODE
	3/2 NO	tige / rappel ressort	40 NI/min	35,5	5	<b>T3218S3</b>
				295,5	20	<b>T3218L4</b>

# COMPOSANTS PNEUMATIQUES

# ELECTROVANNES



# COMPOSANTS PNEUMATIQUES

## ELECTROVANNES

sommaire

**SERIE EP** Mini-électrovannes à commande directe - 1/8"

197



**SERIE W** Electrovanne pour applications industrielles

199



**SERIE EV** Electrovanne pour le vide

202



# COMPOSANTS PNEUMATIQUES

## SERIE EP

### Mini-électrovannes à commande directe



Les mini-électrovannes à commande directe de la série EP sont disponibles dans les versions 3/2 (transformables en 2/2) normalement ouvertes et fermées. Leur embase modulaire peut être utilisée soit en mode simple, soit en batterie par la fracture de la paroi lenticulaire servant à l'alimentation.

Chaque électrovanne est livrée avec un joint OR et une vis pour le montage en batterie.

#### Matières utilisées

CORPS : Aluminium

MANCHON : Laiton traité

NOYAU / RESSORT : Acier inoxydable

JOINTS DE NOYAU : Viton

BOBINE : Nylon

#### CARACTERISTIQUES TECHNIQUES

Type de connexion:	taroudage 1/8" BSP sur alimentation et utilisation, M5 sur échappement
Fluide:	air filtré, lubrifié ou non / gaz et liquides inertes
Pression d'exercice:	0÷10 bar (EP 13) 0÷8 bar (EP 20)
Température de travail:	T + ΔT = max 140°C
T =	température ambiante ou du fluide
ΔT=	température de l'enroulement après 1 heure de fonctionnement: 80°÷90°C

# COMPOSANTS PNEUMATIQUES

## SERIE EP

### Mini-électrovannes à commande directe

CODE (tension à préciser)	FONCTION [*]	COMMANDE MANUELLE BISTABLE	COEFFICIENT KV	Ø PASSAGE (mm)	PRESSION D'EXERCICE (bar)	TEMPS EXCIT./DESEC. (ms)	TENSIONS DISPONIBLES
<b>EP13CM</b>	3/2 N.F.	oui	1	1,3	0÷10	12	AC 24-48-110- 220 V 50/60Hz  DC 12-24-48 V
<b>EP13 A</b>	3/2 N.O.	non	1	1,3	0÷10	12	
<b>EP20CM</b>	3/2 N.F.	oui	1,35	2	0÷8	13	
<b>EP20 A</b>	3/2 N.O.	non	1,35	2	0÷8	13	

à rajouter:  
**USR102/N9** connecteur DIN46244 - Protection: IP65 EN60529

\* Fonction 2/2 possible sur demande.

EXEMPLE DE CODE DE COMMANDE: **EP13CM V24DC**

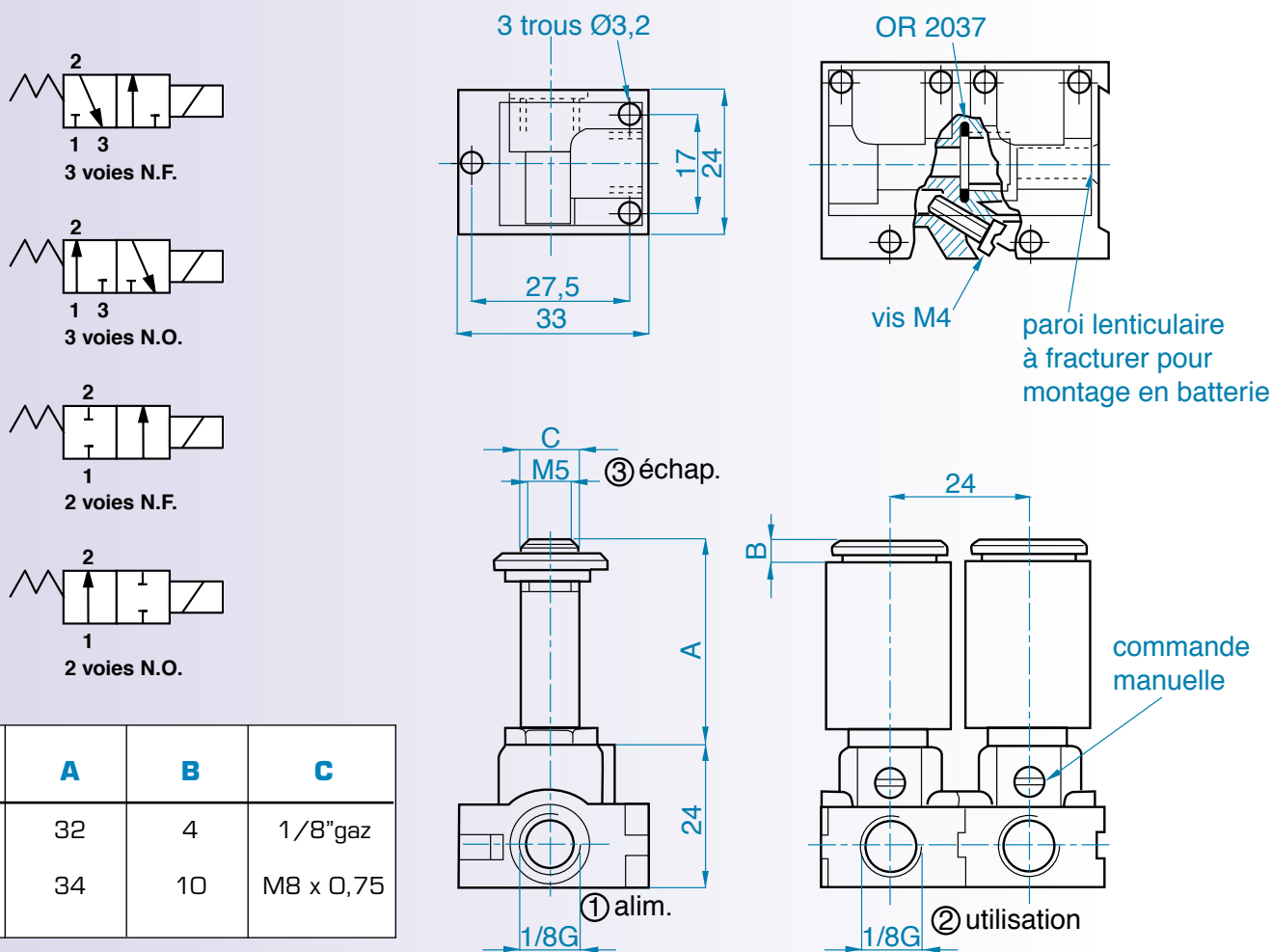

# COMPOSANTS PNEUMATIQUES

## SERIE W

### Electrovannes pour applications industrielles



Les électrovannes série W à commande directe, à commande assistée et à commande mixte sont produites dans la fonction 2/2 N.F.. Elles sont utilisées dans de nombreuses applications industrielles grâce à leur compatibilité avec une large gamme de fluide.

#### Matières utilisées

CORPS : Laiton      NOYAU/ RESSORTS: Acier inoxydable  
 FOURREAU : Laiton      JOINTS : NBR, EPDM, FPM

#### CARACTERISTIQUES TECHNIQUES

Température de travail: NBR (air) -10° ÷ +90°C / NBR (eau) 0° ÷ +70°C  
 EPDM <+140°C  
 FPM -10° ÷ +130°C  
 Raccordement: G 1/8" ÷ G 2"

Type de joints	Champs d'application	Calcul du débit
NBR	Eau (max 70°C) - Air comprimé (max 90°) Huiles minérales et dérivés - hydrocarbures (méthane, éthane, propane, butane, kérosène et gas-oil)	Pour le liquide $Q = K_v \sqrt{\frac{\Delta p}{\rho}}$ Pour air & gaz $Q_n = 26 K_v \sqrt{\Delta p P}$ Kv = Coefficient débit Q = m³/h Débit Qn = m³/h Débit normal (20 °C et 760 mm Hg) P = bar Pression aval absolue Δp = bar Chute de pression (pression différentielle entre la pression amont et aval) ρ = Kg/dm³ Gravité spécifique (proportion de densité de la substance à la densité d'eau à 4°C)
EPDM	Eau chaude et vapeur max. 140°C, détergents, solutions du sodium et potassium, fluides hydrauliques et solvants polaires (ne pas employer avec les huiles et graisses minérales)	
FPM (Viton)	Usage général max. 130°C	

#### Série W105 à 2 voies G1/8 - commande directe

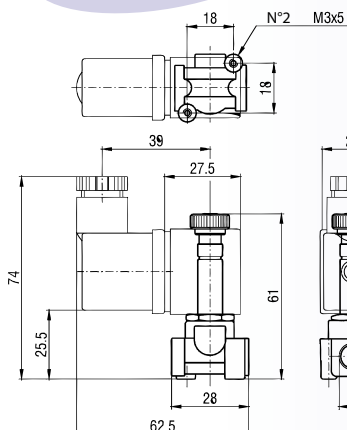

Symbole	Fonction	Pression différentielle (bar)			Kv	Ø DN (mm)	TAILLE	CODE **
		MIN.	MAX.					
			AC	DC				
	2/2 N.F.	0	25	25	0,04	1,2	G1/8	<b>W 105 1 * E3A</b>
		0	16	16	0,06	1,5	G1/8	<b>W 105 2 * E3A</b>
		0	12	10	0,09	2	G1/8	<b>W 105 3 * E3A</b>
		0	8	5,5	0,14	2,5	G1/8	<b>W 105 4 * E3A</b>
		0	5	2	0,19	3,1	G1/8	<b>W 105 5 * E3A</b>

\* spécifier le type de joints: B=NBR; V=FPM; E=EPDM

\*\* la bobine n'est pas fournie, voir page 201 pour la choisir

# COMPOSANTS PNEUMATIQUES

## SERIE W

### Série W106 à 2 voies G1/8 - G1/4 - commande directe

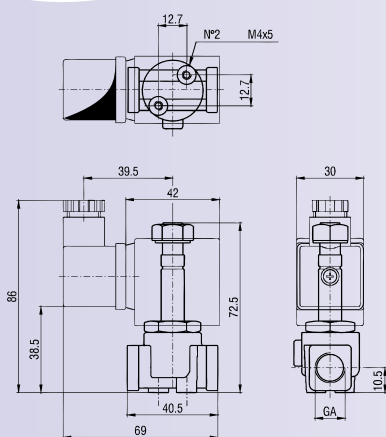

Symbole	Fonction	Pression différentielle (bar)			Kv	Ø DN (mm)	TAILLE	CODE **
		MIN.	MAX.					
			AC	DC				
	2/2 N.F.	0	30	26	0,07	1,5	G1/8	<b>W 106 1 * E2A</b>
		0	22	20	0,1	2	G1/8	<b>W 106 2 * E2A</b>
		0	16	14	0,15	2,5	G1/8	<b>W 106 3 * E2A</b>
		0	10	8	0,32	3,5	G1/8	<b>W 106 4 * E2A</b>
		0	30	26	0,07	1,5	G1/4	<b>W 106 5 * E2A</b>
		0	22	20	0,1	2	G1/4	<b>W 106 6 * E2A</b>
		0	16	14	0,15	2,5	G1/4	<b>W 106 7 * E2A</b>
		0	10	8	0,32	3,5	G1/4	<b>W 106 8 * E2A</b>
		0	6,5	3,5	0,41	4,5	G1/4	<b>W 106 9 * E2A</b>
		0	4	1,8	0,47	5,2	G1/4	<b>W 106 10 * E2A</b>
		0	-	1	0,64	6,4	G1/4	<b>W 106 11 * E2A</b>

\* spécifier le type de joints: B=NBR; V=FPM; E=EPDM

\*\* la bobine n'est pas fournie, voir page 201 pour la choisir

### Série W107 à 2 voies G3/8 - G2" - commande assistée

Symbole	Fonction	Pression différentielle (bar)			Kv	Ø DN (mm)	TAILLE	CODE **
		MIN.	MAX.					
			AC	DC				
	2/2 N.F.	0,15	15	15	2	12	G3/8	<b>W 107 1 * E3A</b>
		0,15	15	15	2,2	12	G1/2	<b>W 107 2 * E3A</b>
		0,15	13	13	5,2	18	G3/4	<b>W 107 3 * E3A</b>
		0,15	10	10	10,2	24	G1"	<b>W 107 4 * E3A</b>
		0,15	10	10	18	37	G1"1/4	<b>W 107 5 * E2A</b>
		0,15	10	10	21	37	G1"1/2	<b>W 107 6 * E2A</b>
		0,15	10	10	36	50	G2"	<b>W 107 7 * E2A</b>

\* spécifier le type de joints: B=NBR; V=FPM; E=EPDM

\*\* la bobine n'est pas fournie, voir page 201 pour la choisir

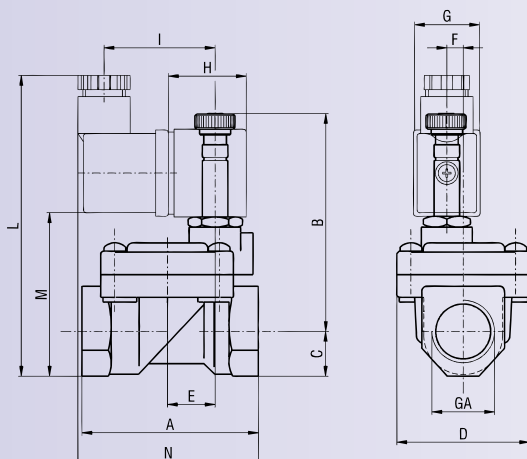

GA	A	B	C	D	E	F	G	H	I	L	M	N	POIDS (g)
G3/8	60	70	14	45	16	6	22	27,5	39	102	53,5	62,5	450
G1/2	60	70	14	45	16	6	22	27,5	39	102	53,5	62,5	450
G3/4	75	74	18	55	20	8,5	22	27,5	39	108	59,5	66	660
G1	96	85	20	72	32	-	22	27,5	39	120	71,5	64,5	1200
G1 1/4	144	107	28	102	45	-	30	42	39,5	128	79,5	75,5	3200
G1 1/2	144	107	28	102	45	-	30	42	39,5	128	79,5	75,5	2900
G2	152	116,5	35	119	48	-	30	42	39,5	159	110,5	76,5	4500



# COMPOSANTS PNEUMATIQUES

## SERIE W

### Série W108 à 2 voies G3/8 - G1" - commande mixte

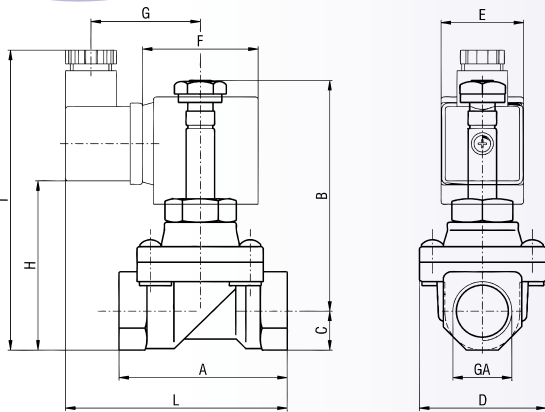

GA	A	B	C	D	E WE2A	E WE5A	F WE2A	F WE5A
G3/8	59	83	14	45	30	36	42	47,5
G1/2	59	83	14	45	30	36	42	47,5
G3/4	79	90	18	55	-	36	-	47,5
G1	96	101	20	72	-	36	-	47,5

G WE2A	G WE5A	H WE2A	H WE5A	I WE2A	I WE5A	L WE2A	L WE5A	POIDS (g)
39,5	42,5	58,5	58	106	105,5	79	82	580
39,5	42,5	58,5	58	106	105,5	79	82	530
-	42,5	-	69	-	116,5	-	89,5	750
-	42,5	-	82	-	129,5	-	100	1200

Symbole	Fonction	Pression différentielle (bar)			Kv	Ø DN (mm)	TAILLE	CODE**
		MIN.	MAX.					
			AC	DC				
	2/2 N.F.	0	10	-	2	12	G3/8	<b>W 108 1 * E2A</b>
		0	10	-	2,2	12	G1/2	<b>W 108 2 * E2A</b>
		0	12	10	2	12	G3/8	<b>W 108 1 * E5A</b>
		0	12	10	2,2	12	G1/2	<b>W 108 2 * E5A</b>
		0	9	-	4,5	18	G3/4	<b>W 108 3 * E5A</b>
		0	7	-	8,5	24	G1"	<b>W 108 4 * E5A</b>

\* spécifier le type de joints: B=NBR; V=FPM; E=EPDM

\*\* la bobine n'est pas fournie, voir ci dessous pour la choisir

### BOBINE 22mm WE3A

#### CODE

#### DESIGNATION

<b>WE3A/01200</b>	bobine 22mm DC 12V
<b>WE3A/02400</b>	bobine 22mm DC 24V
<b>WE3A/02450-60</b>	bobine 22mm AC 24V 50/60 HZ
<b>WE3A/11050-60</b>	bobine 22mm AC 110V 50/60 HZ
<b>WE3A/22050-60</b>	bobine 22mm AC 220V 50/60 HZ

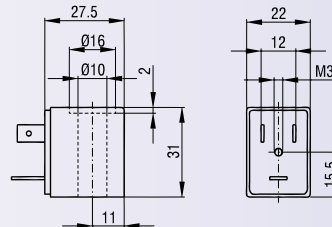

CARACTERISTIQUES TECHNIQUES  
Puissance: AC = 11VA DC = 5,5W

Connecteur électrique:  
code: **USR 102/N9**

### BOBINE 30mm WE2A

#### CODE

#### DESIGNATION

<b>WE2A/01200</b>	bobine 30mm DC 12V
<b>WE2A/02400</b>	bobine 30mm DC 24V
<b>WE2A/02450-60</b>	bobine 30mm AC 24V 50/60 HZ
<b>WE2A/11050-60</b>	bobine 30mm AC 110V 50/60 HZ
<b>WE2A/22050-60</b>	bobine 30mm AC 220V 50/60 HZ

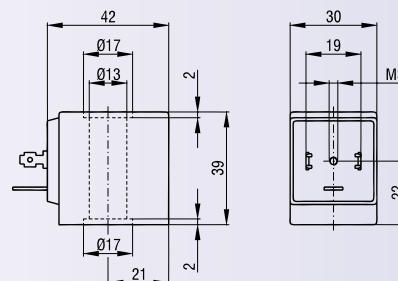

CARACTERISTIQUES TECHNIQUES  
Puissance: AC = 20VA DC = 8W

Connecteur électrique:  
code: **ULR1B**

### BOBINE 36mm WE5A

#### CODE

#### DESIGNATION

<b>WE5A/01200</b>	bobine 36mm DC 12V
<b>WE5A/02400</b>	bobine 36mm DC 24V
<b>WE5A/02450-60</b>	bobine 36mm AC 24V 50/60 HZ
<b>WE5A/11050-60</b>	bobine 36mm AC 110V 50/60 HZ
<b>WE5A/22050-60</b>	bobine 36mm AC 220V 50/60 HZ

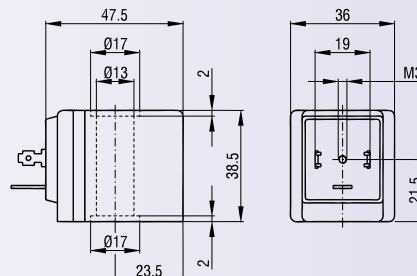

CARACTERISTIQUES TECHNIQUES  
Puissance: AC = 40VA DC = 23W

Connecteur électrique:  
code: **ULR1B**

# COMPOSANTS PNEUMATIQUES

## SERIE EV

### Electrovannes pour le vide



Les électrovannes série EV sont produites dans les fonctions 3/2 N.F. et 3/2 N.O. avec une commande assistée.

#### Matières utilisées

CORPS : Aluminium anodisé  
NOYAU/ RESSORTS: Acier inoxydable  
DIAPHRAGME/PLONGEUR: Polyuréthane  
PISTON: Aluminium

#### CARACTERISTIQUES TECHNIQUES

Vide maximum: 755 mm Hg  
Température de travail:  $-20^{\circ} \div +40^{\circ}\text{C}$   
Pression de pilotage:  $3 \div 10$  bar  
Raccordement: G 1/8"  $\div$  G 2"  
Fluide: Vide  
Bobine: G 1/8":.....**WE3A/** .....(voir page 201)  
G 1/4  $\div$  G 3/8:.. **USB/** .....(voir page 184)  
G 1/2  $\div$  G 2":.....**WE2A/** .....(voir page 201)  
Connecteur électrique: **USR 102/N9** (bobines type WE3A-USB)  
**ULR1B** (bobines type WE2A)

Symbole	Fonction	COMMANDES		Temps de réponse à 6 bar (ms)		DÉBIT MAX (m3/h)	TAILLE BSP	TAILLE	CODE **
		actionnement	rappel	Mise en route	Coupure				
	3/2 N.F.	électro-pneumatique commande assisté	ressort	15	25	1,5	G1/8	163	<b>EV8</b>
	3/2 N.O.*			18	28	4	G1/4	462	<b>EV4</b>
				18	28	10	G3/8	451	<b>EV3</b>
	3/2 N.O.*			20	40	20	G1/2	780	<b>EV2</b>
				20	40	20	G3/4	750	<b>EV6</b>
	3/2 N.O.*			20	45	90	G1	1212	<b>EV1</b>
				60	40	180	G1"1/2	3300	<b>EV12</b>
	80			50	250	G2	9800	<b>EV16</b>	

\* Pour la version N.O. la connection sera: 1= Echappement  
2= Utilisation  
3= Pompe

\*\* la bobine n'est pas fournie avec l'électrovanne

# COMPOSANTS PNEUMATIQUES

## SERIE EV

### encombremments

#### EV8 - EV4 - EV3

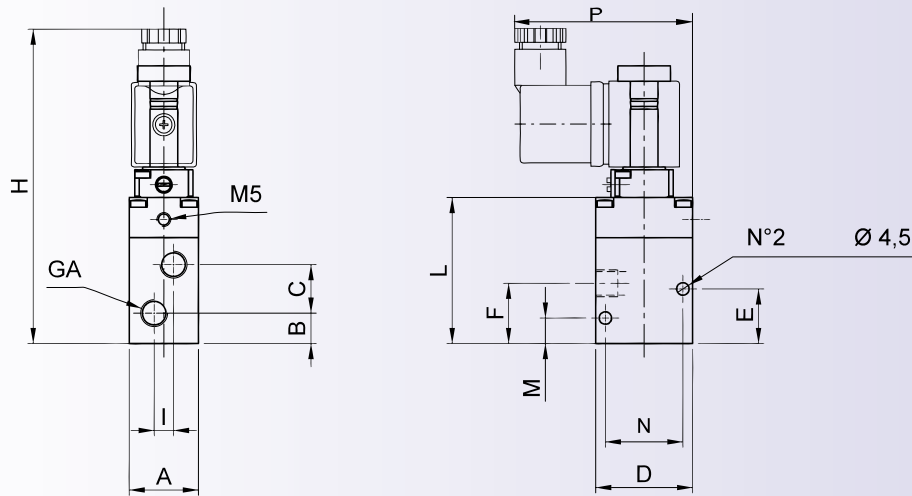

CODE	A	B	C	D	E	F	GA	H	I	L	M	N	P
<b>EV8</b>	25	11	17,5	35	19,7	21,7	G 1/8	112,7	7	52,7	9,2	28	65
<b>EV4</b>	32	24	23,5	59	36	36	G 1/4	136	-	74,5	24,5	40	89
<b>EV3</b>	32	24	23,5	59	36	36	G 3/8	136	-	74,5	24,5	40	89

#### EV2 - EV6 - EV1 - EV12 - EV16

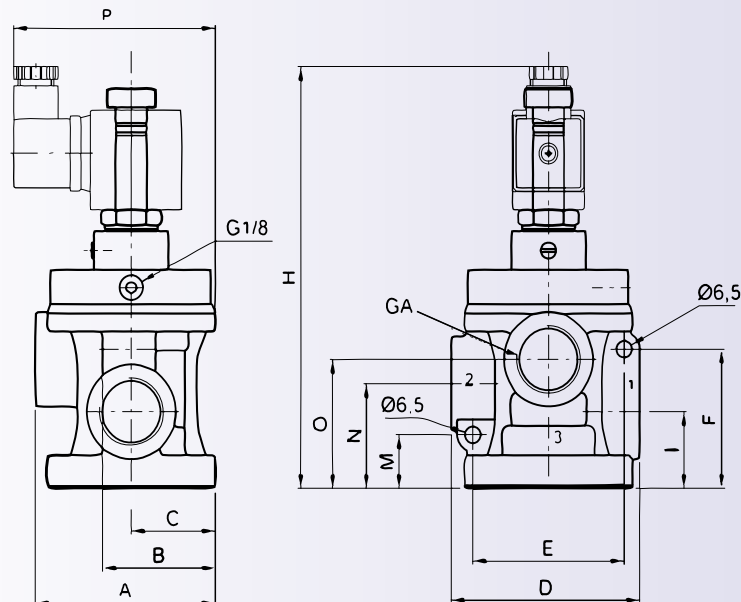

CODE	A	B	C	D	E	F	GA	H	I	M	N	O	P
<b>EV2</b>	75	47	35	78,5	63	54,5	G 1/2	152	30	21	41	50,5	85,5
<b>EV6</b>	75	47	35	78,5	63	54,5	G 3/4	152	30	21	41	50,5	85,5
<b>EV1</b>	94	55	45	101	78	62,5	G 1"	168	38	25,5	51	64	95
<b>EV12</b>	138	84	59	158	113	113	G 1"1/2	240	68	34	68	96	-
<b>EV16</b>	183,5	113,5	78,5	210	150	150	G 2"	310	92	48	92	129	-

# COMPOSANTS PNEUMATIQUES

# APPAREILS POUR LE TRAITEMENT DE L'AIR COMPRIME



**AIRCOMP**

# COMPOSANTS PNEUMATIQUES

## APPAREILS POUR LE TRAITEMENT DE L'AIR COMPRIME **AIRCOMP**

### sommaire

**SERIE 038** 208

**SERIE 039** 209

**SERIE MODULAIRE 042-1/4"**

SYSTEME DE MONTAGE	211
V 042-25 VANNE D'ARRET A 3 VOIES	212
F 042-02 FILTRE	212
R 042-01 REGULATEUR	213
FR 042-04 FILTRE REGULATEUR	213
E 042-26 ELECTROVANNE DE SECTIONNEMENT	214
D 042-27 DEMARREUR PROGRESSIF	214
L 042-03 LUBRIFICATEUR STANDARD	215
L 042-03VL LUBRIFICATEUR A REMPLISSAGE PAR DEPRESSION	215
CODES DE COMMANDE	216
ACCESSOIRES ET PIECES DE RECHANGE	217

**SERIE MODULAIRE 050-3/8" / 052-1/2"**

SYSTEME DE MONTAGE	218
ACCESSOIRES ET PIECES DE RECHANGE	218
V 050-25 / 052-25 VANNE D'ARRET A 3 VOIES	219
F 050-12 / 052-12 FILTRE	219
R 050-11 / 052-11 REGULATEUR	220
FR 050-14 / 052-14 FILTRE REGULATEUR	220
E 050-26 / 052-26 ELECTROVANNE DE SECTIONNEMENT	221
D 050-27 / 052-27 DEMARREUR PROGRESSIF	221
L 050-13 / 052-13 LUBRIFICATEUR STANDARD	222
L 050-13VL / 052-13VL LUBRIFICATEUR A REMPLISSAGE PAR DEPRESSION	222
CODES DE COMMANDE	223

# COMPOSANTS PNEUMATIQUES

## APPAREILS POUR LE TRAITEMENT DE L'AIR COMPRIME *AIRCOMP*

sommaire

### SERIE MODULAIRE 075-1/2"

SYSTEME DE MONTAGE	224
ACCESSOIRES ET PIECES DE RECHANGE	224
V 075-25 VANNE D'ARRET A 3 VOIES	225
F 075-12 FILTRE	225
R 075-11 REGULATEUR	226
FR 075-14 FILTRE REGULATEUR	226
E 075-26 ELECTROVANNE DE SECTIONNEMENT	227
D 075-27 DEMARREUR PROGRESSIF	227
L 075-13 LUBRIFICATEUR STANDARD	228
L 075-13VL LUBRIFICATEUR A REMPLISSAGE PAR DEPRESSION	228
CODES DE COMMANDE	229

### SERIE MODULAIRE 080-3/4"

SYSTEME DE MONTAGE	230
ACCESSOIRES ET PIECES DE RECHANGE	230
CODES DE COMMANDE	231

### SERIE MODULAIRE 095-1"

SYSTEME DE MONTAGE	232
ACCESSOIRES ET PIECES DE RECHANGE	232
F 095-12 FILTRE	233
R 095-11 REGULATEUR	233
FR 095-14 FILTRE REGULATEUR	234
L 095-13 LUBRIFICATEUR STANDARD	234
CODES DE COMMANDE	235

### PURGEUR DE LIGNE

236

# COMPOSANTS PNEUMATIQUES

## SERIE 038

### microrégulateur

#### MR 038-00 MICROREGULATEUR

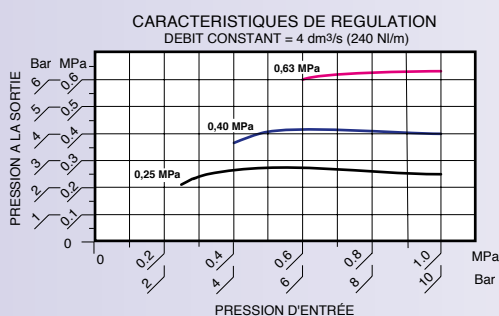
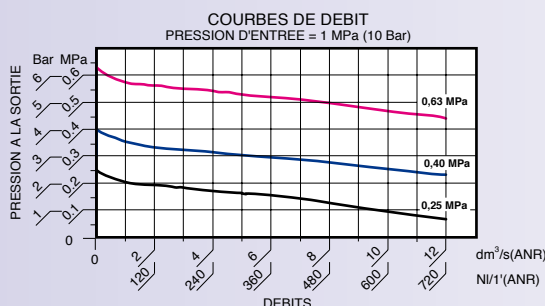
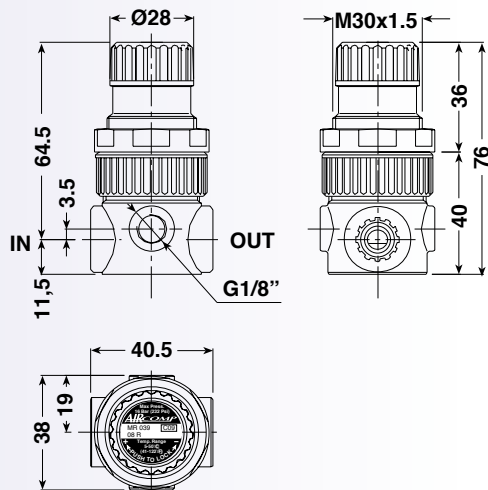
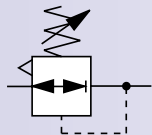

- Indiqué pour de nombreuses applications industrielles.
- Fonctionnement à membrane.
  - Livré avec bague pour montage sur panneau.
  - Possibilité de fixation murale avec équerre de fixation.
  - Bouton à dispositif de blocage de la régulation.
  - Utilisable dans les versions pour air (avec relieving et bouton bordeaux) et pour eau (sans relieving et bouton noir).
  - Champ de réglage:  
0-2 bar, 0-4 bar, 0-8 bar (standard), 0-12,5 bar.  
(0-0,2 MPa, 0-0,4 MPa, 0-0,8 MPa (standard), 0-1,25 MPa).
  - Pression maximum d'entrée: 16 bar (1,60 MPa).
  - Plage de température: 5÷50°C (41÷122°F)
  - Couple de serrage G1/8" IN-OUT: 20 N.m.
  - Couple de serrage G1/4" IN-OUT: 25 N.m.
  - Débit de référence (P=6,3 bar - Δp=1bar): 360 NI/min.
  - Poids: 0,095 Kg.

#### CODES DE COMMANDE MR 038 - 0÷8 bar

##### STANDARD (AIR COMPRIME)

038-00-00024 (1/8")  
038-00-00032 (1/4")

##### SANS RELIEVING (EAU)

038-00-00031 (1/8")  
038-00-00019 (1/4")

Sur demande: - champs de réglage 0÷2bar - 0÷4bar - 0÷12,5bar  
- version LC: membrane EPDM, corps en POM,  
particulièrement résistant aux agents chimiques (2 ou 4  
voies)

#### EQUERRE DE FIXATION : A38-00-00024





# COMPOSANTS PNEUMATIQUES

## SERIE 039

microrégulateur de précision

### MR 039-00 MICROREGULATEUR DE PRECISION

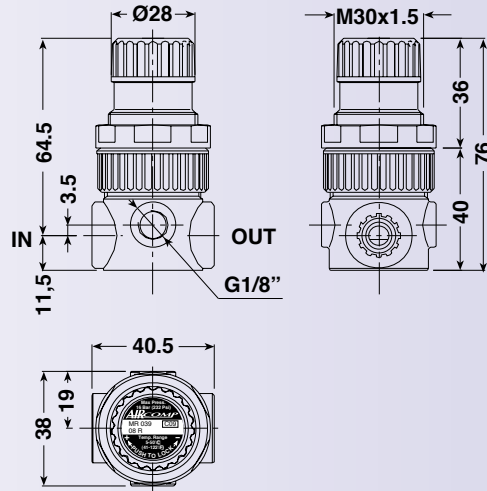
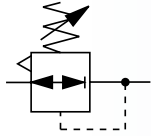

COURBES DE DEBIT  
PRESSION D'ENTREE = 1MPa (10 Bar)

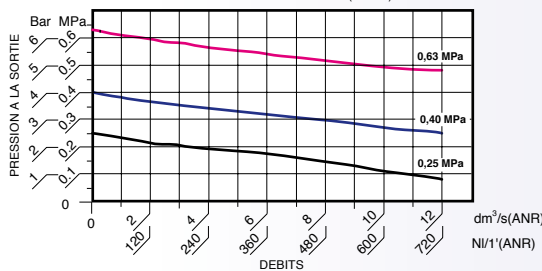

CARACTERISTIQUES DE REGULATION  
DEBIT CONSTANT = 4 dm³/s (240 NI/m)

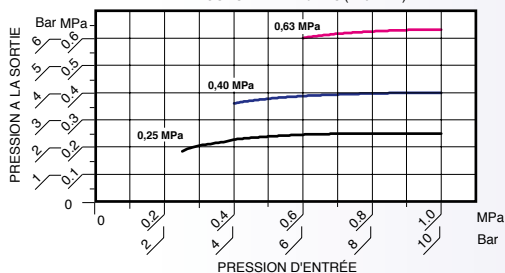

Modèle sensible à hautes performances avec membrane à déroulement.

- Stabilité de la pression régulée avec faibles pertes de charge et grand débit. Rapide élimination des surpressions en aval.
- Possibilité de fixation sur panneau avec bague ou, sur demande, sur paroi avec équerre de fixation.
- Utilisation dans les versions pour air (avec relieving et bouton bordeaux) et pour eau (sans relieving et bouton noir).
- Bouton à dispositif de blocage de la régulation.
- Champ de réglage:  
0-2 bar, 0-4 bar, 0-8 bar (standard), 0-12,5 bar.  
(0-0,2 MPa, 0-0,4 MPa, 0-0,8 MPa (standard), 0-1,25 MPa).
- Pression maximum d'entrée: 16 bar (1,60 MPa).
- Plage de température: 5÷50°C (41÷122°F)
- Couple de serrage G1/8" IN-OUT: 20 N.m.
- Couple de serrage G1/4" IN-OUT: 25 N.m.
- Débit de référence (P=6,3 bar - Δp=1bar): 450 NI/min.
- Poids: 0,100 Kg.

#### CODES DE COMMANDE MR 039 - 0÷8 bar

##### STANDARD (AIR COMPRIE)

039-00-00003 (1/8")  
039-00-00403 (1/4")

##### SANS RELIEVING (EAU)

039-00-00203 (1/8")  
039-00-00603 (1/4")

Sur demande: - champs de réglage 0÷2bar - 0÷4bar - 0÷12,5bar  
- avec inserts inox AISI 316 pour secteur alimentaire et régulation de la pression de l'eau (série MRO39 inox).

#### EQUERRE DE FIXATION : A38-00-00024

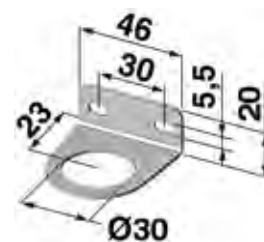

# COMPOSANTS PNEUMATIQUES

## APPAREILS MODULAIRES POUR LE TRAITEMENT DE L'AIR COMPRIME

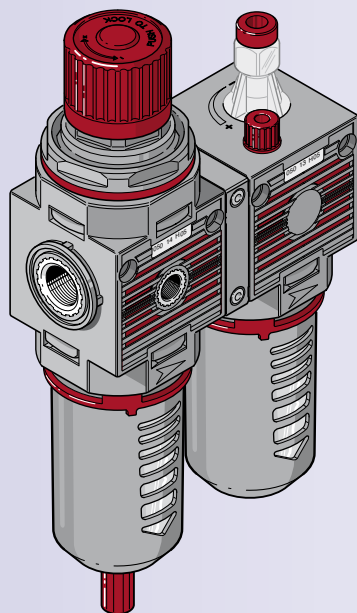

- VANNE D'ARRET A 3 VOIES
- FILTRE
- PRISE D'AIR SEC
- REGULATEUR
- PRESSOSTAT
- FILTRE REGULATEUR
- ELECTROVANNE DE SECTIONNEMENT
- DEMARREUR PROGRESSIF
- LUBRIFICATEUR STANDARD
- LUBRIFICATEUR A REMPLISSAGE PAR DEPRESSION

### CARACTERISTIQUES GENERALES

- Construction en polymère haute qualité.
- Utilisation pour le traitement de l'air comprimé et liquides non corrosifs.
- Relieving incorporé.
- Résiste aux solvants et aux hydrocarbures.

### TYPES DE MONTAGE

**SERIES MODULAIRES 050-3/8" - 052-1/2" - 075-1/2" - 080-3/4" - 095-1" (042-1/4": voir page suivante)**

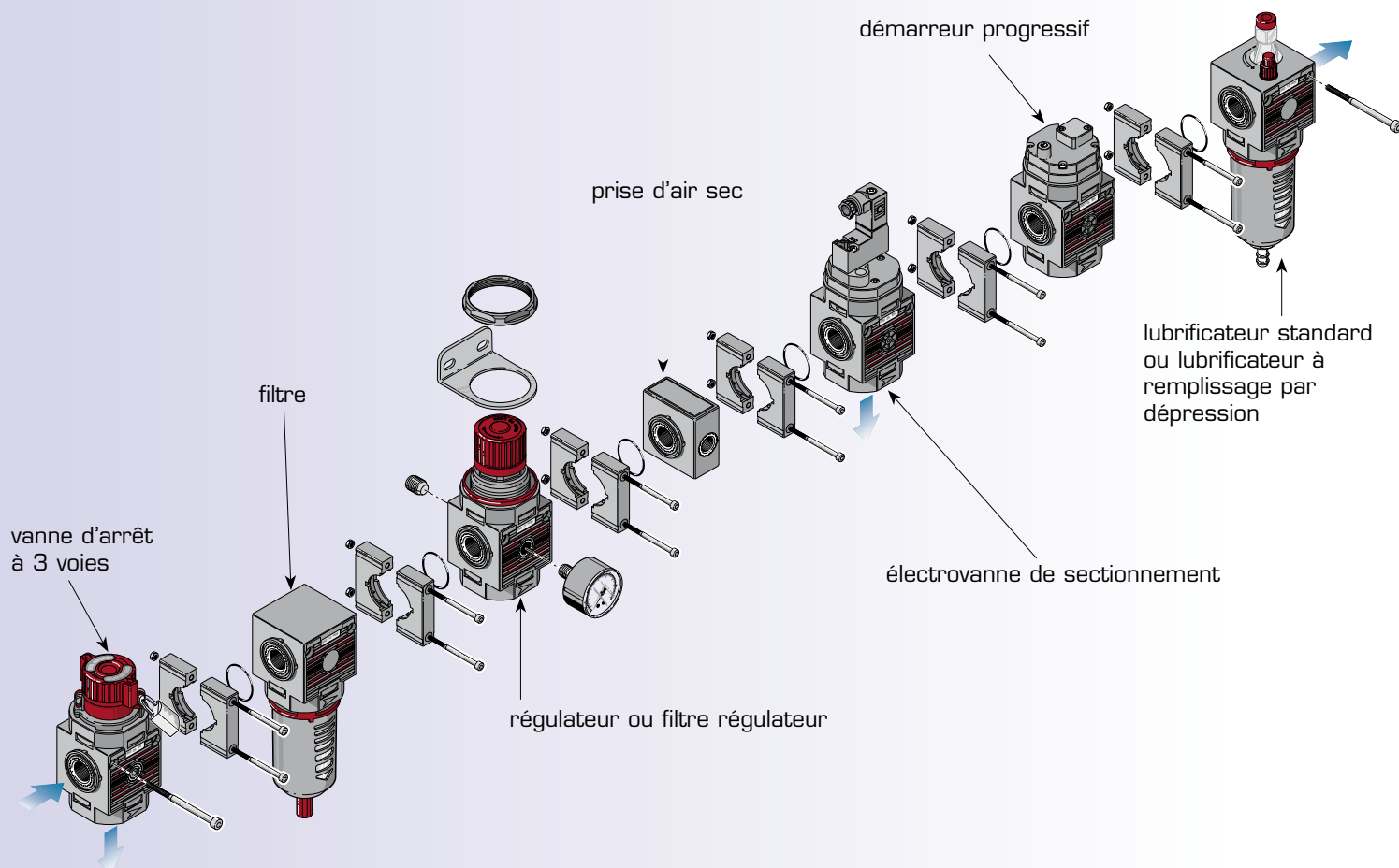

# COMPOSANTS PNEUMATIQUES

## SERIE MODULAIRE 042-1/4"

### système de montage

La ligne 042 est caractérisée par un double système d'assemblage.

En effet, pour le montage des unités combinées standards telles que FR+L, V+FR+L, F+R+L, F+L on utilisera les KITS ASSEMBLAGE UNITES classiques (voir figure 1).

Pratiques et fonctionnels, ceux-ci limitent au minimum les encombrements du groupe monté.

Par contre, pour les groupes particulièrement complexes, on utilise le KIT ASSEMBLAGE GROUPES (voir figure 2).

#### CARACTERISTIQUES GENERALES

- Connection: G 1/4"
- Débit: 850 NI/min avec 6 bar de pression

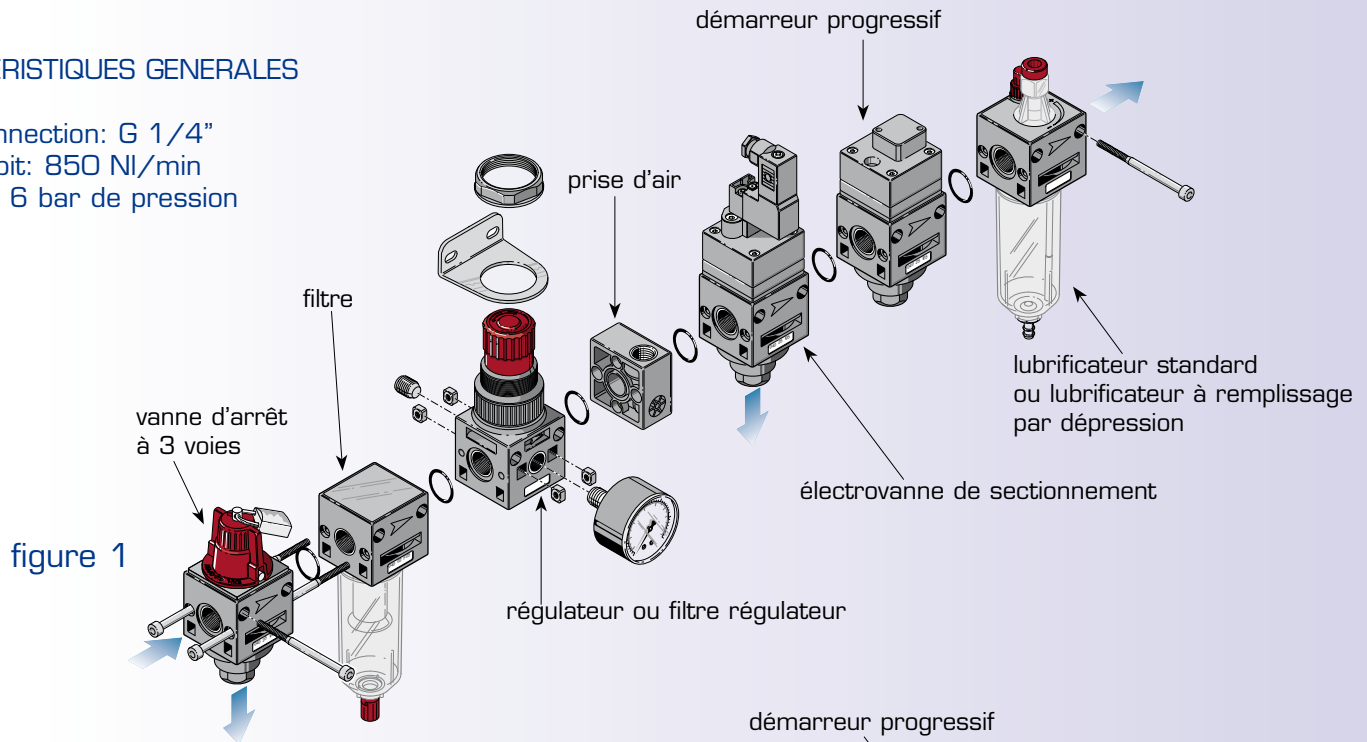

figure 1

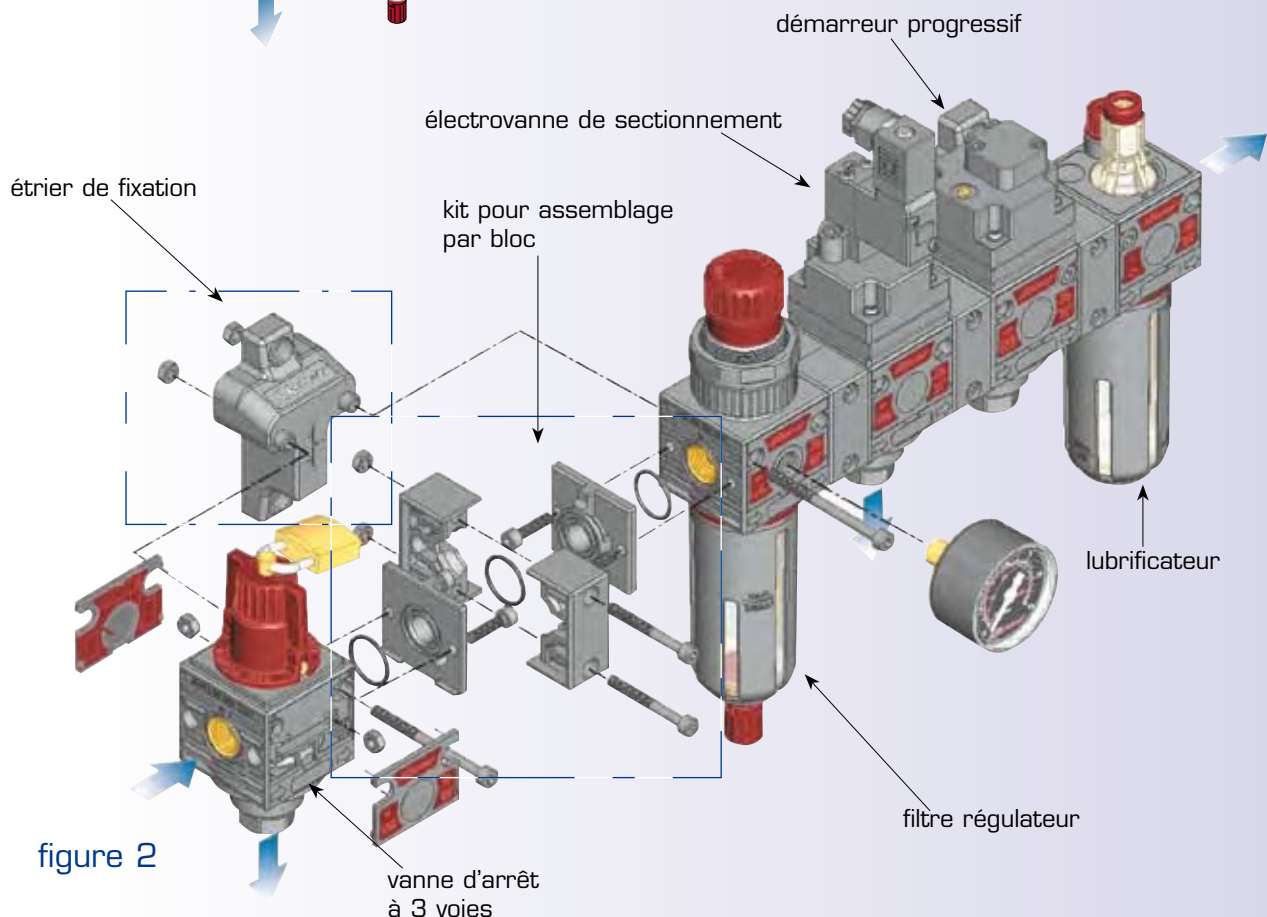
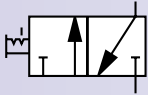

figure 2

# COMPOSANTS PNEUMATIQUES

## SERIE MODULAIRE 042-1/4"

### V 042-25 VANNE D'ARRET À 3 VOIES



(A) TROUS DE FIXATION Ø 4,5

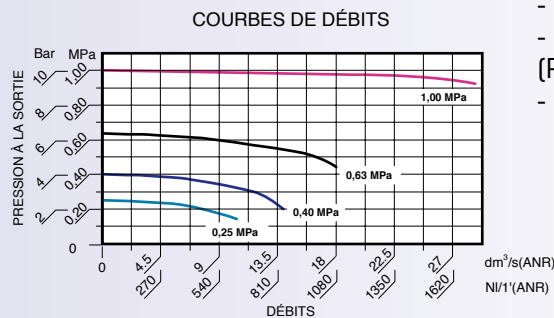
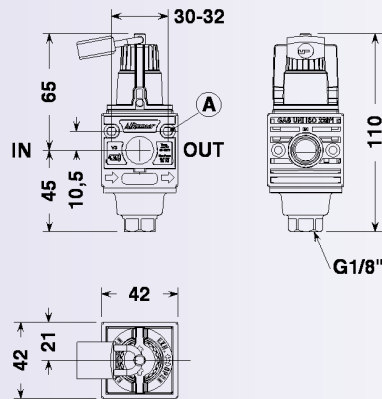

Utilisé pour couper l'alimentation de l'air et en même temps pour mettre en décharge le circuit en aval.

- Le dispositif de blocage est particulièrement utile lors des opérations d'entretien.
- En effet il évite la mise sous pression accidentelle non autorisée de l'installation.
- Possibilité de fixation murale en utilisant les trous prévus.
- Raccordement pour décharge: filetage femelle 1/8" BSP.
- Pression maximum d'entrée: 16 bar = 230 Psi = 1,60 MPa.
- Plage de température: de 5° à 50°C.
- L'appareil est livré avec un cadenas.
- Débit de référence (P= 10bar - Δp=1bar): 1570 NI/min.
- Poids: 0,155 Kg.

### F 042-02 FILTRE

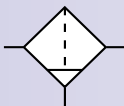

(A) TROUS DE FIXATION Ø 4,5

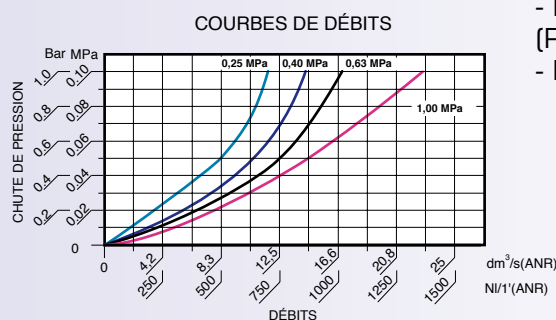
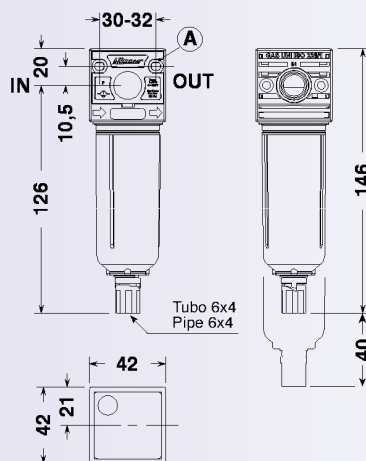

- Très bonne séparation de la condensation.
- Faible chute de pression.
- Prévu avec trous pour fixation murale.
- Degré de filtration standard de 20 microns (sur demande 5 microns).
- Dispositif manuel et semi-automatique de purge de la condensation dans la version intégrée ou automatique à flotteur.
- Godet transparent en polyamide à résistance renforcée.
- Quantité de condensation récupérée: 22CC.
- Pression maximum de service: 16 bar = 230 Psi = 1,60 MPa.
- Plage de température: de 5 à 50°C (41 à 122°F).
- Débit de référence (P= 10bar - Δp=1bar): 1250 NI/min.
- Poids: 0,100 Kg.

# COMPOSANTS PNEUMATIQUES

## SERIE MODULAIRE 042-1/4"

### R 042-01 REGULATEUR



(A) TROUS DE FIXATION Ø 4,5

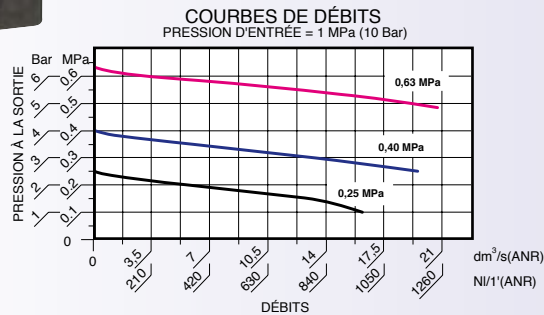
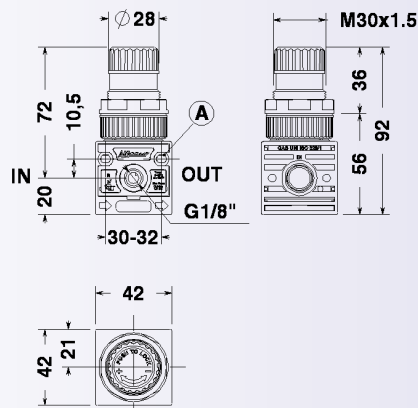

- Série modulaire à dimensions réduites.
- Fonctionnement à membrane.
- Prévu avec trous pour la fixation murale ou sur étrier.
- Bouton à dispositif de blocage de la régulation.
- Décompression automatique (relieving) incorporée.
- Raccordement pour manomètre: filetage femelle 1/8" BSP.
- Champ de réglage: 0÷4bar, 0÷8bar (standard), 0÷12,5bar.
- Pression maximum d'entrée: 16 bar = 230 Psi = 1,60 MPa.
- Plage de température: de 5° à 50°C.
- Débit de référence (P= 6,3bar - Δp=1bar): 850 NI/min.
- Poids: 0,125 Kg.

Sur demande, régulateurs pour batterie:



### FR 042-04 FILTRE REGULATEUR



(A) TROUS DE FIXATION Ø 4,5

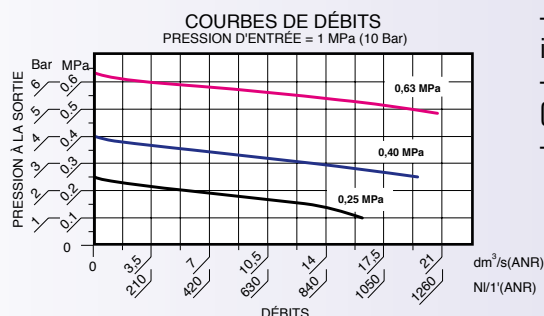
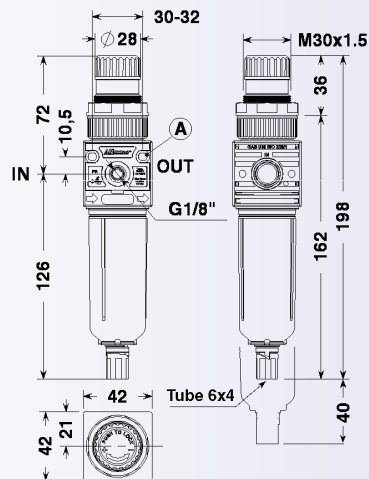

- Fonctionnement à membrane.
- Prévu avec trous pour la fixation murale ou sur étrier.
- Bouton à dispositif de blocage de la régulation.
- Décompression automatique (relieving) incorporée.
- Raccordement pour manomètre: filetage femelle 1/8" BSP.
- Très bonne séparation de la condensation.
- Champ de réglage: 0÷4bar, 0÷8bar (standard), 0÷12,5bar.
- Degré de filtration standard de 20 microns (sur demande 5 microns).
- Dispositif manuel et semi-automatique de purge de la condensation dans la version intégrée ou automatique à flotteur.
- Autres caractéristiques fonctionnelles identiques au filtre.
- Débit de référence (P= 6,3bar - Δp=1bar): 850 NI/min.
- Poids: 0,160 Kg.

# COMPOSANTS PNEUMATIQUES

## SERIE MODULAIRE 042-1/4"

### E 042-26 ELECTROVANNE DE SECTIONNEMENT

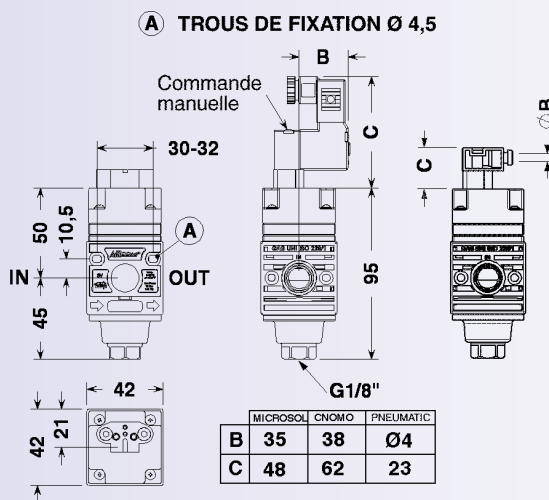
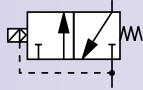

Dispositif permettant de couper l'alimentation et en même temps de mettre en décharge le circuit en aval au moyen d'une commande électropneumatique ou pneumatique actionnable à distance.

- Disponible avec pilotage norme CNOMO (standard) ou MICROSOL.
- Tension électrique: 24V CC (standard), 24V CA ou 220V CA.
- Disponible sur demande avec pilotage pneumatique.
- Possibilité de fixation murale en utilisant les trous prévus.
- Raccordement pour décharge: filetage femelle 1/8" BSP.
- Pression minimum admise: 3 bar = 40 Psi = 0,3 MPa.
- Pression maximum de service: 10 bar = 145 Psi = 1 MPa.
- Plage de température: de 5° à 50°C.
- Débit de référence (P= 10bar - Δp=1bar): 1570 NI/min.
- Poids: 0,189 Kg.

COURBES DE DÉBITS

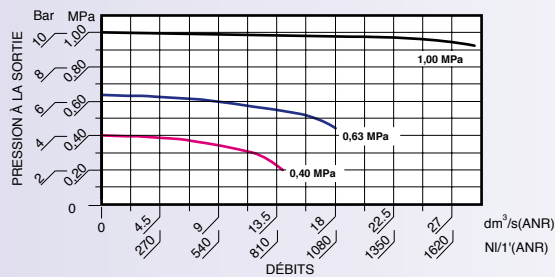

### D 042-27 DEMARREUR PROGRESSIF

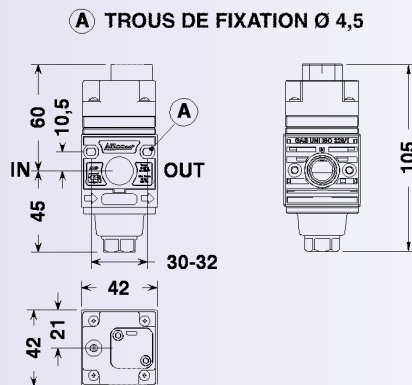
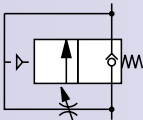

Pressurisation graduelle de l'installation jusqu'à la pression de service.

- Avant de débiter la pression maximale disponible, l'air est introduit lentement dans le circuit en aval jusqu'à atteindre 60% de la pression en amont.
- Pour régler le temps de mise sous pression, utiliser le régulateur de flux incorporé.
- Possibilité de fixation murale en utilisant les trous prévus.
- Pression minimum admise: 3 bar = 40 Psi = 0,3 MPa.
- Pression maximum de service: 10 bar = 145 Psi = 1 MPa.
- Plage de température: de 5° à 50°C.
- Débit de référence (P= 10bar - Δp=1bar): 1570 NI/min.
- Poids: 0,136 Kg.

COURBES DE DÉBITS

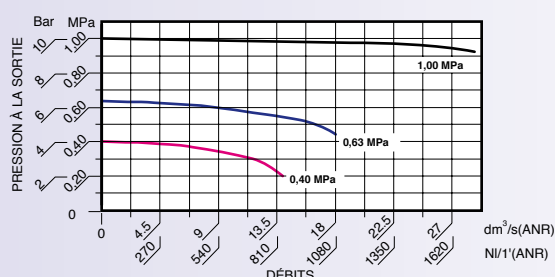

# COMPOSANTS PNEUMATIQUES

## SERIE MODULAIRE 042-1/4"

### L 042-03 LUBRIFICATEUR STANDARD



(A) TROUS DE FIXATION Ø 4,5

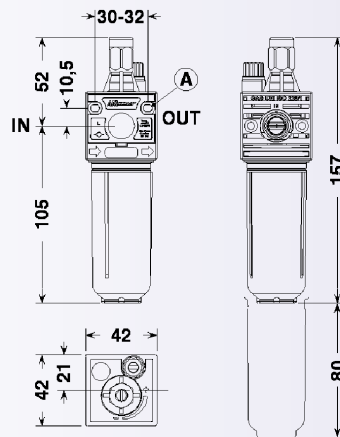

COURBES DE DÉBITS

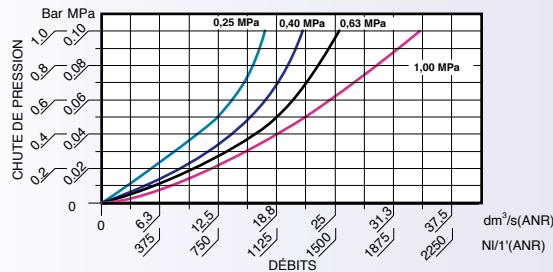

De type proportionnel à brouillard d'huile.

- Lubrification constante dans le temps.
- Fonctionnement garanti même à faible débit.
- Réglage fin de la quantité de lubrifiant.
- Visualisation de l'égouttement à 360°.
- Bouchon de remplissage d'huile.
- Prévu avec trous pour la fixation murale.
- Godet transparent en polyamide à résistance renforcée, capacité 42cc.
- Viscosité de l'huile préconisée: norme ISO VG32.
- Pression maximum de service: 16 bar = 230 Psi = 1,60 MPa.
- Plage de température: de 5° à 50°C (41° à 122°F).
- Débit de référence (P= 10bar - Δp=1bar): 2060 NI/min.
- Poids: 0,100Kg.

### L 042-03VL LUBRIFICATEUR A REMPLISSAGE PAR DEPRESSION



(A) TROUS DE FIXATION Ø 4,5

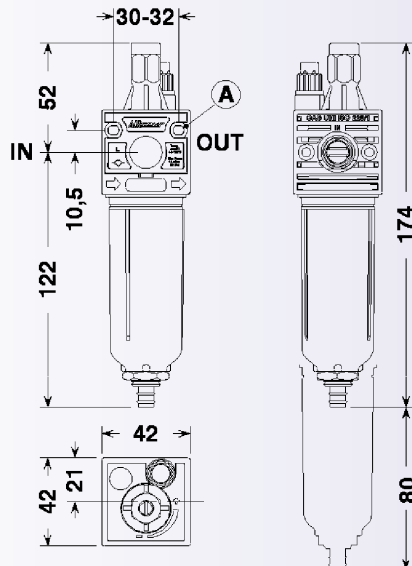

Indispensable quand on désire effectuer le chargement de l'huile de manière rapide, sûre et sans interrompre le fonctionnement ordinaire de l'installation.

- Le remplissage est commandé en maintenant enfoncé le bouton placé sur la base du corps du graisseur.
- Ceci provoque une dépression à l'intérieur du bol, qui permet l'aspiration de l'huile.
- Le flux s'interrompt seulement quand le bouton est relâché.
- Le niveau d'huile doit être contrôlé de visu.
- Pression minimum d'activation: 3 bar = 40 Psi = 0,3 MPa.
- Autres caractéristiques fonctionnelles comme pour le modèle standard.
- Débit de référence (P= 10bar - Δp=1bar): 2060 NI/min.
- Poids: 0,140 Kg.

COURBES DE DÉBITS

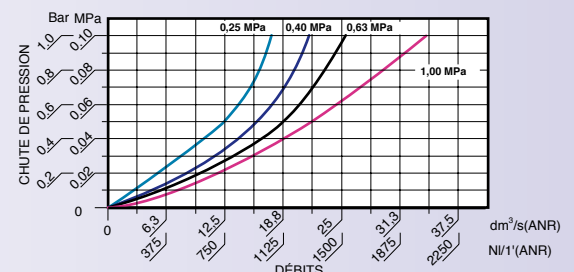

# COMPOSANTS PNEUMATIQUES

## SERIE MODULAIRE 042-1/4"

codes de commande



**042-01** régulateur - 0÷8 bar  
**042-01-00004** régulateur - 0÷4 bar  
**042-01-00006** régulateur - 0÷12,5 bar



**042-26** électrovanne de sectionnement (CNOMO)



**042-02** filtre 20 microns



**042-27** démarreur progressif (autopiloté)



**042-03** lubrificateurs (standard)

**042-03 VL**  
(remplissage par dépression)

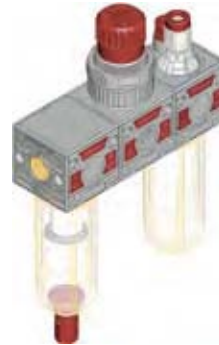

**042-05** F + R + L - 0÷8 bar  
(sans manomètre)

**042-05/A38-26**  
(version équipée d'un manomètre)



**042-04** filtre régulateur - 0÷8 bar

**042-04-00022**  
filtre régulateur - 0÷4 bar

**042-04-00052**  
filtre régulateur - 0÷12,5 bar



**042-06** FR + L - 0÷8 bar  
(sans manomètre)

**042-06/A38-26**  
(version équipée d'un manomètre)



**042-25** vanne d'arrêt à 3 voies



**042-07** F + L



# COMPOSANTS PNEUMATIQUES

## SERIE MODULAIRE 042-1/4"

accessoires et pièces de rechange

### KIT D'ASSEMBLAGE PAR VIS:

**PRODUIT**  
F+R+L - V+FR+L  
FR + L  
F + L

**CODE**  
C40-05-00001  
C40-06-00001  
C40-07-00001

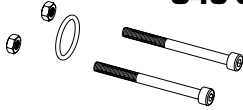

### BLOC DE DISTRIBUTION POUR 2 REGULATEURS: C40-05-00111

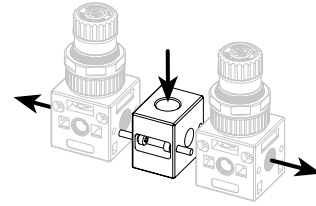

### KIT D'ASSEMBLAGE POUR BLOC: C42-06-00001

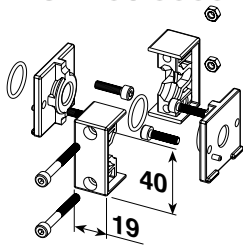

### EQUERRE DE FIXATION : A38-00-00024



### PRISE D'AIR POUR ASSEMBLAGE PAR VIS: C40-05-00103

**PRODUIT**  
F+R+L  
FR+L  
V+FR+L  
F+L

**CONNECTION**  
2 voies  
(1/4" - 1/8")

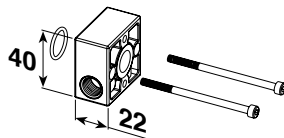

### ETRIER DE FIXATION : C42-05-00001

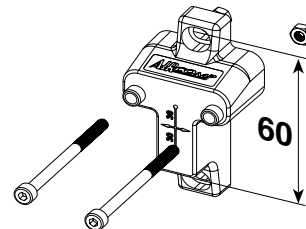

### PRISE D'AIR POUR ASSEMBLAGE PAR BLOC: C42-05-00003

**CONNECTION**  
N°1 G1/4"  
N°2 G1/8"

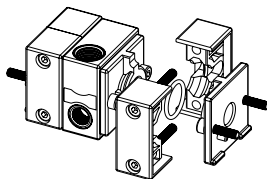

### DECHARGE AUTOMATIQUE DE CONDENSATION : C40-02-00132

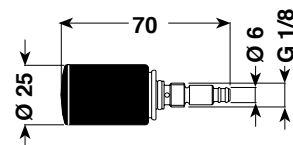

# COMPOSANTS PNEUMATIQUES

## SERIE MODULAIRE 050-3/8"

système de montage

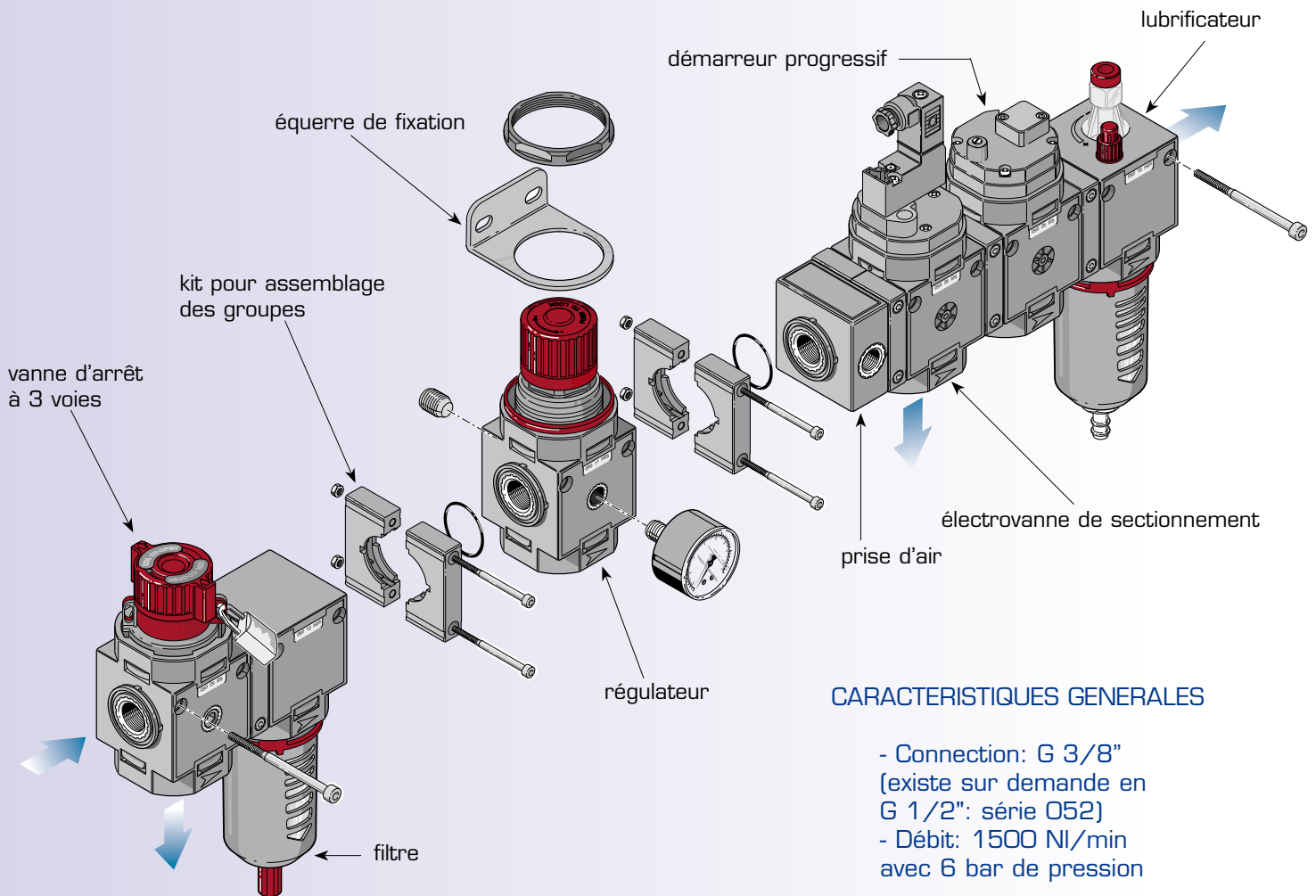

### CARACTERISTIQUES GENERALES

- Connection: G 3/8"  
(existe sur demande en G 1/2": série 052)
- Débit: 1500 NI/min  
avec 6 bar de pression

## accessoires et pièces de rechange

### KIT D'ASSEMBLAGE POUR BLOC:

**PRODUIT**                      **CODE**  
**F+R+L**                        **C50-05-00001**  
**FR+L - F+L**                **C50-06-00001**

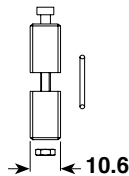

### EQUERRE DE FIXATION : A75-01-00024



### PRISE D'AIR SEC: C50-05-00003

**CONNECTION**                      **PRODUIT**  
**G1/4"**                                **F+R+L - FR+L - F+L**

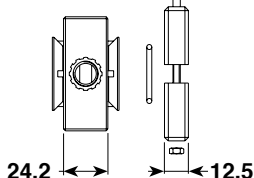

### DECHARGE AUTOMATIQUE DE CONDENSATION :

**PRODUIT**                              **CODE**  
**F - FR**                                **C40-02-00132**

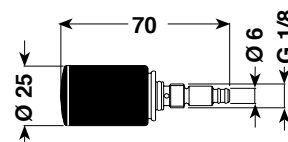

# COMPOSANTS PNEUMATIQUES

## SERIE MODULAIRE 050-3/8"

### V 050-25 VANNE D'ARRÊT A 3 VOIES

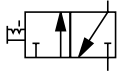

#### A TROUS DE FIXATION Ø 5,5

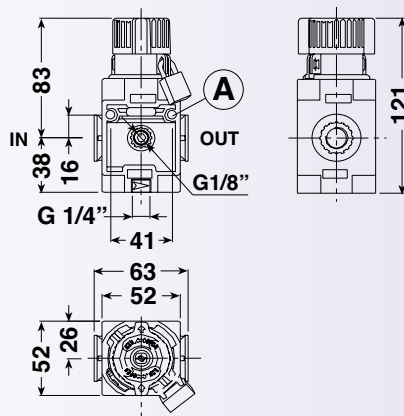

Utilisé pour couper l'alimentation de l'air et en même temps pour mettre en décharge le circuit en aval.

- Le dispositif de blocage est particulièrement utile lors des opérations d'entretien. En effet il évite la mise sous pression accidentelle non autorisée de l'installation.
- Possibilité de fixation murale en utilisant les trous prévus.
- Raccordement pour décharge: filetage femelle 1/4" BSP.
- Pression maximum d'entrée: 12,5 bar = 180 Psi = 1,25 MPa.
- Plage de température: de 5° à 50°C.
- L'appareil est livré avec un cadenas.
- Débit de référence (P= 10bar - Δp=1bar): 2580 NI/min.
- Poids: 0,270 Kg.

COURBES DE DÉBITS

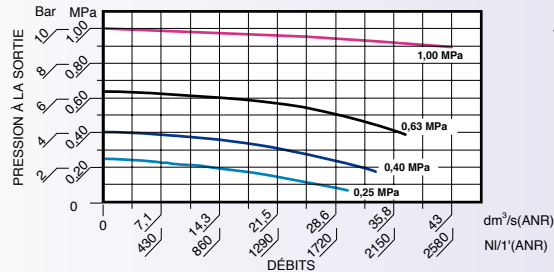

### F 050-12 FILTRE

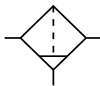

#### A TROUS DE FIXATION Ø 5,5

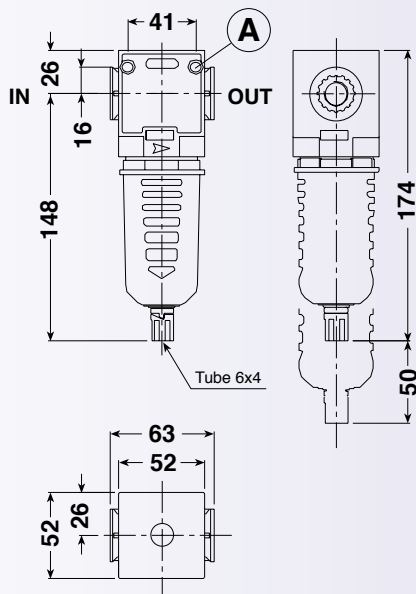

- Très bonne séparation de la condensation.
- Faible chute de pression.
- Prévu avec trous pour la fixation murale.
- Accrochage rapide du godet à mécanisme de sécurité anti-expulsion.
- Degré de filtration standard de 20 microns (sur demande 5 microns).
- Dispositif manuel et semi-automatique de purge de la condensation dans la version intégrée ou automatique à flotteur.
- Godet en polyamide à résistance renforcée avec protection extérieure.
- Quantité de condensation récupérée: 42cc.
- Pression maximum de service: 12,5 bar = 180 Psi = 1,25 MPa.
- Plage de température: de 5 à 50°C (41 à 122°F).
- Débit de référence (P= 10bar - Δp=1bar): 2500 NI/min.
- Poids: 0,225 Kg.

COURBES DE DÉBITS  
ELEMENT FILTRANT = 20 MICRONS

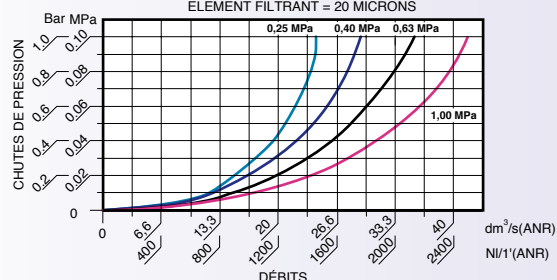

# COMPOSANTS PNEUMATIQUES

## SERIE MODULAIRE 050-3/8"

### R 050-11 REGULATEUR

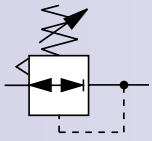

#### A TROUS DE FIXATION Ø 5,5

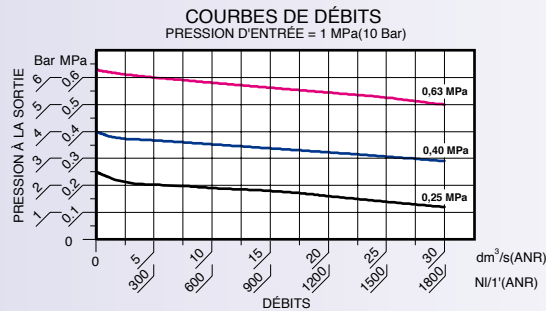
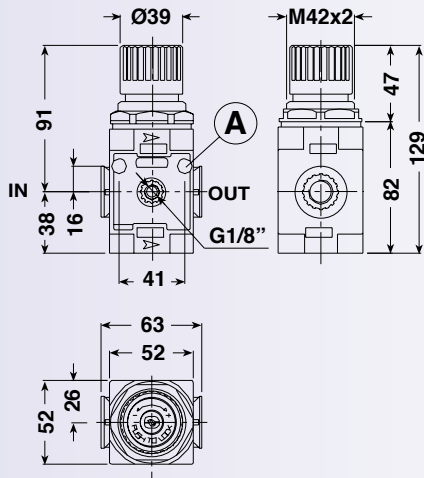

- Membrane à déroulement.
- Stabilité de la pression régulée, même si la pression en amont varie.
- Grand débit avec faibles pertes de charge.
- Elimination rapide de la surpression en aval.
- Prévu avec trous pour la fixation murale ou sur étrier.
- Bouton à dispositif de blocage de la régulation.
- Décompression automatique (relieving) incorporée.
- Raccordement pour manomètre: filetage femelle 1/8" BSP.
- Champ de réglage: 0÷4 bar, 0÷8 bar (standard), 0÷12,5 bar .
- Pression maximum d'entrée: 16 bar = 230 Psi = 1,60 MPa.
- Plage de température: de 5° à 50°C.
- Débit de référence (P= 6,3bar - Δp=1bar): 2100 NI/min.
- Poids: 0,325 Kg.

### FR 050-14 FILTRE REGULATEUR

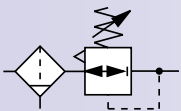

#### A TROUS DE FIXATION Ø 5,5

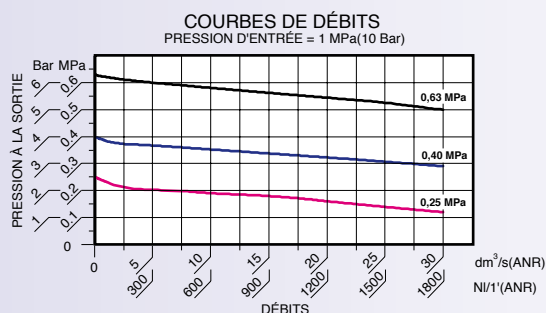
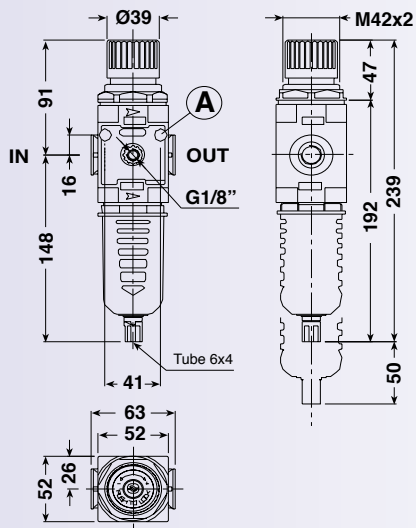

- Membrane à déroulement.
- Stabilité de la pression régulée, même si la pression en amont varie.
- Grand débit avec faibles pertes de charge.
- Elimination rapide de la surpression en aval.
- Prévu avec trous de fixation murale ou sur étrier.
- Bouton à dispositif de blocage de la régulation.
- Décompression automatique (relieving) incorporée.
- Raccordement pour manomètre: filetage femelle 1/8" BSP.
- Champ de réglage: 0÷4 bar, 0÷8 bar (standard), 0÷12,5 bar .
- Très bonne séparation de la condensation.
- Accrochage rapide du godet à mécanisme de sécurité anti-expulsion.
- Autres caractéristiques fonctionnelles comme pour le filtre standard.
- Débit de référence (P= 6,3bar - Δp=1bar): 2100 NI/min.
- Poids: 0,410 Kg.

# COMPOSANTS PNEUMATIQUES

## SERIE MODULAIRE 050-3/8"

### E 050-26 ELECTROVANNE DE SECTIONNEMENT

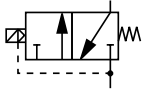

commande électro-pneumatique

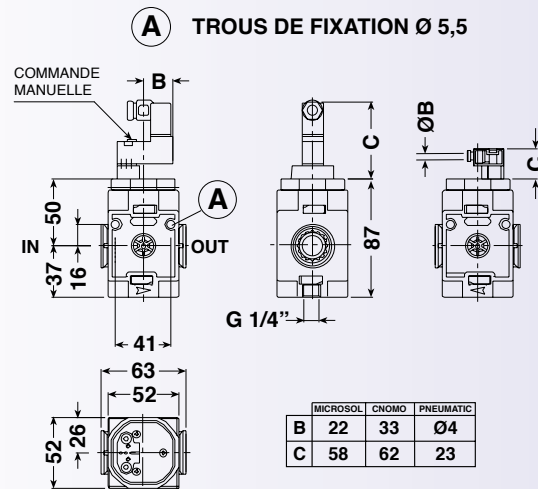

COURBES DE DÉBITS

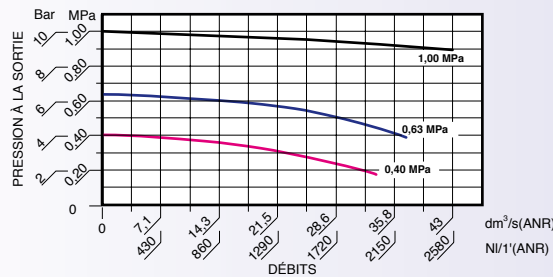

Dispositif permettant de couper l'alimentation et en même temps de mettre en décharge le circuit en aval au moyen d'une commande électro-pneumatique actionnable à distance (NF).

- Disponible avec pilotage norme CNOMO (standard) ou MICROSOL.
- Tension électrique: 24V CC (standard), 24V CA ou 220V CA.
- Disponible sur demande avec pilotage pneumatique.
- Possibilité de fixation murale en utilisant les trous prévus.
- Raccordement pour décharge: filetage femelle 1/4" BSP.
- Pression minimum admise: 3 bar = 40 Psi = 0,3 MPa.
- Pression maximum de service: 10 bar = 145 Psi = 1 MPa.
- Plage de température: de 5° à 50°C.
- Débit de référence (P= 10bar - Δp=1bar): 2580 NI/min.
- Poids: 0,280 Kg.

### D 050-27 DEMARREUR PROGRESSIF

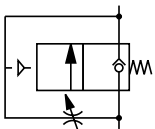

version auto-pilotée

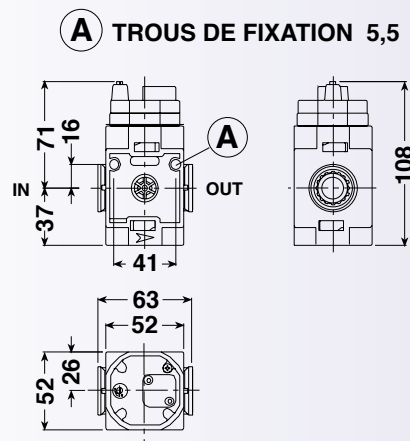

COURBES DE DÉBITS

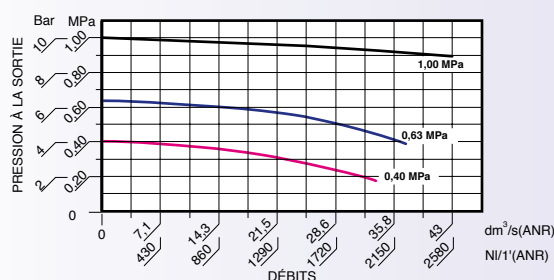

Pressurisation graduelle de l'installation, jusqu'à la pression de service.

- Avant de débiter la pression maximale disponible, l'air est introduit lentement dans le circuit en aval jusqu'à atteindre 60% de la pression en amont.
- Pour régler le temps de mise sous pression, utiliser le régulateur de flux incorporé.
- Prévu avec trous pour la fixation murale.
- Pression minimum admise: 3 bar = 40 Psi = 0,3 MPa.
- Pression maximum de service: 10 bar = 145 Psi = 1 MPa.
- Plage de température: de 5 à 50°C (41 à 122°F).
- Débit de référence (P= 10bar - Δp=1bar): 2580 NI/min.
- Poids: 0,270 Kg.

# COMPOSANTS PNEUMATIQUES

## SERIE MODULAIRE 050-3/8"

### L 050-13 LUBRIFICATEUR STANDARD

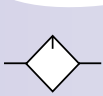

#### A TROUS DE FIXATION 5,5

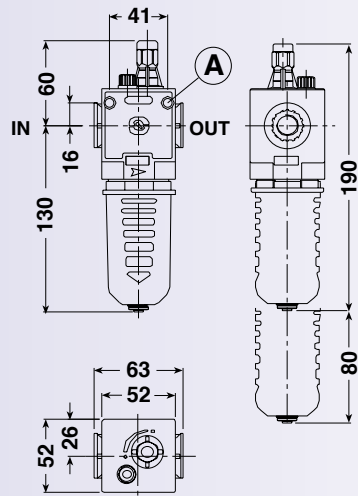

COURBES DE DÉBITS

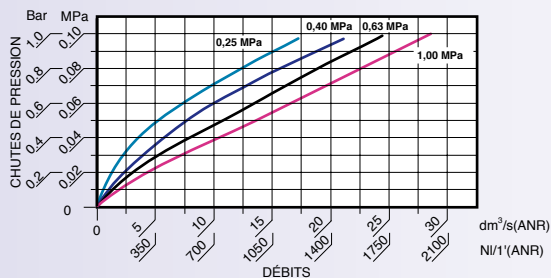

De type proportionnel à brouillard d'huile.

- Lubrification constante dans le temps.
- Fonctionnement garanti même à faible débit.
- Réglage fin de la quantité de lubrifiant.
- Visualisation de l'égouttement à 360°.
- Bouchon de remplissage d'huile.
- Accrochage rapide du godet à mécanisme de sécurité anti-expulsion.
- Prévu avec trous pour la fixation murale.
- Godet en polyamide à résistance renforcée, avec protection extérieure capacité 68cc.
- Viscosité de l'huile préconisée: norme ISO VG32.
- Pression maximum de service: 12,5 bar = 180 Psi = 1,25 MPa.
- Plage de température: de 5° à 50°C (41° à 122°F).
- Débit de référence (P= 10bar - Δp=1bar): 2000 NI/min.
- Poids: 0,230Kg.

### L 050-13 VL LUBRIFICATEUR A REMPLISSAGE PAR DEPRESSION

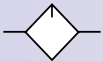

#### A TROUS DE FIXATION Ø 5,5

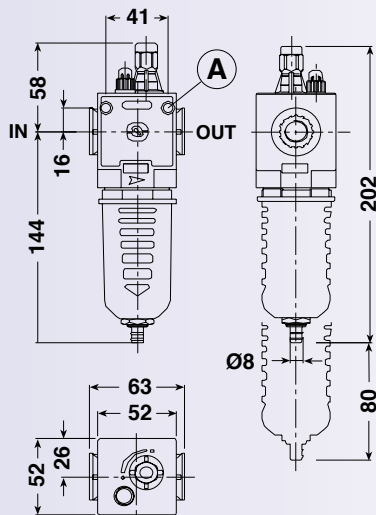

COURBES DE DÉBITS

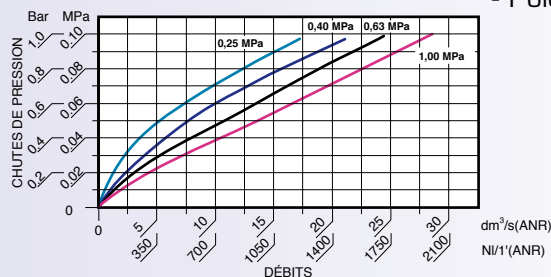

Indispensable quand on désire effectuer le chargement de l'huile de manière rapide, sûre et sans interrompre le fonctionnement ordinaire de l'installation.

- Le remplissage est commandé en maintenant enfoncé le bouton placé sur la base du corps du graisseur.
- Ceci provoque une dépression à l'intérieur du bol, qui permet l'aspiration de l'huile.
- Le flux s'interrompt seulement quand le bouton est relâché.
- Le niveau d'huile doit être contrôlé de visu.
- Pression minimum d'activation: 3 bar = 40 Psi = 0,3 MPa.
- Autres caractéristiques fonctionnelles comme pour le modèle standard.
- Débit de référence (P= 10bar - Δp=1bar): 2000 NI/min.
- Poids: 0,270 Kg.

# COMPOSANTS PNEUMATIQUES

## SERIE MODULAIRE 050-3/8"

codes de commande

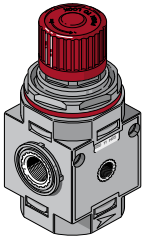

**050-11** régulateur - 0÷8 bar  
**050-11-00004** régulateur - 0÷4 bar  
**050-11-00001** régulateur - 0÷12,5 bar

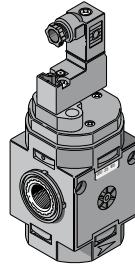

**050-26** électrovanne de sectionnement (CNOMO)

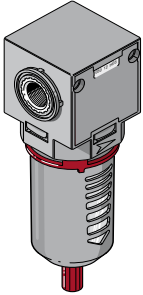

**050-12** filtre 20 microns

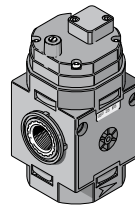

**050-27** démarreur progressif (autopiloté)

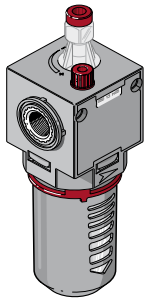

**050-13** lubrificateurs (standard)  
**050-13 VL** (remplissage par dépression)

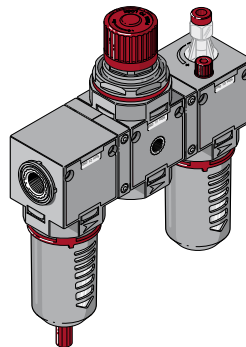

**050-15** F + R + L - 0÷8 bar (sans manomètre)  
**050-15/A38-26** (version équipée d'un manomètre)

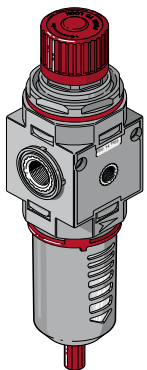

**050-14** filtre régulateur - 0÷8 bar  
**050-14-00036** filtre régulateur - 0÷4 bar  
**050-14-00001** filtre régulateur - 0÷12,5 bar

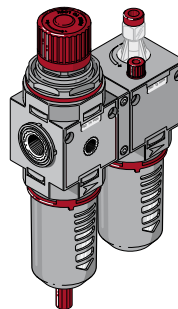

**050-16** FR + L - 0÷8 bar (sans manomètre)  
**050-16/A38-26** (version équipée d'un manomètre)

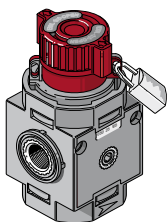

**050-25** vanne d'arrêt à 3 voies



**050-17** F + L

# COMPOSANTS PNEUMATIQUES

## SERIE MODULAIRE 075-1/2"

système de montage

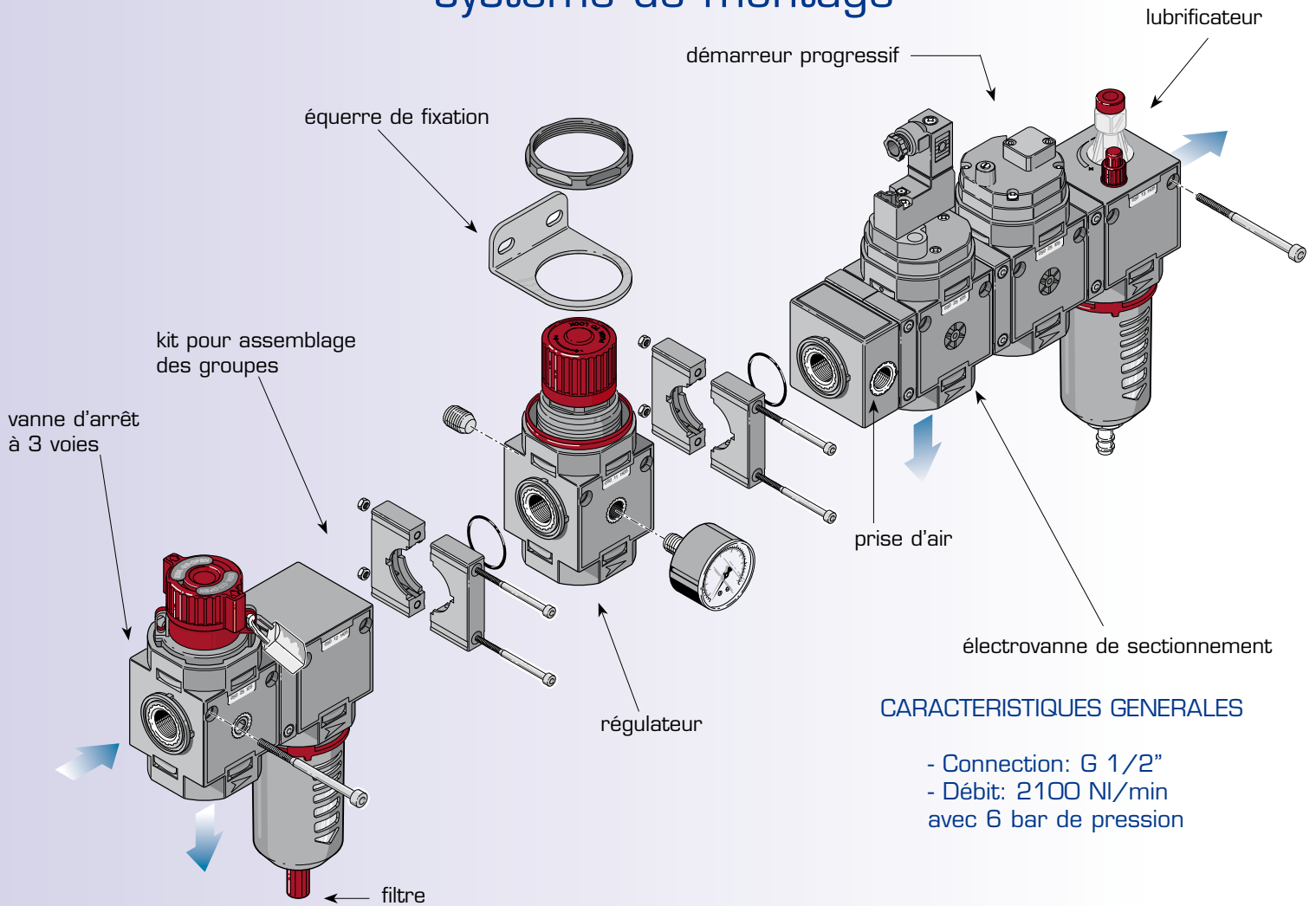

### CARACTERISTIQUES GENERALES

- Connection: G 1/2"
- Débit: 2100 NI/min avec 6 bar de pression

## accessoires et pièces de rechange

### KIT D'ASSEMBLAGE POUR BLOC:

PRODUIT

F+R+L  
FR+L - F+L

CODE

C75-05-00001

C75-06-00001

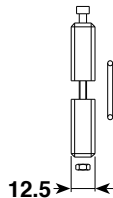

### EQUERRE DE FIXATION : A75-01-00024



### PRISE D'AIR SEC: C75-06-00006

CONNECTION  
G1/4"

PRODUIT

F+R+L - FR+L - F+L

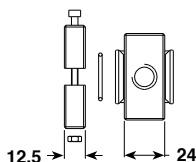

### DECHARGE AUTOMATIQUE DE CONDENSATION :

PRODUIT  
F - FR

CODE

C40-02-00132

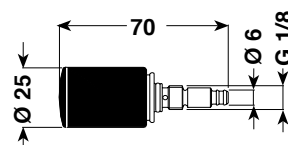



# COMPOSANTS PNEUMATIQUES

## SERIE MODULAIRE 075-1/2"

### V 075-25 VANNE D'ARRET À 3 VOIES

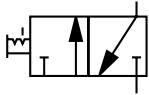

**A** TROUS DE FIXATION Ø 5,5

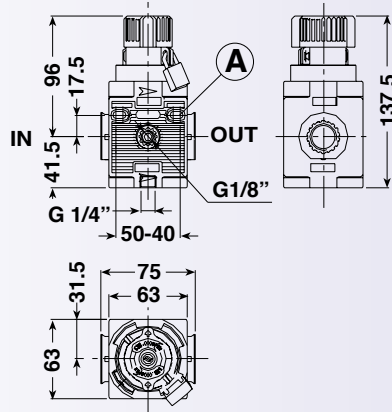

Utilisé pour couper l'alimentation de l'air et en même temps pour mettre en décharge le circuit en aval.

- Le dispositif de blocage est particulièrement utile lors des opérations d'entretien.

En effet il évite la mise sous pression accidentelle non autorisée de l'installation.

- Possibilité de fixation murale en utilisant les trous prévus.

- Raccordement pour décharge: filetage femelle 1/4" BSP.

- Pression maximum d'entrée: 12,5 bar = 180 Psi = 1,25 MPa.

- Plage de température: de 5° à 50°C.

- L'appareil est livré avec un cadenas.

- Débit de référence

(P= 10bar - Δp=1bar): 3075 NI/min.

- Poids: 0,390 Kg.

COURBES DE DÉBITS

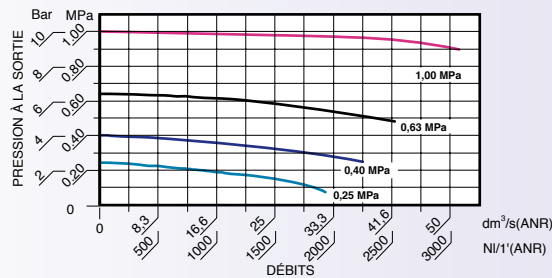

### F 075-12 FILTRE

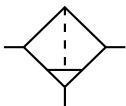

**A** TROUS DE FIXATION 5,5

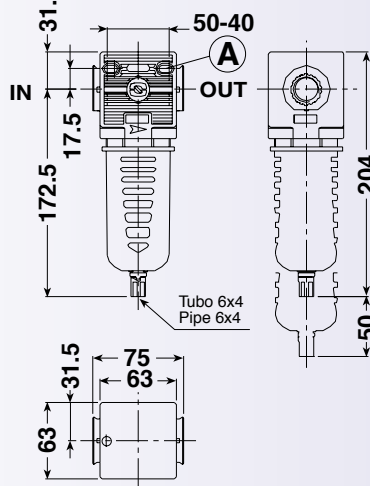

- Très bonne séparation de la condensation.

- Faible chute de pression.

- Prévu avec trous pour la fixation murale.

- Accrochage rapide du godet à mécanisme de sécurité anti-expulsion.

- Degré de filtration standard de 20 microns (sur demande 5 microns).

- Dispositif manuel et semi-automatique de purge de la condensation dans la version intégrée ou automatique à flotteur.

- Godet en polyamide à résistance renforcée avec protection extérieure.

- Quantité de condensation récupérée: 100cc.

- Pression maximum de service: 12,5 bar = 180 Psi = 1,25 MPa.

- Plage de température: de 5 à 50°C (41 à 122°F).

- Débit de référence

(P= 10bar - Δp=1bar): 3110 NI/min.

- Poids: 0,355 Kg.

COURBES DE DÉBITS  
ELEMENT FILTRANT = 20 MICRONS

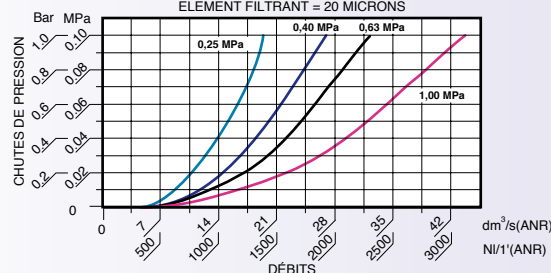

# COMPOSANTS PNEUMATIQUES

## SERIE MODULAIRE 075-1/2"

### R 075-11 REGULATEUR

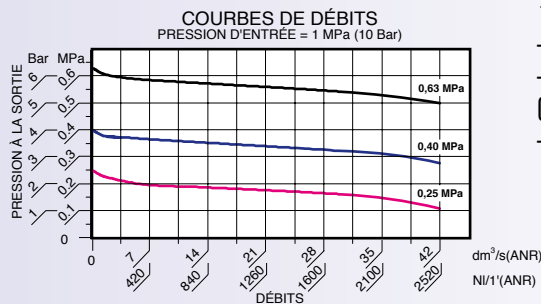
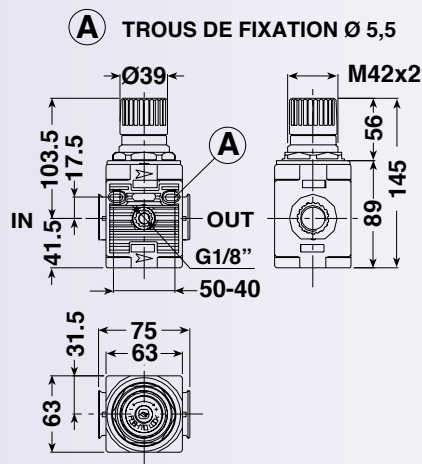
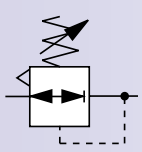

- Membrane à déroulement.
- Stabilité de la pression régulée, même si la pression en amont varie.
- Grand débit avec faibles pertes de charge.
- Prévu avec trous pour la fixation murale ou sur étrier.
- Bouton à dispositif de blocage de la régulation.
- Décompression automatique (relieving) incorporée.
- Raccordement pour manomètre: filetage femelle 1/8" BSP.
- Champ de réglage: 0÷4bar, 0÷8bar (standard), 0÷12,5bar.
- Pression maximum d'entrée: 16 bar = 230 Psi = 1,60 MPa.
- Plage de température: de 5° à 50°C.
- Débit de référence (P= 6,3bar - Δp=1bar): 2310 NI/min.
- Poids: 0,435 Kg.

### FR 075-14 FILTRE REGULATEUR

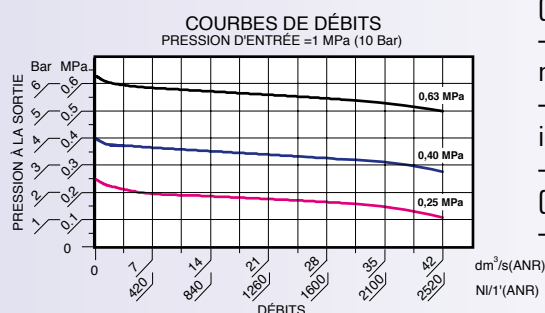
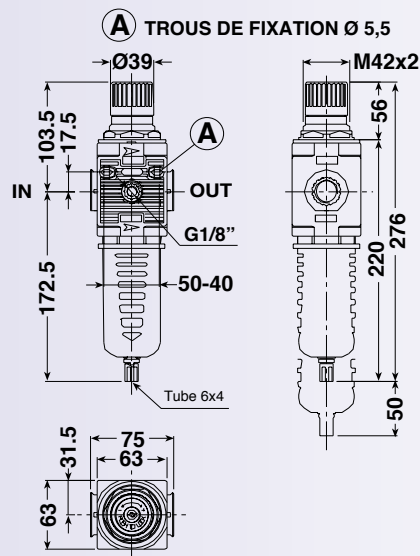
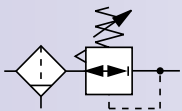

- Membrane à déroulement.
- Stabilité de la pression régulée, même si la pression en amont varie.
- Grand débit avec faibles pertes de charge.
- Elimination rapide de la surpression en aval.
- Prévu avec trous pour la fixation murale ou sur étrier.
- Bouton à dispositif de blocage de la régulation.
- Décompression automatique (relieving) incorporée.
- Raccordement pour manomètre: filetage femelle 1/8" BSP.
- Très bonne séparation de la condensation.
- Champ de réglage: 0÷4bar, 0÷8bar (standard), 0÷12,5bar.
- Accrochage rapide du godet à mécanisme de sécurité anti-expulsion.
- Autres caractéristiques fonctionnelles identiques au filtre standard.
- Débit de référence (P= 6,3bar - Δp=1bar): 2310 NI/min.
- Poids: 0,565 Kg.

# COMPOSANTS PNEUMATIQUES

## SERIE MODULAIRE 075-1/2"

### E 075-26 ELECTROVANNE DE SECTIONNEMENT

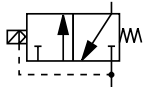

commande  
électro-pneumatique

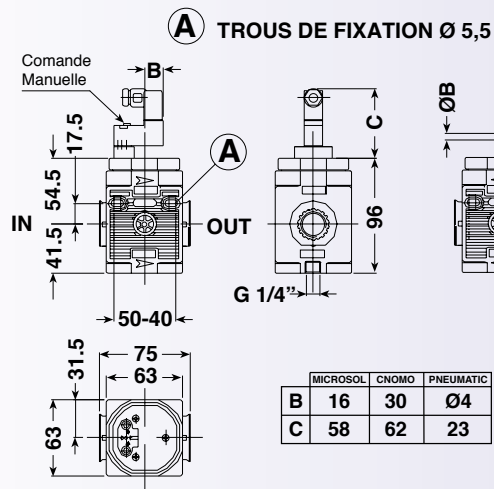

COURBES DE DÉBITS

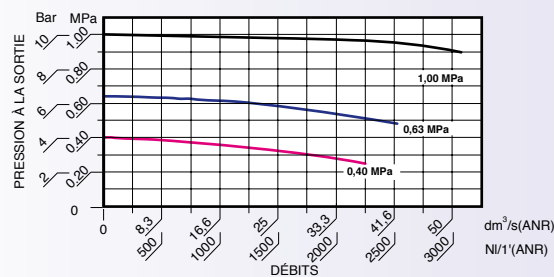

Dispositif permettant de couper l'alimentation et en même temps de mettre en décharge le circuit en aval au moyen d'une commande électro-pneumatique ou pneumatique actionnable à distance (NF).

- Disponible avec pilotage norme CNOMO (standard) ou MICROSOL.
- Tension électrique: 24V CC (standard), 24V CA ou 220V CA.
- Disponible sur demande avec pilotage pneumatique.
- Possibilité de fixation murale en utilisant les trous prévus.
- Raccordement pour décharge: filetage femelle 1/4" BSP.
- Pression minimum admise: 3 bar = 40 Psi = 0,3 MPa.
- Pression maximum de service: 10 bar = 145 Psi = 1 MPa.
- Plage de température: de 5° à 50°C.
- Débit de référence (P= 10bar - Δp=1bar): 3075 NI/min.
- Poids: 0,400 Kg.

### D 075-27 DEMARREUR PROGRESSIF

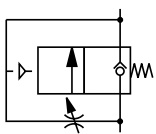

version auto-pilotée

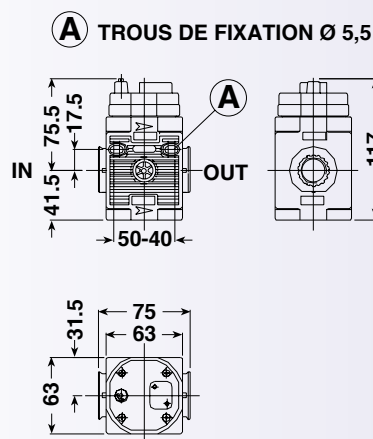

COURBES DE DÉBITS

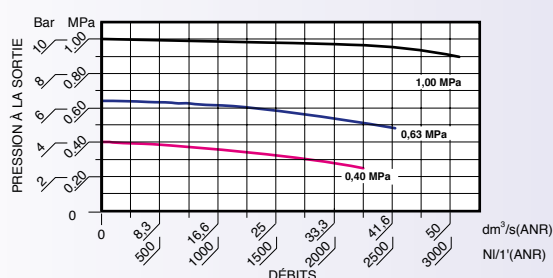

Pressurisation graduelle de l'installation, jusqu'à la pression de service.

- Avant de débiter la pression maximale disponible, l'air est introduit lentement dans le circuit en aval jusqu'à atteindre 60% de la pression en amont.
- Pour régler le temps de mise sous pression, utiliser le régulateur de flux incorporé.
- Prévu avec trous pour la fixation murale.
- Pression minimum admise: 3 bar = 40 Psi = 0,3 MPa.
- Pression maximum de service: 10 bar = 145 Psi = 1 MPa.
- Plage de température: de 5 à 50°C (41 à 122°F).
- Débit de référence (P= 10bar - Δp=1bar): 3075 NI/min.
- Poids: 0,410 Kg.

# COMPOSANTS PNEUMATIQUES

## SERIE MODULAIRE 075-1/2"

### L 075-13 LUBRIFICATEUR STANDARD



#### A TROUS DE FIXATION Ø 5,5

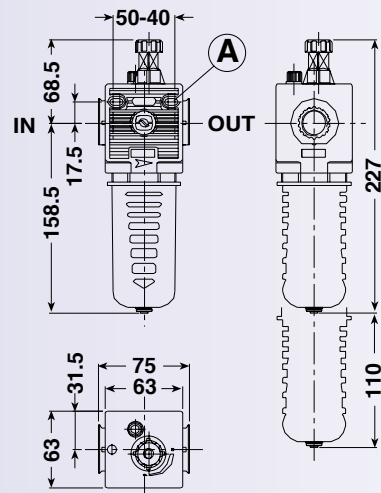

COURBES DE DÉBITS

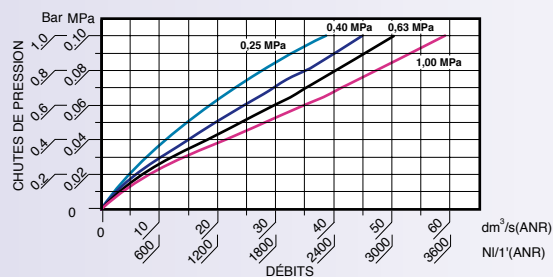

De type proportionnel à brouillard d'huile.

- Lubrification constante dans le temps.
- Fonctionnement garanti même à faible débit.
- Réglage fin de la quantité de lubrifiant.
- Visualisation de l'égouttement à 360°.
- Bouchon de remplissage d'huile.
- Accrochage rapide du godet à mécanisme de sécurité anti-expulsion.
- Prévu avec trous pour la fixation murale.
- Godet en polyamide à résistance renforcée, avec protection extérieure capacité 140cc.
- Viscosité de l'huile préconisée: norme ISO VG32.
- Pression maximum de service: 12,5 bar = 180 Psi = 1,25 MPa.
- Plage de température: de 5° à 50°C (41° à 122°F).
- Débit de référence (P= 10bar - Δp=1bar): 3550 NI/min.
- Poids: 0,355Kg.

### L 075-13 VL LUBRIFICATEUR A REMPLISSAGE PAR DEPRESSION



#### A TROUS DE FIXATION Ø 5,5

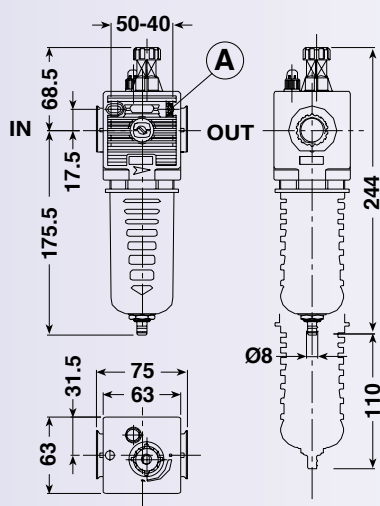

COURBES DE DÉBITS

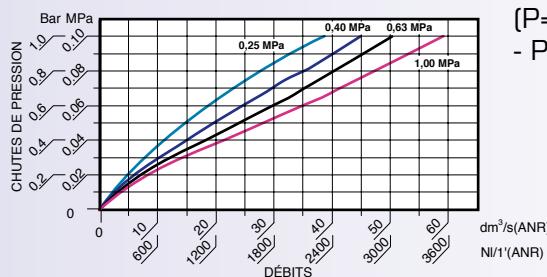

Indispensable quand on désire effectuer le chargement de l'huile de manière rapide, sûre et sans interrompre le fonctionnement ordinaire de l'installation.

- Le remplissage est commandé en maintenant enfoncé le bouton placé sur la base du corps du graisseur.
- Ceci provoque une dépression à l'intérieur du bol, qui permet l'aspiration de l'huile.
- Le flux s'interrompt seulement quand le bouton est relâché.
- Le niveau d'huile doit être contrôlé de visu.
- Pression minimum d'activation: 3 bar = 40 Psi = 0,3 MPa.
- Autres caractéristiques fonctionnelles comme pour le modèle standard.
- Débit de référence (P= 10bar - Δp=1bar): 3550 NI/min.
- Poids: 0,395 Kg.

# COMPOSANTS PNEUMATIQUES

## SERIE MODULAIRE 075-1/2"

codes de commande

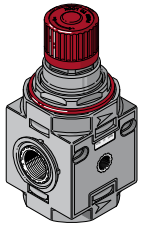

**R 075-11** régulateur - 0÷8 bar  
**075-11-00003** régulateur - 0÷4 bar  
**075-11-00002** régulateur - 0÷12,5 bar

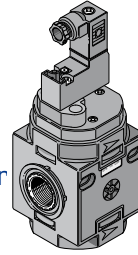

**075-26** électrovanne de sectionnement (CNOMO)

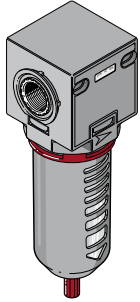

**075-12** filtre 20 microns

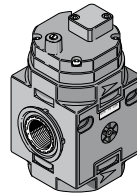

**075-27** démarreur progressif (autopiloté)

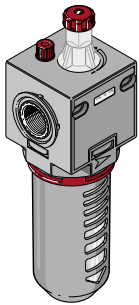

**075-13** lubrificateurs (standard)

**075-13 VL** (remplissage par dépression)



**075-15** F + R + L - 0÷8 bar (sans manomètre)

**075-15/A38-26** (version équipée d'un manomètre)

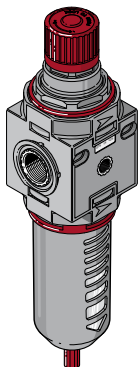

**075-14** filtre régulateur - 0÷8 bar

**075-14-00061** filtre régulateur - 0÷4 bar

**075-14-00053** filtre régulateur - 0÷12,5 bar

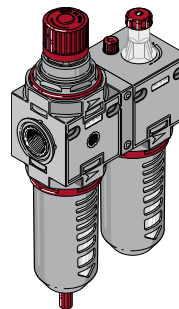

**075-16** FR + L - 0÷8 bar (sans manomètre)

**075-16/A38-26** (version équipée d'un manomètre)

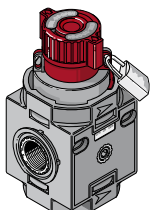

**075-25** vanne d'arrêt à 3 voies

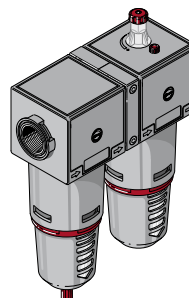

**075-17** F + L

# COMPOSANTS PNEUMATIQUES

## SERIE MODULAIRE 080-3/4"

### système de montage

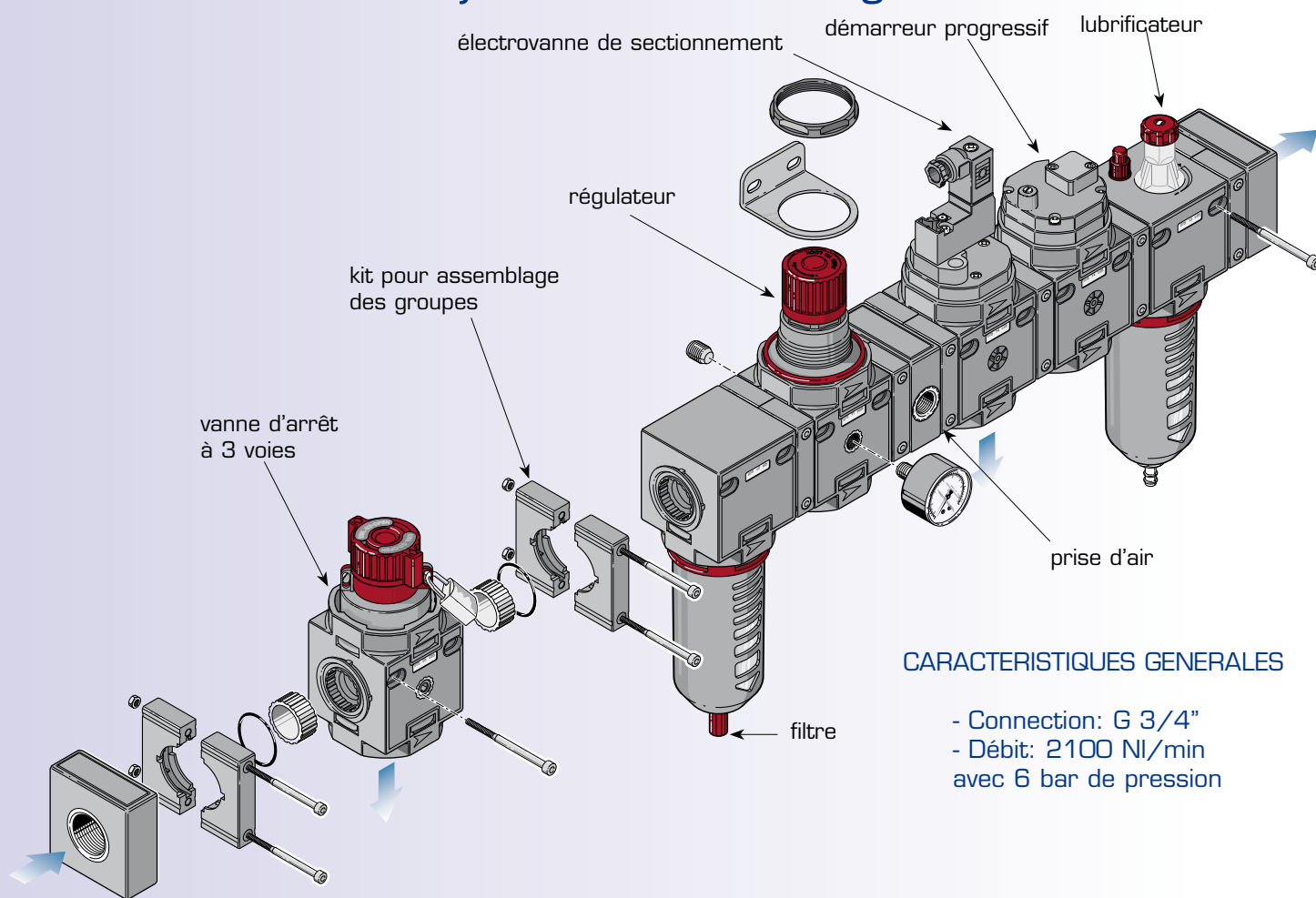

#### CARACTERISTIQUES GENERALES

- Connection: G 3/4"
- Débit: 2100 NI/min avec 6 bar de pression

brides d'entrée et sortie en 3/4"

Cette série 080 est conçue à partir de la série 075 et équipée d'une bride d'adaptation en 3/4".

## accessoires et pièces de rechange

#### KIT D'ASSEMBLAGE POUR BLOC:

PRODUIT	CODE
F+R+L	C80-05-00004
FR+L - F+L	C80-06-00004

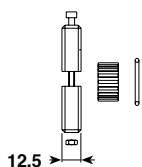

#### EQUERRE DE FIXATION : A75-01-00024



#### PRISE D'AIR SEC: C80-06-00005

CONNECTION	PRODUIT
G1/4"	F+R+L - FR+L - F+L

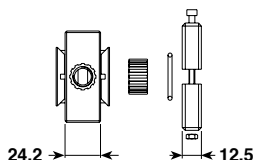

#### KIT TERMINAL D'ENTREE/SORTIE:

VERSION	CONNECTION	CODE
ENTREE	G3/4"	C80-05-00002
SORTIE	G3/4"	C80-05-00003

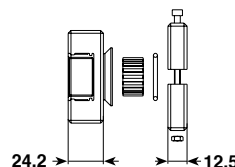

# COMPOSANTS PNEUMATIQUES

## SERIE MODULAIRE 080-3/4"

codes de commande

Pour cette série, les caractéristiques techniques sont identiques à celles de la série 075.

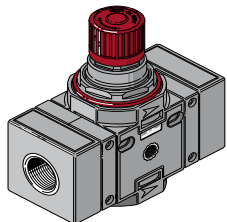

**080-11** régulateur - 0÷8 bar  
**080-11-00002** régulateur - 0÷4 bar  
**080-11-00003** régulateur - 0÷12,5 bar

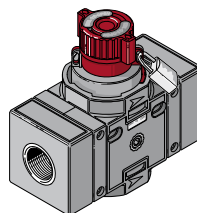

**080-25** vanne d'arrêt à 3 voies

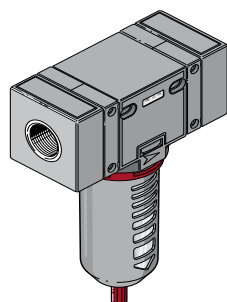

**080-12** filtre 20 microns

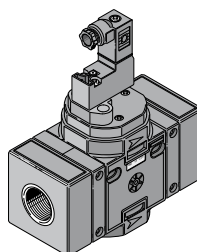

**080-26** électrovanne de sectionnement (CNOMO)

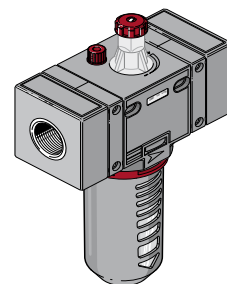

**080-13** lubrificateurs (standard)

**080-13 VL** (remplissage par dépression)

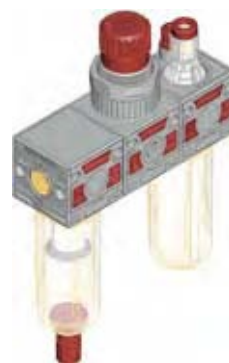

**080-05** F + R + L - 0÷8 bar (sans manomètre)

**080-05/A38-26** (version équipée d'un manomètre)

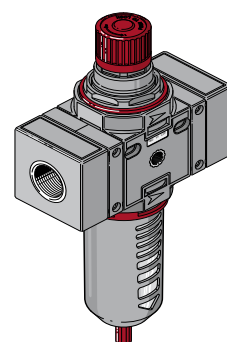

**080-14** filtre régulateur - 0÷8 bar  
**080-14-00002** régulateur - 0÷4 bar  
**080-14-00003** régulateur - 0÷12,5 bar

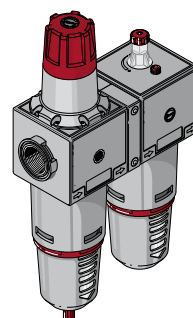

**080-06** FR + L - 0÷8 bar (sans manomètre)

**080-06/A38-26** (version équipée d'un manomètre)

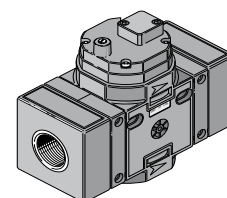

**080-27** démarreur progressif (auto-piloté)

# COMPOSANTS PNEUMATIQUES

## SERIE MODULAIRE 095-1"

### système de montage

#### CARACTERISTIQUES GENERALES

- Connection: G 1"
- Débit: 10 000 NI/min avec 6 bar de pression

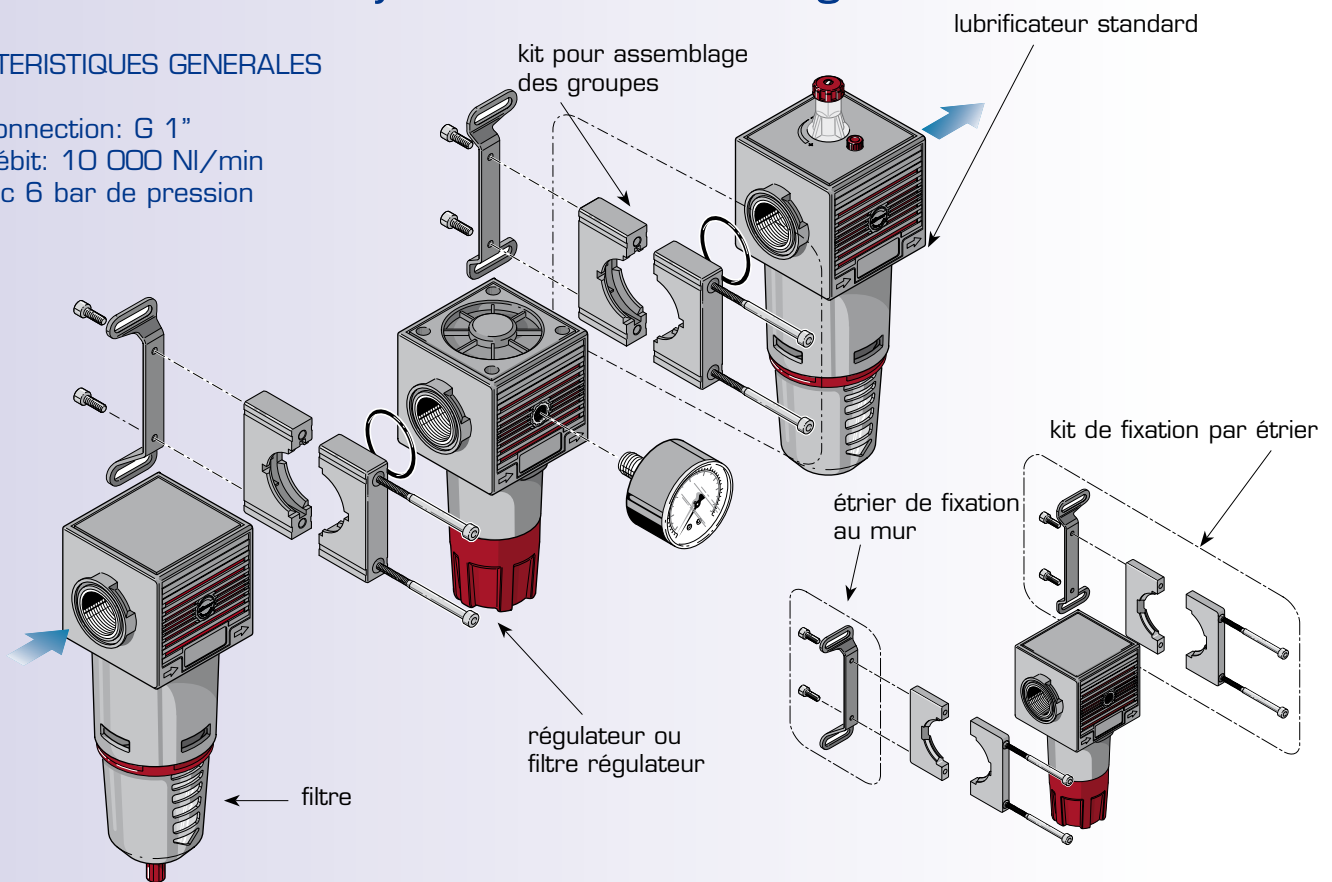

### accessoires et pièces de rechange

#### KIT D'ASSEMBLAGE POUR BLOC:

PRODUIT	CODE
F+R+L	C95-05-00001
FR+L - F+L	C95-06-00001

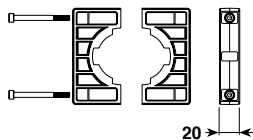

#### ETRIER DE FIXATION : C95-01-00018

A	B	C	D	E	F
148	130	8,5	15	29,5	47,5

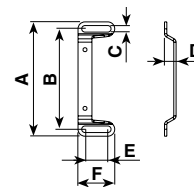

#### KIT POUR ACCROCHAGE PAR ETRIER:

PRODUIT	CODE
R - F - L - FR	C95-01-00015

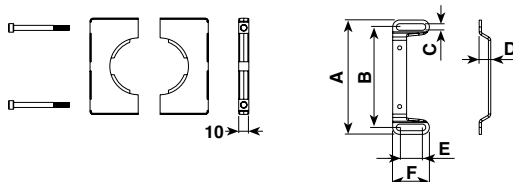

#### MANOMETRE: MS61012

BAR	PSI	A	B	CH
0-12	0-175	63	1/4"	14

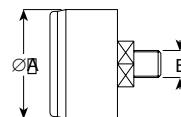

#### DECHARGE AUTOMATIQUE DE CONDENSATION:

PRODUIT	CODE
F - FR	C40-02-00132

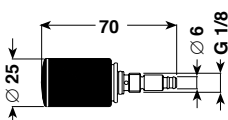

#### GRUPE DE FILTRATION:

PRODUIT	VERSION	CODE
F - FR	20 MICRONS	A95-02-00001
F - FR	5 MICRONS	A95-02-00005

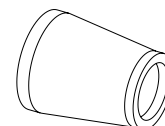



# COMPOSANTS PNEUMATIQUES

## SERIE MODULAIRE 095-1"

### F 095-12 FILTRE

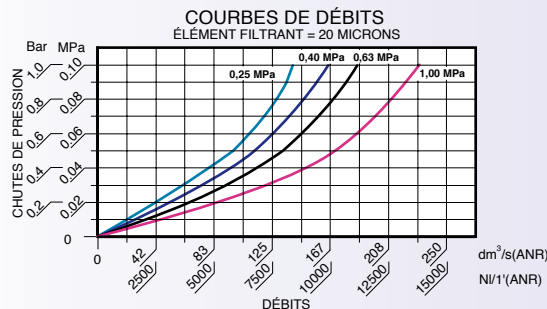
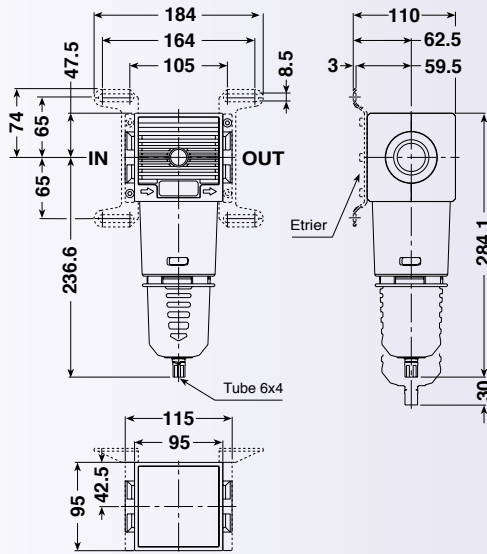
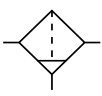

- Très bonne séparation de la condensation.
- Faible chute de pression.
- Possibilité de fixation murale avec les étriers prévus.
- Accrochage rapide du godet à mécanisme de sécurité anti-expulsion.
- Degré de filtration standard de 20 microns (sur demande 5 microns).
- Dispositif manuel et semi-automatique de purge de la condensation dans la version intégrée (SS) ou automatique à flotteur (SA).
- Godet en polyamide à résistance renforcée avec protection extérieure.
- Quantité de condensation récupérée: 200cc.
- Pression maximum de service: 12,5 bar = 180 Psi = 1,25 MPa.
- Plage de température: de 5 à 50°C (41 à 122°F).
- Couple de serrage G1" IN-OUT: 80N.m.
- Débit de référence (P= 10bar - Δp=1bar): 13800 NI/min.
- Poids: 1,212 Kg.
- Etrier non fourni.

### R 095-11 REGULATEUR

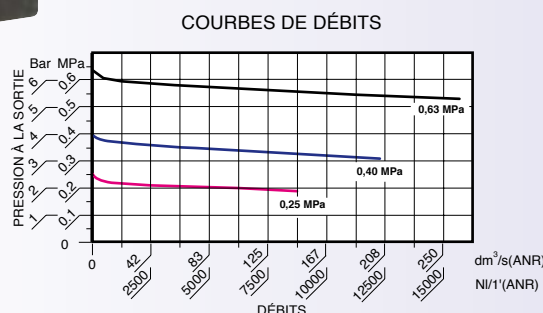
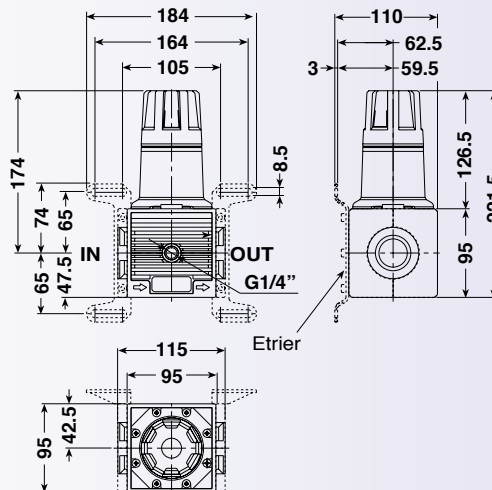
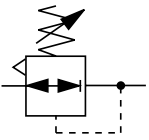

- Membrane à déroulement.
- Stabilité de la pression régulée, même si la pression en amont varie.
- Grand débit avec faibles pertes de charge.
- Rapide élimination des surpressions en aval.
- Bouton à dispositif de blocage de la régulation.
- Décompression automatique (relieving) incorporée.
- Champ de réglage: 0÷4bar, 0÷8bar (standard), 0÷12,5bar.
- Pression maximum d'entrée: 16 bar = 230 Psi = 1,60 MPa.
- Plage de température: de 5° à 50°C.
- Couple de serrage G1" IN-OUT: 80N.m.
- Débit de référence (P= 6,3bar - Δp=1bar): 15000 NI/min.
- Poids: 1,721Kg.
- Etrier non fourni.

# COMPOSANTS PNEUMATIQUES

## SERIE MODULAIRE 095-1"

### FR 095-14 FILTRE REGULATEUR

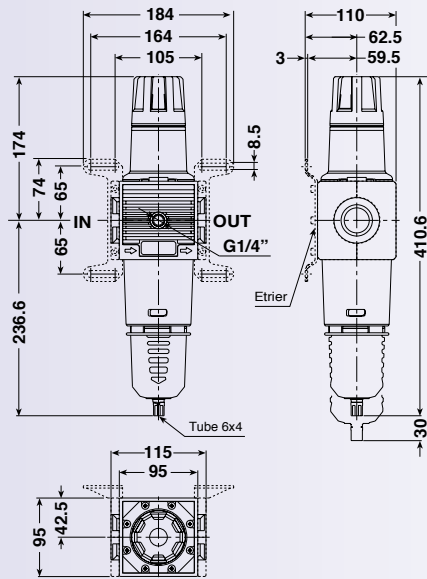
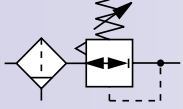

COURBES DE DÉBITS

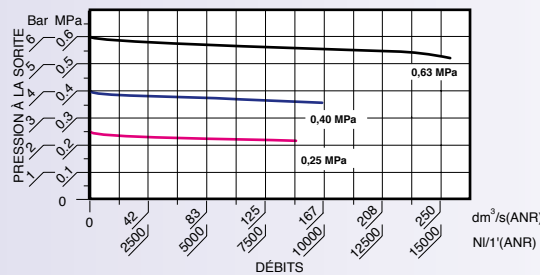

- Membrane à déroulement.
- Stabilité de la pression régulée, même si la pression en amont varie.
- Degré élevé de séparation de la condensation.
- Possibilité de fixation murale avec les étriers prévus.
- Bouton à dispositif de blocage de la régulation.
- Décompression automatique (relieving) incorporée.
- Godet construit en polyamide résistant avec protection externe, à accrochage rapide avec mécanisme anti-expulsion.
- Champ de réglage: 0÷4bar, 0÷8bar (standard), 0÷12,5bar.
- Degré de filtration: standard de 20 microns (sur demande 5 microns).
- Dispositif manuel et semi-automatique de purge de la condensation dans la version intégrée (SS) ou automatique à flotteur (SA).
- Quantité de condensation récupérée: 200cc.
- Pression maximum de service: 12,5 bar = 180 Psi = 1,25 MPa.
- Plage de température: de 5° à 50°C.
- Couple de serrage G1" IN-OUT: 80N.m.
- Débit de référence (P= 6,3bar - Δp=1bar): 13800 NI/min.
- Poids: 2,060 Kg.
- Etrier non fourni.

### L 095-13 LUBRIFICATEUR STANDARD

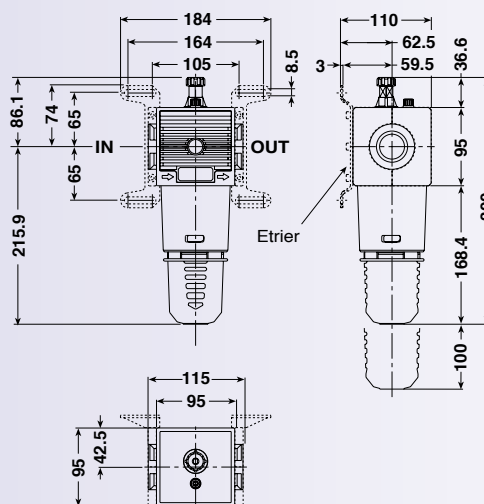
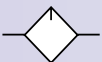

COURBES DE DÉBITS

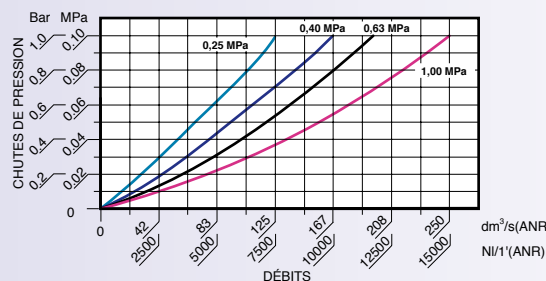

- De type proportionnel à brouillard d'huile.
- Lubrification constante dans le temps.
  - Fonctionnement garanti même à faible débit.
  - Réglage fin de la quantité de lubrifiant.
  - Visualisation de l'égouttement à 360°.
  - Bouchon de remplissage d'huile.
  - Accrochage rapide du godet à mécanisme de sécurité anti-expulsion.
  - Possibilité de fixation murale avec les étriers prévus.
  - Godet en polyamide à résistance renforcée avec protection extérieure, capacité 440cc.
  - Viscosité de l'huile préconisée: norme ISO VG32.
  - Pression maximum de service: 12,5 bar = 180 Psi = 1,25 MPa.
  - Plage de température: de 5° à 50°C (41° à 122°F).
  - Couple de serrage G1" IN-OUT: 80N.m.
  - Débit de référence (P= 10bar - Δp=1bar): 15000 NI/min.
  - Poids: 1,194Kg.

# COMPOSANTS PNEUMATIQUES

## SERIE MODULAIRE 095-1"

codes de commande

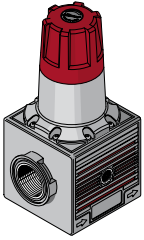

**095-11** régulateur - 0÷8 bar  
**095-11-00002** régulateur - 0÷4 bar  
**095-11-00003** régulateur - 0÷12,5 bar

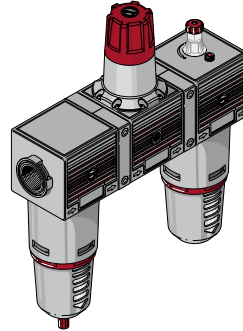

**095-15** F + R + L - 0÷8 bar  
(sans manomètre)

**095-15/MS61012**  
(version équipée d'un manomètre)

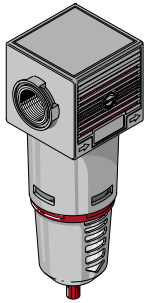

**095-12** filtre 20 microns

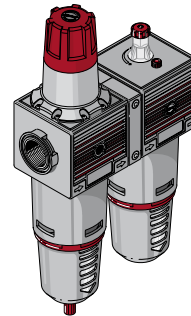

**095-16** FR + L - 0÷8 bar  
(sans manomètre)

**095-16/MS61012**  
(version équipée d'un manomètre)

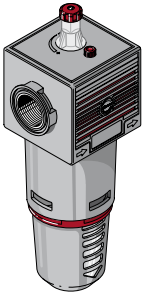

**095-13** lubrificateur standard

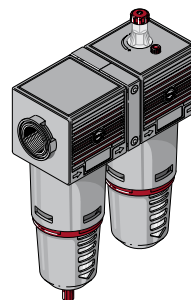

**095-17** F + L

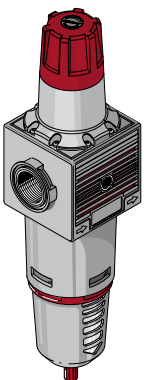

**095-14** filtre régulateur- 0÷8 bar  
**095-14-00002** régulateur - 0÷4 bar  
**095-14-00003** régulateur - 0÷12,5 bar

# COMPOSANTS PNEUMATIQUES

## PURGEUR DE LIGNE

8330 21 00

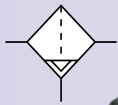

Permet d'éliminer les liquides condensés dans les tuyauteries, sans aucune intervention manuelle.

- En l'absence de pression, la purge reste ouverte garantissant l'élimination des liquides.
- Doté de raccords pour convoyer la condensation récupérée.
- Possibilité d'évacuer la pression au purgeur en desserrant l'extrémité moletée pour les opérations d'entretien.
- Pression maximum de service: 12,5 bar = 180 Psi = 1,25 MPa.
- Plage de température: de 5° à 50°C.
- Connection d'entrée: G1/2" femelle.
- Poids: 0,225 Kg.

## PIECES DE RECHANGE

### FILTRE POUR PURGEUR:

PRODUIT	CODE
SAL	A10-00-00003

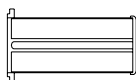

### CUVE AVEC DECHARGE AUTOMATIQUE:

PRODUIT	CODE
SAL	C10-00-00003

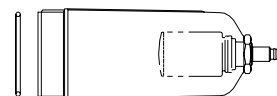

## HUILE POUR LUBRIFICATEURS

AH113310

1 Litre de lubrifiant anticorrosif antioxydant



# APPAREILS POUR LE TRAITEMENT DE L'AIR COMPRIME



## SÉRIE METALLIQUE

# COMPOSANTS PNEUMATIQUES

## FILTRES MODULAIRES SERIE MD



MODELE	TAILLE BSP	DÉBIT (NI/mn) (6,3bar)	CAPACITÉ DE LA CUVE (cm <sup>3</sup> )	DEGRE DE FILTRATION μm	CODE
F18MD	G1/8	1080	45	20	<b>215MB01</b>
F14MD	G1/4	1080	45	20	<b>215NB01</b>
F38MD	G3/8	4000	200	50	<b>212LE01</b>
F12MD	G1/2	4000	200	50	<b>212PE01</b>
F34MD	G3/4	8000	500	50	<b>212QE01</b>
F10MD	G1"	8000	500	50	<b>212RE01</b>
F11MDL	G1"1/4	8000	500	50	<b>212RE0104</b>
F15MDL	G1"1/2	8000	500	50	<b>212RE0105</b>
F20MD	G2"	34500	1200	50	<b>212AE0109</b>

### CARACTERISTIQUES TECHNIQUES

Fluide :	air comprimé	Capacité de débit élevé.
Pression maximale à l'entrée :	16 bar	Corps et cuve en alliage de zinc ou aluminium Al11S.
Degré de filtration :	20 μ ou 50 μ	Cuve métallique avec visualisateur.
Connexion :	G1/8" à G2"	Purge semi-automatique.
Température d'exercice :	-20°C ÷ +60°C	

## FILTRE-REGULATEURS MODULAIRES SERIE MD

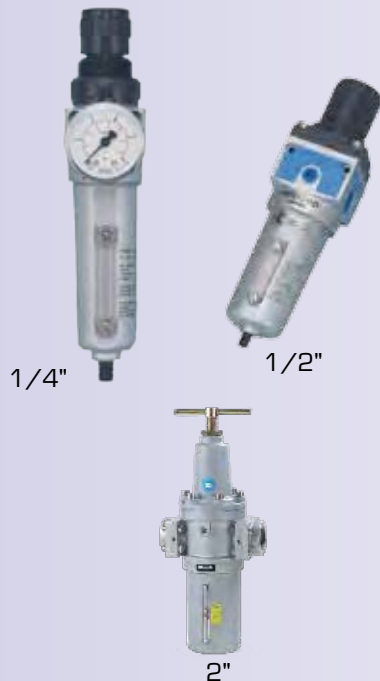

MODELE	TAILLE BSP	DÉBIT (NI/mn)	CAPACITÉ DE LA CUVE (cm <sup>3</sup> )	DEGRE DE FILTR. μm	CODE *	
					0,8÷8 bar	1,5÷15 bar
FR18MD	G1/8	600	45	20	<b>415MDB01</b>	-
FR14MD	G1/4	600	45	20	<b>415NDB01</b>	<b>415NBE01</b>
FR38MD	G3/8	2800	200	50	<b>412LDE01</b>	<b>415LEE01</b>
FR12MD	G1/2	2800	200	50	<b>412PDE01</b>	<b>415PEE01</b>
FR34MD	G3/4	5800	500	50	<b>412QDE01</b>	<b>412QEE01</b>
FR10MD	G1"	5800	500	50	<b>412RDE01</b>	<b>412REE01</b>
FR11MDL	G1"1/4	5800	500	50	<b>412RDE0104</b>	<b>412REE0104</b>
FR15MDL	G1"1/2	5800	500	50	<b>412RDE0105</b>	<b>412REE0105</b>
FR20MD	G2"	13500	1200	50	<b>412ADE0109</b>	<b>412AEE0109</b>

(\*) livré sans manomètre

### CARACTERISTIQUES TECHNIQUES

Fluide :	air comprimé (relieving)	Capacité de débit élevé.
Pression maximale à l'entrée :	16 bar	Corps et cuve en alliage de zinc ou aluminium Al11S.
Degré de filtration :	20 μ ou 50 μ	Cuve métallique avec visualisateur.
Connexion :	G1/8" à G2"	Purge semi-automatique.
Température d'exercice :	-20°C ÷ +60°C	Dispositif à membrane

# COMPOSANTS PNEUMATIQUES

## REGULATEURS DE PRESSION MODULAIRES SERIE MD



MODELE	TAILLE BSP	DÉBIT (NI/mn) (6,3bar)	Raccord. mano	CODE*			
				0,8÷8 bar	1,5÷15 bar	Kit équerre + écrou	Ecrou
R18MD	G1/8	600	G1/8	<b>515MCD1</b>	<b>515MCE1</b>	<b>M11200</b>	<b>16295EBO</b>
R14MD	G1/4	600	G1/8	<b>515NCD1</b>	<b>515NCE1</b>	<b>M11200</b>	<b>16295EBO</b>
R38MD	G3/8	2800	G1/4	<b>512LCD1</b>	<b>512LCE1</b>	<b>M11201</b>	<b>OND01</b>
R12MD	G1/2	2800	G1/4	<b>512PCD1</b>	<b>512PCE1</b>	<b>M11201</b>	<b>OND01</b>
R34MD	G3/4	5800	G1/4	<b>512QCD1</b>	<b>512QCE1</b>	<b>M11204</b>	-
R10MD	G1"	5800	G1/4	<b>512RCD1</b>	<b>512RCE1</b>	<b>M11205</b>	-
R11MDL	G1"1/4	5800	G1/4	<b>512RCD104</b>	<b>512RCE104</b>	<b>M11206</b>	-
R15MDL	G1"1/2	5800	G1/4	<b>512RCD105</b>	<b>512RCE105</b>	<b>M11207</b>	-
R20MD	G2	13500	G1/4	<b>512ACD109</b>	<b>512ACE109</b>	<b>M11202</b>	-

[\*] livré sans manomètre

### CARACTERISTIQUES TECHNIQUES

Fluide : air comprimé (relieving)  
 Pression maximale à l'entrée : 20 bar  
 Connexion : G1/8" à G2"  
 Température d'exercice : -20°C ÷ +60°C  
 Capacité de débit élevé. Corps en alliage de zinc.

Dispositif à membrane.  
 Fixation pour montage panneau: rajouter équerre + écrou.  
 Bouton de réglage avec dispositif de blocage

## LUBRIFICATEURS MODULAIRES SERIE MD



MODELE	TAILLE BSP	DÉBIT (NI/mn) (6,3bar)	CAPACITÉ DE LA CUVE CM3	CODE
L18MD	G1/8	660	45	<b>315M05</b>
L14MD	G1/4	660	45	<b>315N05</b>
L38MD	G3/8	4800	200	<b>312L05</b>
L12MD	G1/2	4800	200	<b>312P05</b>
L34MD	G3/4	6700	500	<b>312Q05</b>
L10MD	G1"	6700	500	<b>312R05</b>
L11MDL	G1"1/4	6700	500	<b>312R0504</b>
L15MDL	G1"1/2	6700	500	<b>312R0505</b>
L20MD	G2	27000	1200	<b>312A2209</b>

### CARACTERISTIQUES TECHNIQUES

Fluide : air comprimé  
 Pression maximale à l'entrée : 16 bar  
 Connexion : G1/8" à G2"  
 Température d'exercice : -20°C ÷ +60°C

Réglage précis de débit d'huile au moyen d'une vis.  
 Cuve métallique démontable facilement.  
 Compatible huile minérale à basse viscosité max 2°E 50°C.

# COMPOSANTS PNEUMATIQUES

## ENSEMBLES MODULAIRES F+R+L SERIE MD



MODELE	TAILLE BSP	CAPACITÉ DE LA CUVE CM3	DEGRE DE FILTR. µm	CODE *
FRL18MD	G1/8	45	20	<b>715MDB01</b>
FRL14MD	G1/4	45	20	<b>715NDB01</b>
FRL38MD	G3/8	200	50	<b>712LDE01</b>
FRL12MD	G1/2	200	50	<b>712PDE01</b>
FRL34MD	G3/4	500	50	<b>712QDE01</b>
FRL10MD	G1"	500	50	<b>712RDE01</b>
FRL11MDL	G1"1/4	500	50	<b>712RDE0104</b>
FRL15MDL	G1"1/2	500	50	<b>712RDE0105</b>
FRL20MD	G2	1200	50	<b>712ADE0109</b>

(\* ) livré sans manomètre

### CARACTERISTIQUES TECHNIQUES

Fluide : air comprimé  
 Pression maximale à l'entrée : 16 bar  
 Connexion : G1/8" à G2"  
 Température d'exercice : -20°C ÷ +60°C  
 Champ de réglage : 0,8 ÷ 8 bar

Combinaison de 3 éléments F+R+L.  
 Corps et cuve en alliage de zinc ou aluminium.  
 Cuve métallique avec visualisateur.  
 Purge semi-automatique sur le filtre.

## ENSEMBLES MODULAIRES FR+L SERIE MD



MODELE	TAILLE BSP	CAPACITÉ DE LA CUVE CM3	DEGRE DE FILTR. µm	CODE *
FR+L18MD	G1/8	45	20	<b>615MDB01</b>
FR+L14MD	G1/4	45	20	<b>615NDB01</b>
FR+L38MD	G3/8	200	50	<b>612LDE01</b>
FR+L12MD	G1/2	200	50	<b>612PDE01</b>
FR+L34MD	G3/4	500	50	<b>612QDE01</b>
FR+L10MD	G1"	500	50	<b>612RDE01</b>
FR+L11MDL	G1"1/4	500	50	<b>612RDE0104</b>
FR+L15MDL	G1"1/2	500	50	<b>612RDE0105</b>
FR+L20MD	G2	1200	50	<b>612ADE0109</b>

(\* ) livré sans manomètre

### CARACTERISTIQUES TECHNIQUES

Fluide : air comprimé  
 Pression maximale à l'entrée : 16 bar  
 Connexion : G1/8" à G2"  
 Température d'exercice : -20°C ÷ +60°C  
 Champ de réglage : 0,8 ÷ 8 bar

Combinaison compacte de 2 éléments FR+L.  
 Corps et cuve en alliage de zinc ou aluminium.  
 Cuve métallique avec visualisateur.  
 Purge semi-automatique sur le filtre.



**APPAREILS  
POUR LE TRAITEMENT  
DE L'AIR COMPRIME,  
DES LIQUIDES ET  
DES GAZ TECHNIQUES**



**SÉRIE ACIER  
INOXYDABLE**

# COMPOSANTS PNEUMATIQUES

## SÉRIE ACIER INOXYDABLE

**F314ST**  
**F338ST**  
**F312ST**

**FILTRES 1/4" - 3/8" - 1/2" BSP**



Filtre en acier inoxydable AISI 316L pour air comprimé, gaz techniques et liquides avec dispositif manuel de drainage de la condensation.

La capacité de la cuve est de : 0,17 litres (1/4" - 3/8") et 0,275 litres (1/2").

Poids : 0,9 Kg (1/4" - 3/8"); 1,8 Kg (1/2")

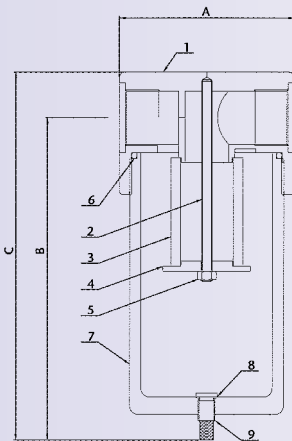

MOD.	CONN.	A mm	B mm	C mm
<b>F314ST</b>	1/4"	65	140	155
<b>F338ST</b>	3/8"	65	140	155
<b>F312ST</b>	1/2"	80	165	175

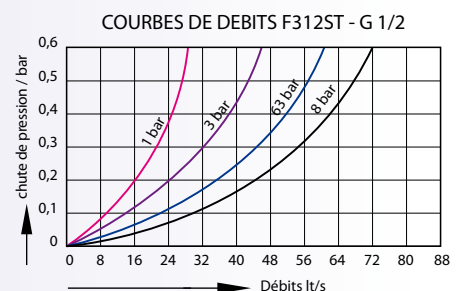
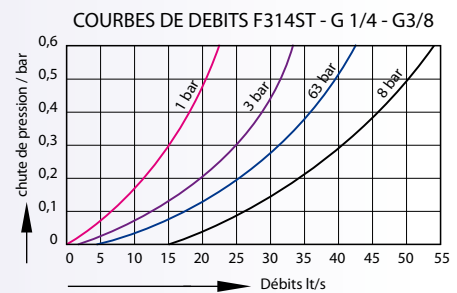

### Matières utilisées

Corps : acier inoxydable AISI 316L

Cuve : acier inoxydable AISI 316L

Cartouche - tirants : acier inoxydable AISI 316L

Joints : FPM (viton) - (sur demande : EPDM)

### CARACTERISTIQUES TECHNIQUES

Fluide : air comprimé - liquides - gaz techniques  
Pression maximale à l'entrée : 30 bar (sur demande : 50 bar)  
Degré de filtration : 5 microns - 50 microns  
Connexion : 1/4" - 3/8" - 1/2" BSP  
(sur demande : NPT)  
Température d'exercice : -20°C ÷ +100°C

# COMPOSANTS PNEUMATIQUES

## SÉRIE ACIER INOXYDABLE

**R3114**  
**R3138**

**REGULATEURS DE PRESSION 1/4" - 3/8" BSP**



Régulateur de pression à membrane pour des pressions de sortie allant jusqu'à 15 bar. Exécution avec échappement de la surpression d'air comprimé (modèles sans relieving sur demande).

Connexions: filetage 1/4" BSP femelle - prise pour manomètre 1/4" BSP femelle.  
Livré avec manomètre classe 1,6 en AISI 316L.

Fixation possible en paroi (équerre et écrou sur demande).

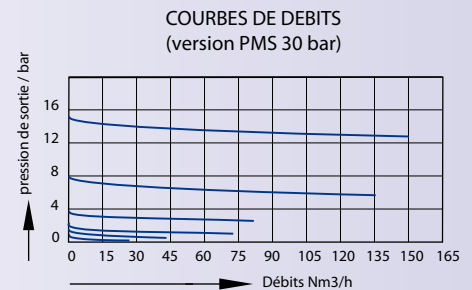
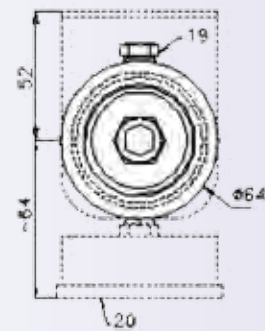
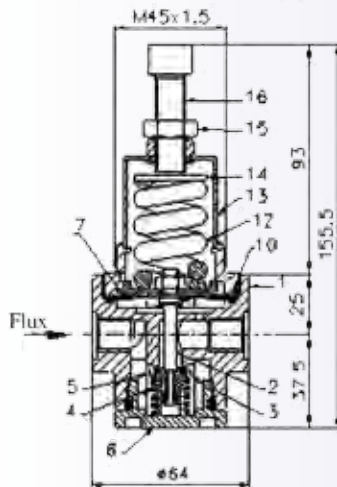

### Matières utilisées

Corps, cloche et organes internes :	acier inoxydable AISI 316L
Ressorts interne et de régulation :	acier inoxydable AISI 302
Membrane:	NBR avec couverture PTFE (version air comprimé)
Membrane :	acier inoxydable AISI 316L (version sans relieving)
Joint :	FPM (viton) - (sur demande : EPDM)

### CARACTERISTIQUES TECHNIQUES

Fluide :	air comprimé (sur demande fluides gazeux et liquides)
Pression maximale à l'entrée :	30 bar (sur demande : 50 bar)
Champs de réglages :	0,8 ÷ 8 bar et 1,5 ÷ 15 bar (autres pressions : nous consulter)
Connexion :	1/4" - 3/8" BSP (sur demande : NPT)
Température d'exercice :	-20°C ÷ +100°C

# COMPOSANTS PNEUMATIQUES

## SÉRIE ACIER INOXYDABLE

### R3121 REGULATEURS DE PRESSION 1/2" BSP



Régulateur de pression à membrane pour des pressions de sortie allant jusqu'à 15 bar. Exécution avec échappement de la surpression d'air comprimé (modèles sans relieving sur demande).

Connexions: filetage 1/2" BSP femelle - prise pour manomètre 1/4" BSP femelle.  
Livré avec manomètre classe 1,6 en AISI 316L.

Fixation possible en paroi (équerre et écrou sur demande).

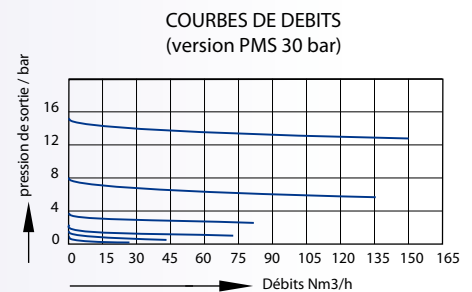
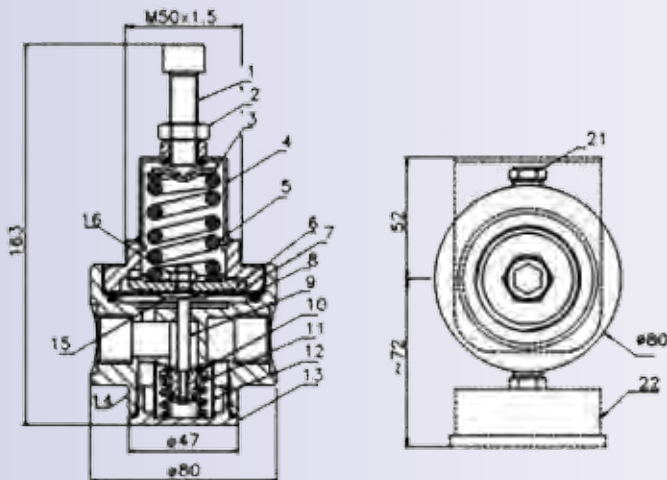

### Matières utilisées

Corps, cloche et organes internes :	acier inoxydable AISI 316L
Ressorts interne et de régulation :	acier inoxydable AISI 302
Membrane :	acier inoxydable AISI 316L
Membrane :	NBR avec couverture PTFE (version air comprimé)
Membrane :	acier inoxydable AISI 316L (version sans relieving)
Joints :	FPM (viton) - (sur demande : EPDM)

### CARACTERISTIQUES TECHNIQUES

Fluide :	air comprimé (sur demande fluides gazeux et liquides)
Pression maximale à l'entrée :	30 bar (sur demande : 50 bar)
Champs de réglages :	0,8 ÷ 8 bar et 1,5 ÷ 15 bar (autres pressions : nous consulter)
Connexion :	1/2" BSP (sur demande : NPT et 3/4" BSP)
Température d'exercice :	-20°C ÷ +100°C

# COMPOSANTS PNEUMATIQUES

## SÉRIE ACIER INOXYDABLE

**FR314ST** **FILTRES REGULATEURS 1/4" - 3/8" BSP**  
**FR338ST**



Filtre régulateur de moyenne pression à membrane. Débit de 75 à 200 Nm<sup>3</sup>/h. Pièces internes et externes en acier inox AISI 316L. La capacité de la cuve est de 0,15 litres. Il est fourni avec un dispositif de vidange manuelle pour la condensation. Filtres à cartouche de 5 et 50 microns. Exécution avec échappement de la surpression d'air comprimé (modèles sans relieving sur demande). Prise manomètre 1/4" BSP. Poids : 1,4 Kg

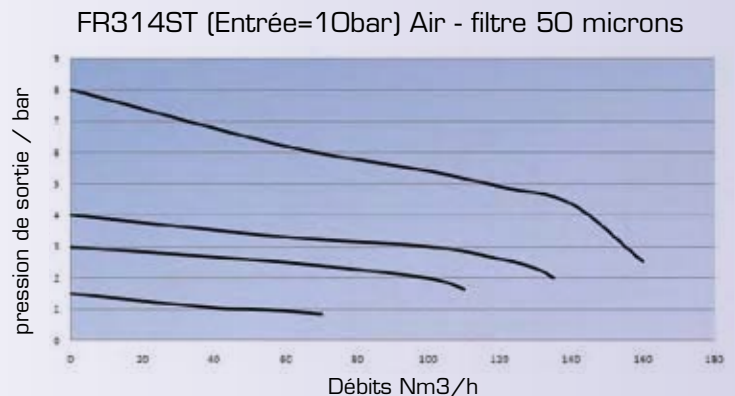
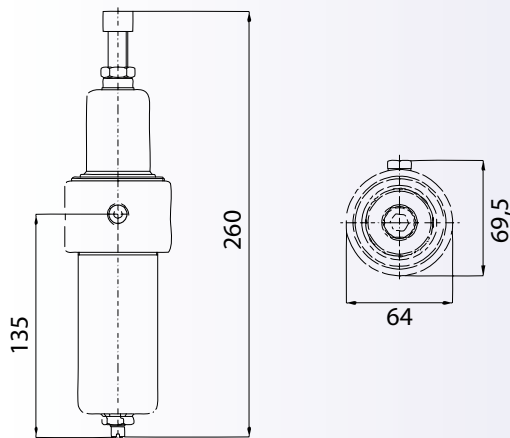

Corps, cloche et cuve :  
Organes internes :  
Membrane :

Joints :

### Matières utilisées

acier inoxydable AISI 316L  
acier inoxydable AISI 316L  
NBR avec couverture PTFE  
(sur demande : EPDM - FPM)  
FPM (viton) - (sur demande : EPDM)

## CARACTERISTIQUES TECHNIQUES

Fluide : air comprimé (sur demande: fluides gazeux et liquides)  
Pression maximale à l'entrée : 30 bar (sur demande : 50 bar)  
Champs de réglages : 0,8 ÷ 8 bar  
(autres pression : nous consulter)  
Connexion : 1/4" - 3/8" BSP (sur demande : NPT)  
Température d'exercice : -20°C ÷ +100°C

# COMPOSANTS PNEUMATIQUES

## SÉRIE ACIER INOXYDABLE

### FR312ST FILTRES REGULATEURS 1/2" BSP



Filtre régulateur de moyenne pression à membrane. Débit de 100 à 250 Nm<sup>3</sup>/h. Pièces internes et externes en acier inox AISI 316 L. La capacité de la cuve est de 0,18 litres. Il est fourni avec un dispositif de vidange manuelle pour la condensation. Filtres à cartouche de 5 et 50 microns. Exécution avec échappement de la surpression d'air comprimé (modèles sans relievant sur demande). Prise manomètre 1/4" BSP. Poids : 2,1 Kgs

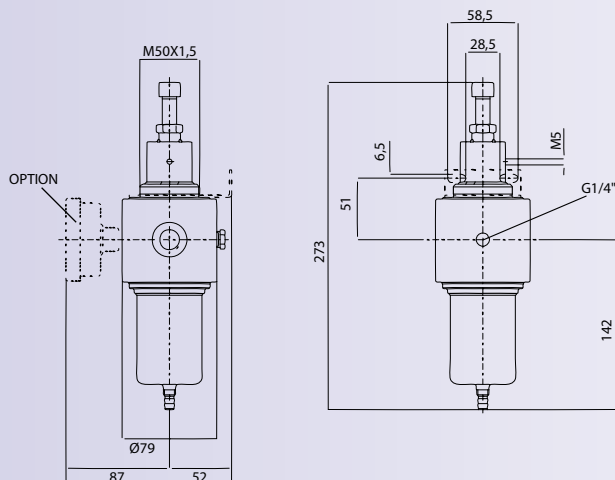

FR312ST (Entrée=10bar) Air - filtre 50 microns

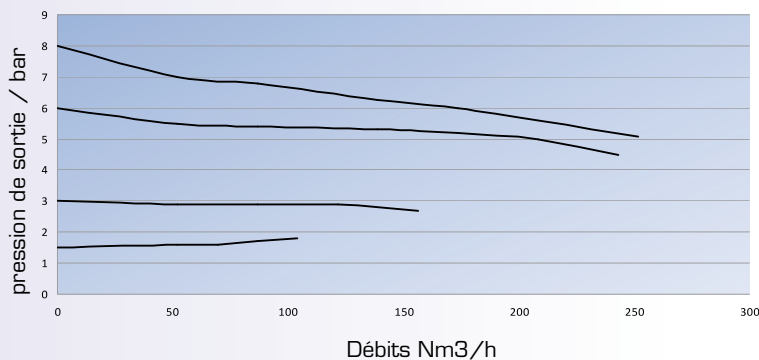

Corps, cloche et cuve :  
Organes internes :  
Membrane :  
Joint :  
Joint :

#### Matières utilisées

acier inoxydable AISI 316L  
acier inoxydable AISI 316L  
NBR avec couverture PTFE (sur demande : EPDM - FPM)  
FPM (viton) - (sur demande : EPDM)

### CARACTERISTIQUES TECHNIQUES

Fluide : air comprimé (sur demande: fluides gazeux et liquides)  
Pression maximale à l'entrée : 30 bar (sur demande : 80 bar)  
Champs de réglages : 0,8 ÷ 8 bar (autres pressions: nous consulter)  
Connexion : 1/2" BSP  
(sur demande : 3/4" BSP - 1/2" NPT - 3/4" NPT)  
Température d'exercice : -20°C ÷ +100°C

# COMPOSANTS PNEUMATIQUES

## SÉRIE ACIER INOXYDABLE

codes de commande



**Régulateurs de pression avec manomètre**

		CODE
<b>0,8 - 8 bar</b>	1/4" BSP	<b>R3114 C/V</b>
	3/8" BSP	<b>R3138 C/V</b>
	1/2" BSP	<b>R3121 C/V</b>
<b>1,5 - 15 bar</b>	1/4" BSP	<b>R3114 E/V</b>
	3/8" BSP	<b>R3138 E/V</b>
	1/2" BSP	<b>R3121 E/V</b>



**Filtres**

		CODE
<b>5 microns</b>	1/4" BSP	<b>F314 ST/V</b>
	3/8" BSP	<b>F338 ST/V</b>
	1/2" BSP	<b>F312 ST/V</b>
<b>50 microns</b>	1/4" BSP	<b>F314 ST/VH</b>
	3/8" BSP	<b>F338 ST/VH</b>
	1/2" BSP	<b>F312 ST/VH</b>



**Filtre régulateurs**

			CODE
<b>0,8 - 8 bar</b>	<b>5 microns</b>	1/4" BSP	<b>FR314 ST/CV</b>
		3/8" BSP	<b>FR338 ST/CV</b>
		1/2" BSP	<b>FR312 ST/CV</b>
<b>0,8 - 8 bar</b>	<b>50 microns</b>	1/4" BSP	<b>FR314 ST/CVH</b>
		3/8" BSP	<b>FR338 ST/CVH</b>
		1/2" BSP	<b>FR312 ST/CVH</b>



**Kits élément filtrant**

		CODE
<b>5 microns</b>	F - FR 314 - 338	<b>K233/10299</b>
	F - FR 312	<b>K233/20299</b>
<b>50 microns</b>	F - FR 314 - 338	<b>K233/10199</b>
	F - FR 312	<b>K233/20199</b>



**Equerres + écrous**

		CODE
R 3114 - FR 314 ST R 3138 - FR 338 ST		<b>M13302</b>
R 3121 - FR 312 ST		<b>M13304</b>



**Manomètre Inox  
ø 63  
Raccordement axial 1/4" BSP**

CHAMP DE REGLAGE	ECHELLE	CODE
<b>0,2 - 1,5</b>	0 - 2,5 bar	<b>OABNEC04</b>
<b>0,3 - 3</b>	0 - 6 bar	<b>OABNEC05</b>
<b>0,8 - 8</b>	0 - 16 bar	<b>OABNEC07</b>
<b>1,5 - 15</b>	0 - 25 bar	<b>OABNEC08</b>

# COMPOSANTS PNEUMATIQUES



# CAPTEURS DE PRESSION



# COMPOSANTS PNEUMATIQUES

## SERIE PS41

Pressostats à membrane ≤ 48V



Application:  
pneumatique

Corps: laiton  
Joint: FKM  
Contact électrique: argent AgNi  
Tension Max. : 48 V  
Courant Max. : 0,5 A  
Pression Max : 80 bar

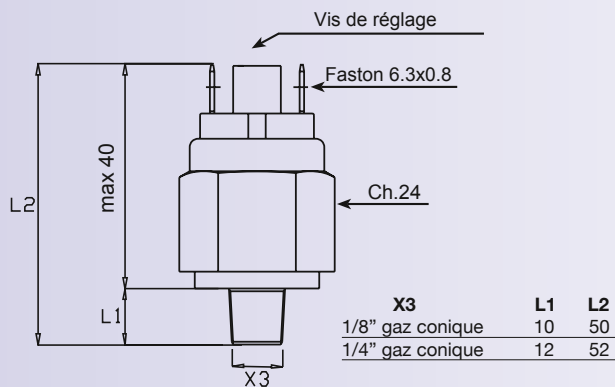

CODE CONTACT N.O.	CODE CONTACT N.F.	TAILLE BSP	CHAMP DE REGLAGE	TOLERANCE A 20°C
PS4111120	PS4121120	1/8"	0,1 - 1 bar	± 0,1 bar
PS4111220	PS4121220	1/4"		
PS4111121	PS4121121	1/8"	1 - 5 bar	± 0,3 bar
PS4111221	PS4121221	1/4"		
PS4111122	PS4121122	1/8"	1 - 10 bar	± 0,5 bar
PS4111222	PS4121222	1/4"		
PS4111123	PS4121123	1/8"	10 - 20 bar	± 1,0 bar
PS4111223	PS4121223	1/4"		

CODE  
PS3900200

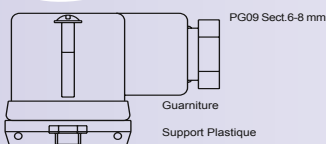

## SERIE PS40

Pressostats à piston ≤ 48V



Application:  
hydraulique de puissance

Corps: acier zingué  
Joint: NBR+teflon  
Contact électrique: argent AgNi  
Tension Max. : 48 V  
Courant Max. : 0,5 A  
Pression Max : 600 bar

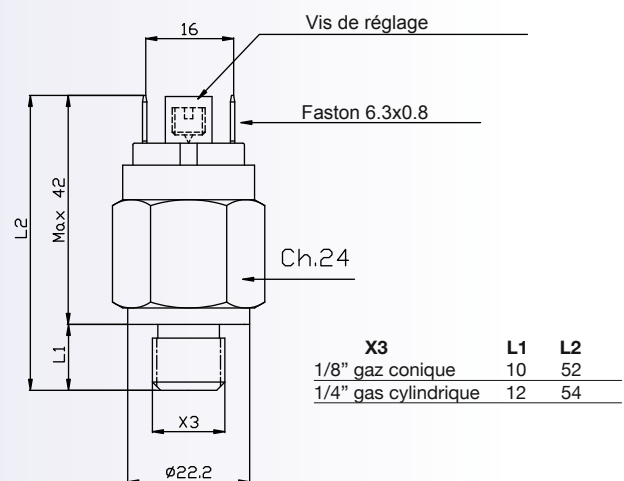

CODE CONTACT N.O.	CODE CONTACT N.F.	TAILLE BSP	CHAMP DE REGLAGE	TOLERANCE A 20°C
PS4010116	PS4020116	1/8"	50 - 150 bar	± 2 bar ÷ 10 bar
PS4010H16	PS4020H16	G1/4"		
PS4010117	PS4020117	1/8"	100 - 300 bar	± 5 bar ÷ 15 bar
PS4010H17	PS4020H17	G1/4"		

CODE  
PS3015001

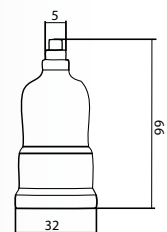

# COMPOSANTS PNEUMATIQUES

## Pressostats à piston avec contact inverseur (SPDT)

### SERIE PS46



Application:  
pneumatique

Corps: aluminium  
Joint: NBR  
Contact électrique: argent  
Degré de protection: IP 65 avec connecteur DIN43650  
Caractéristiques élec.: 5 (4) A / 14 Vdc  
4 (3) A / 30 Vdc  
5 (3) A / 125 Vac  
5 (1) A / 250 Vac  
Pression Max : 50 bar

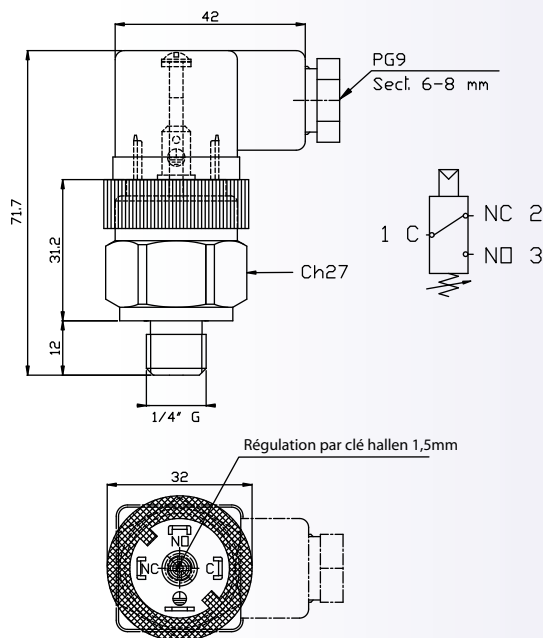

CODE	TAILLE BSP	CHAMP DE REGLAGE	TOLERANCE A 20°C
PS4633612	1/4" cylindrique	2 - 10 bar	± 0,5 bar

### SERIE PS48



Application:  
hydraulique de puissance

Corps: acier zingué  
Joint: NBR  
Contact électrique: argent  
Degré de protection: IP 65 avec connecteur DIN43650  
Caractéristiques élec.: 5 (4) A / 14 Vdc  
4 (3) A / 30 Vdc  
5 (3) A / 125 Vac  
5 (1) A / 250 Vac  
Pression Max : 900 bar

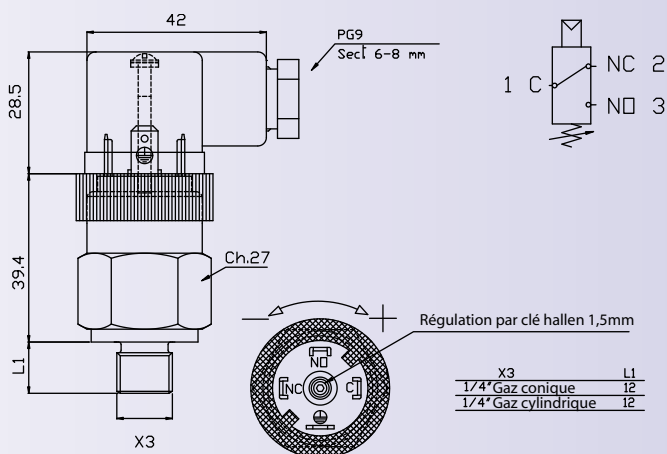

CODE	TAILLE BSP	CHAMP DE REGLAGE	TOLERANCE A 20°C
PS4820216	1/4" conique	50 - 200 bar	± 2 ÷ 10 bar
PS4820H16	1/4" cylindrique		
PS4820217	1/4" conique	200 - 400 bar	± 4 ÷ 15 bar
PS4820H17	1/4" cylindrique		

# COMPOSANTS PNEUMATIQUES

Pressostats à membrane avec contact inverseur (SPDT)

## SERIE PS49



Application:  
pneumatique

Corps: laiton  
Joint: FKM (standard)  
Degré de protection: IP 65 avec connecteur DIN43650  
Caractéristiques élec.:  
5 (4) A / 14 Vdc  
4 (3) A / 30 Vdc  
5 (3) A / 125 Vac  
5 (1) A / 250 Vac  
Temp. max. du fluide: 120°C  
Pression Max : 80 bar

(Sur demande: version ATEX disponible)

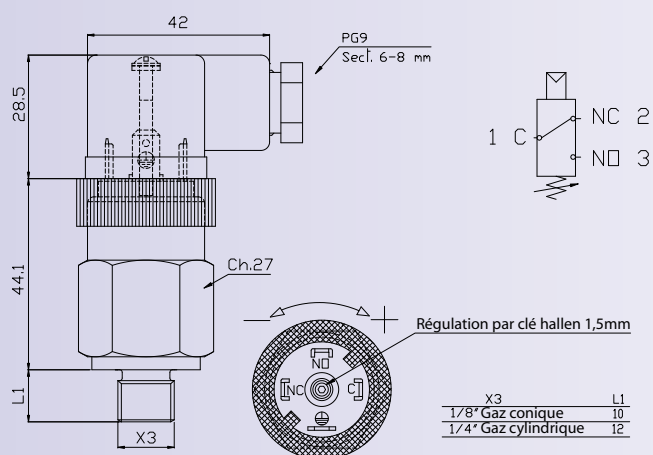

## SERIE PS24 ORIENTABLE



Application:  
pneumatique

Corps: aluminium anodisé  
Joint: FKM (standard)  
Degré de protection: IP 65 avec connecteur DIN43650  
Tension Max. : 250 Vac  
Courant Max. : 5 (1) A  
Temp. max. du fluide: 120°C  
Pression Max : 150 bar

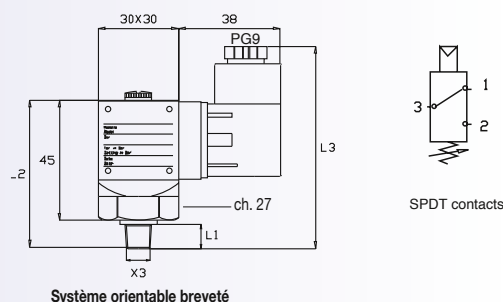

Système orientable breveté

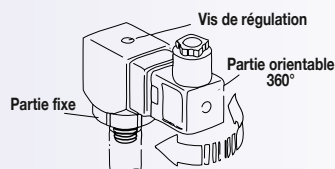

X3	L1	L2
1/8" gaz conique	10	56
1/4" gaz conique	12	58

CODE CONTACT N.F.	TAILLE (BSP)	CHAMP DE REGLAGE	TOLERANCE A 20°C
PS4921121	1/8"	1 - 5 bar	± 0,3 bar
PS4921H21	G1/4"		
PS4921122	1/8"	1 - 12 bar	± 0,5 bar
PS4921H22	G1/4"		

CODE CONTACT N.F.	TAILLE (BSP)	CHAMP DE REGLAGE	TOLERANCE A 20°C
PS2420122	1/8"	1 - 10 bar	± 0,3 bar
PS2420222	1/4"		
PS2420123	1/8"	10 - 25 bar	± 0,5 bar
PS2420223	1/4"		

# COMPOSANTS PNEUMATIQUES

## SERIE PS682 Pressostats avec échelle de tarage visuelle



Application:  
pneumatique

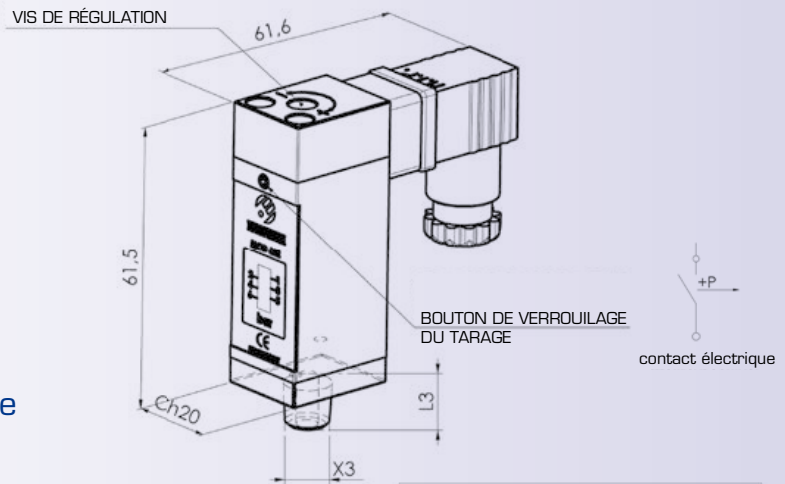

X3	L3
1/8" Gaz conique	9
1/8" Gaz cylindrique	10

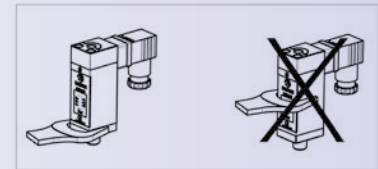

Corps:	aluminium anodisé
Connecteur:	DIN 43650.C
Contact électrique:	Reed SPST NO
Tension Max. commutable:	48 V
Courant Max. commutable:	0,5 A
Puissance Max. commutable:	10 W
Temp. max. du fluide:	60°C
Pression Max :	20 bar
Couple de serrage :	15 - 20 N/m

CODE CONTACT N.F.	TAILLE (BSP)	CHAMP DE REGLAGE
<b>PS68213111</b>	1/8" conique	1 - 6 bar
<b>PS68213G11</b>	1/8" cylindrique	

NB: Ne pas utiliser en présence de champs magnétiques  
Ne pas utiliser avec fluides gazeux et corrosifs

# COMPOSANTS PNEUMATIQUES

## Graisseur Automatique Rechargeable



SG/100 A



SG/220 A

### APPLICATIONS:

Conçu pour être installé partout où se trouve un point à graisser: coussinets, bagues, jonctions, rotules, moteurs électriques, compresseurs, pompes, soupapes, réducteurs, grues, moulins, fours, bandes transporteuses, calandres, vis d'Archimède, tamis vibrants, ascenseurs, monte-charges, presses, laminoirs, ventilateurs, turbines, etc.

### AVANTAGES

Affiche la consommation et permet le contrôle à distance grâce à sa transparence totale. Activation immédiate. Aucune batterie ou gaz.

Peut être installé à l'intérieur, à l'extérieur, à distance, retourné, sous l'eau, en des endroits dangereux et peu commodes.

Maintient constante la lubrification et ne permet pas d'accumulations solides.

Réserve installée de lubrifiant, réduit les opérations de lubrification, évite les oublis.

Fait économiser les arrêts de production et de très coûteuses réparations.

Respecte l'environnement: rechargeable à plusieurs reprises, il évite des frais d'élimination continuels.

Complètement recyclable.

Montage facile et rapide.

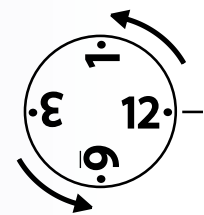

RÉGLAGE MENSUEL

DUREE DE LA DISTRIBUTION DE GRAISSE 1, 3, 6, 12 mois.

# COMPOSANTS PNEUMATIQUES

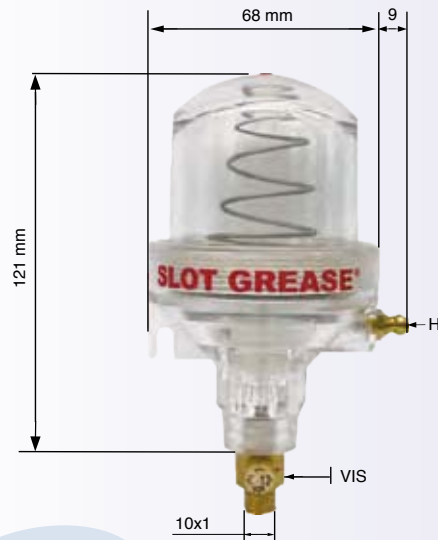

**SG/100 A**

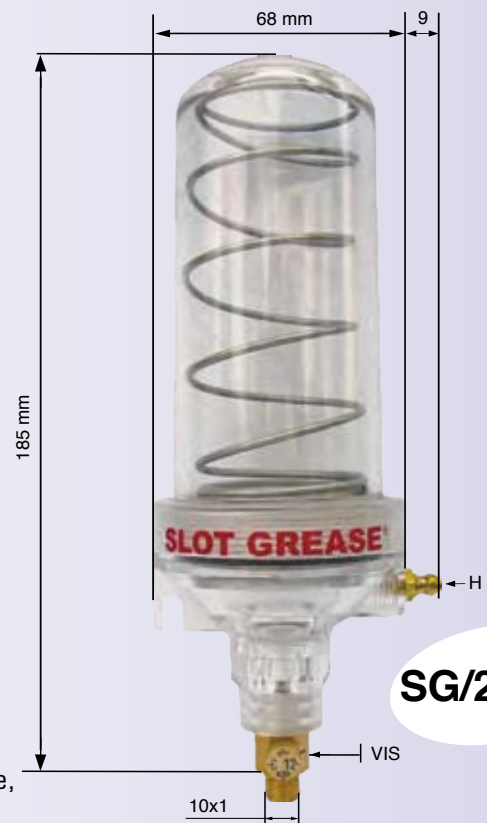

**SG/220 A**

## CARACTERISTIQUES

Réceptif de 100 ml et 220 ml.

Construit en \*Lexan® transparent à haute résistance mécanique, chimique et thermique.

Robustesse et fonctionnement de -30°C à +132°C.

Facile et rapide à recharger avec tous types de graisse NLGI 0-1-2-3-4 par graisseur latéral H standard - (DE en option).

Nouveau réglage simplifié pour la sortie de la graisse:

1, 3, 6, 12 mois variable à tout instant (dans le sens inverse des aiguilles d'une montre du fond de course de la vis).

Ressort M moyen standard, ressort D faible en option pour haute température et/ou graisse fluide, ressort F fort en option pour basse température et/ou graisse dense.

"On Demand", SLOT GREASE® distribue la graisse de manière automatique sur la base de la demande de l'outillage et en fonction du type de ressort, de la température, de la graisse NLGI et des conditions de service.

\*Lexan® marque déposée par General Electric Plastics

## ADAPTATEURS:

CODE	Mâle/Femelle
<b>SG/209541</b>	1/4 BSP / M10x1
<b>SG/209581</b>	1/8 BSP / M10x1



# COMPOSANTS PNEUMATIQUES

Création SENGA - 2010  
Imprimé par KALISTENE 74  
SEPTEMBRE 2010