



DOMOTIQUE

## Gradateur RLL\_VAR\_M350A





## Fonctionnement

L'éclairage est allumé par une impulsion de courant envoyée après avoir appuyé sur un bouton poussoir relié au relais. Une autre impulsion éteint l'éclairage. Appuyez et maintenez l'interrupteur pendant plus de 1 seconde permet à l'utilisateur de régler l'intensité lumineuse (ajustements de boucle dans l'ordre suivant: BRILLANT→FONCE→BRILLANT).

L'intensité lumineuse peut être commandée au moyen de plusieurs commutateurs dans un montage en parallèle, répartis en plusieurs endroits à l'intérieur d'une pièce.



## Schéma de câblage

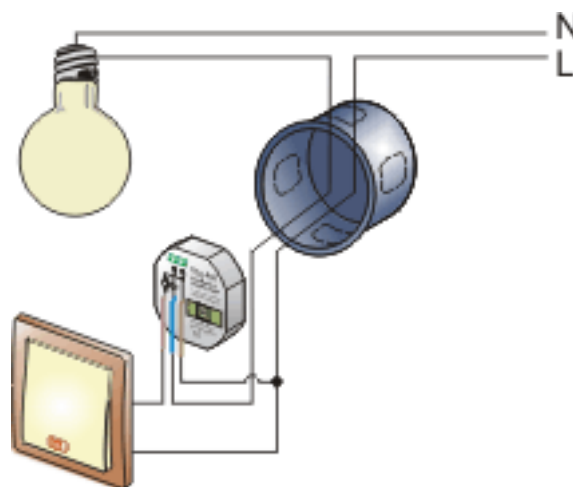
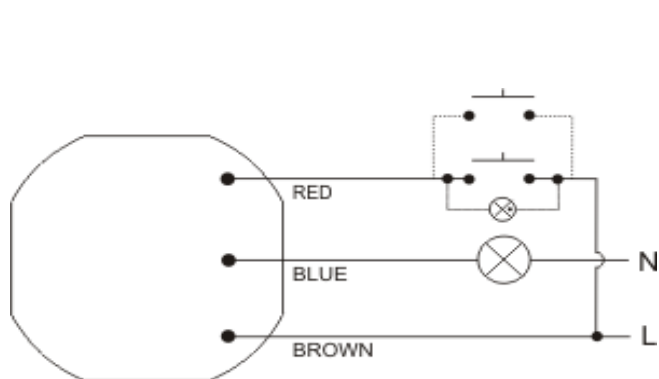

## Caractéristiques techniques

Tension d'alimentation	230V AC
Courant	<1,5A
Puissance maximum des éclairages connectés	350 W
Température de fonctionnement	-25÷50°C
Connections	3×DY 1mm <sup>2</sup> ; l=10cm
Dimensions sonde	Ø55, h=13mm
Consommation	0,1 W
Fixation	Dans une boîte Ø60
Protection contre les surintensités	5x20 2A



## Caractéristiques du gradateur

**ATTENTION :** Il peut y avoir des irrégularités de fonctionnement avec certaines mangeoires électroniques (par exemple, des tremblements lumineux peuvent apparaître). Par conséquent, certains types de connexion nécessitent des ampoules ou des halogènes de puissance totale allant jusqu'à 50% du courant nominal de la ligne d'alimentation.

Des tests sont recommandés avant l'assemblage final.

## Remplacement du fusible

Pour remplacer le fusible suivez le schéma ci-dessous. Le fusible est un 5x20 et de protection 2A.

