



Conductive ESD Roller Track Standard Wheel



	P=33	P=50	P=66
	M0106	M0206	M0306
 PRODUCT WEIGHT	0,886 Kg/m	0,834 Kg/m	0,834 Kg/m



ATEX 2014/34/EC



28,8 Ω /cm²

MINICARRIL CONDUCTIVO ESD RUEDA ESTÁNDAR

- Chapa galvanizada de 0,8 mm
- Longitud máxima de barra de 4.500 mm
- Pendiente de deslizamiento de un 3,5%, dependiendo del tipo de caja
- Ruedas de compuesto conductor, de color negro

Aplicaciones

- Deslizamientos por gravedad de todo tipo de cajas
- Comunicación entre puntos de trabajo
- Aprovisionamiento en mesas de montaje
- Deslizamientos de materiales en maquinaria
- Electrónica: se evita que las características técnicas de microchips, placas electrónicas, etc., varíen o se deterioren con la electricidad estática generada durante su proceso de manipulación
- Automoción: se evita la detonación del ácido sulfúrico a causa de la chispa eléctrica generada por la electricidad estática durante el proceso de transporte, suministro y/o manipulación de baterías de automóvil
- Logística: se evita que se adhieran unas piezas plásticas a otras, en aquellos productos con electricidad estática acumulada
- Laboral: mejora laboral al evitar las descargas producidas a causa de la electricidad estática generada

Capacidades de carga, teniendo en cuenta la flexión al punto anterior de deformación (ver tabla)

RAIL À GALET CONDUCTEUR ESD ROULETTES STANDARD

- Tôle galvanisée de 0,8 mm
- Longueur maximum de barre de 4.500 mm
- Pente de glissement d'environ 3,5 % en fonction du type de caisse
- Roues en composite conducteur, couleur noir

Applications

- Glissements par gravité de tout type de caisses
- Communication entre points de travail
- Approvisionnement sur tables de montage
- Glissement de matériels dans les machines
- Électronique: toute variation ou dégradation des caractéristiques techniques de la micro-puce, des plaques électroniques, etc., due à l'électricité statique produite est évitée pendant le processus de manipulation
- Automobile: la détonation de l'acide sulfurique due à l'étincelle d'électricité produite par l'électricité statique pendant le processus de transport, approvisionnement et/ou manipulation des batteries automobiles est évitée
- Logistique: toute adhérence des pièces plastiques entre elles dans les produits comportant de l'électricité statique accumulée est évitée
- Conditions de travail: Conditions de travail améliorées lorsque sont évitées les décharges produites en raison de l'électricité statique produite

Capacités de charge, en tenant compte de la flexion au point précédent de déformation (voir tableau)

MINIBINARIO CONDUTTORE ESD ROTELLA STANDARD

- Lamiera galvanizzata di 0,8 mm
- Lunghezza massima della sbarra: 4.500 mm
- Inclinazione di scorrimento del 3,5%, in base alla tipologia dei pacchi
- Ruote composite conduttive, colore nero

Applicazioni

- Scorrimento a gravità di pacchi di ogni tipologia
- Comunicazione tra punti diversi di lavoro
- Alimentazione del materiale tramite piani di montaggio
- Scorrimento materiali su macchine
- Elettronica: per evitare che le caratteristiche tecniche dei microchip, delle piastre elettroniche, etc. subiscano variazioni o si deteriorino a causa dell'elettricità statica generata durante il processo di manipolazione
- Automazione: per prevenire la detonazione dell'acido solforico, causata dalla scintilla elettrica generata dall'elettricità statica durante il processo di trasporto, installazione e / o manipolazione delle batterie dell'automobile
- Logistica: per prevenire l'adesione delle parti di plastica le une alle altre, nei prodotti in cui si è accumulata elettricità statica
- Personale: per migliorare le condizioni di lavoro ed evitare che gli operai subiscano scosse dovute all'elettricità statica generata

Capacità di carico, tenendo in considerazione la flessione nel punto di deformazione anteriore (vedi tabella)

BENDING OF PROFILE

1 DINALAGER RollerTrack

Inertia Coefficient= **9.860,86**

1 Dinalager Roller Track (Length)	1.000 mm	1.500 mm	2.000 mm	2.500 mm
0 Intermediate Support	85 kg	44 kg	23 kg	---
1 Intermediate Support	330 kg	210 kg	145 kg	110 kg
2 Intermediate Supports	---	480 kg	340 kg	265 kg
3 Intermediate Supports	---	---	700 kg	540 kg

DATA CERTIFIED BY -
LEiTaT
managing technologies
li:00101E-1204-11



Dynamic Friction Coefficient
0,05 µk



Static Friction Coefficient
0,09 µs

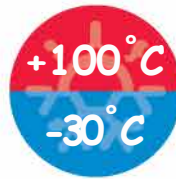
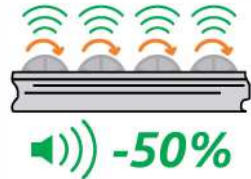

CONDUCTIVE ESD ROLLER TRACK STANDARD WHEEL

- Galvanised metal sheet: 0,8 mm
- Maximum length of bar: 4.500 mm
- Flow gradient: 3.5%, depending on the type of box
- Conductive composite wheels, color black

Applications

- Carton flow for all types of boxes
- Communication between workstations
- Supply to assembly tables
- Flow of material onto machinery
- Electronics: to avoid variation or damage to the technical features of microchips, electronic circuit boards, etc, due to static electricity build-up when handled
- Automotive: to avoid ignition of sulphuric acid from sparks created by static electricity during the transportation, supply or handling of car batteries
- Logistics: to avoid plastic products sticking together as a result of the build-up of static electricity
- Health and safety: improved health and safety in the workplace by avoiding discharges of static electricity

Load capacities, taking into account the flexural point before deformation: (see table)

ABLEITFÄHIGE RÖLLCHENSCHIENE ESD MIT STANDARDRÖLLCHEN

- Galvanisiertes Blech 0,8 mm
- Maximale Länge der Röllchenleiste 4.500 mm
- 3,5% Rollgefälle, abhängig von der Beschaffenheit des Förderguts
- Leitfähige Verbundräder, Farbe schwarz

Einsatzbereiche

- Rolltransport per Schwerkraft für alle Arten von Kästen
- Rolltransportverbindung zwischen Arbeitsplätzen
- Rollzufuhr zu Arbeitstischen
- Materialrolltransport innerhalb einer maschinellen Fertigungsanlage
- Elektronik: es wird verhindert, dass die technischen Eigenschaften der Mikrochips, der elektronischen Baugruppen usw. sich verändern oder durch die entstehende elektrostatische Aufladung während des Transportprozesses beschädigt werden
- Fahrzeugtechnik: es wird verhindert, dass es bei der Zulieferung oder dem Transport von Autobatterien durch einen, während des Transports erzeugten, elektrostatischen Funken zu Explosionen der Schwefelsäure kommt
- Logistik: es wird verhindert, dass sich Kunststoffteile an andere Produkte anhängen, die eine elektrostatische Aufladung erfahren haben
- Arbeitsbedingungen: Verbesserung der Arbeitsbedingungen, da Entladungen vermieden werden, die durch die elektrostatische Aufladung beim Transport entstehen

Der Grenzwert der maximalen Tragfähigkeit wurde an dem Punkt festgelegt, wo sich das Material beginnt zu biegen, sich aber noch nicht verformt: (Siehe Tabelle)

DIMENSIONS IN MM (± 0,5 MM)

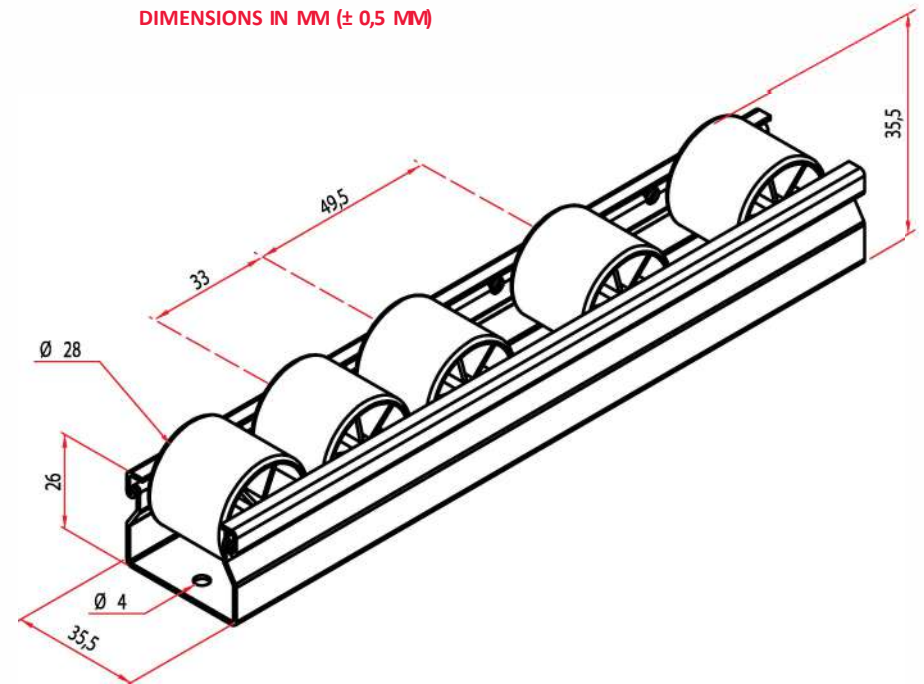

LISTWA ROLKOWA PRZEWODZĄCA ESD ROLKA STANDARDOWA

- Błacha galwanizowana 0,8 mm
- Maksymalna długość listwy 4.500 mm
- Zalecane nachylenie 3,5%, w zależności od rodzaju pojemnika
- Kola kompozytowe przewodzące, kolor czarny

Zastosowanie

- Transport grawitacyjny wszystkich rodzajów pojemników
- Komunikacja między stanowiskami pracy
- Zaopatrzenie stołów montażowych
- Transport materiałów w maszynach
- Elektronika - aby zapewnić, że właściwości osprzętu elektronicznego takiego jak mikrochipy i płyty elektroniczne, nie ulegną zmianie pod wpływem elektryczności statycznej powstałej podczas manipulacji
- Motoryzacja - aby uniknąć detonacji kwasu siarkowego, z powodu iskry powstałej z elektryczności statycznej podczas procesu transportu, dostawy i/lub manipulacji akumulatorów samochodowych
- Logistyka: unikanie sklejania się ze sobą części z tworzywa, w przypadku skumulowania elektryczności statycznej
- Personel: polepszenie warunków pracy, poprzez wyeliminowanie wyładowań elektrostatycznych

Nosność, mając na uwadze ostatni punkt giętkości przed deformacją: (Patrz tabela)

MINICARRIL CONDUCTIU ESD RODA ESTÀNDARD

- Xapa galvanitzada de 0,8 mm
- Longitud màxima de barra de 4.500 mm
- Pendent de lliscament del 3,5%, depenent del tipus de caixa
- Rodes de compost conductiu, de color negre

Aplicacions

- Lliscament per gravetat de tot tipus de caixes
- Comunicació entre punts de treball
- Aprovisionament de taules de muntatge
- Lliscament de materials a maquinària
- Electrònica: s'evita que les característiques tècniques dels microxips, plaques electròniques, etc., variïn o es deteriorin amb l'electricitat estàtica generada durant el seu procés de manipulació
- Automoció: s'evita la detonació de l'àcid sulfúric a causa de l'espuma elèctrica generada per l'electricitat estàtica durant el procés de transport, subministrament i/o manipulació de bateries d'automòbil
- Logística: s'evita que s'enganxin unes peces plàstiques amb d'altres, d'aquells productes amb electricitat estàtica acumulada
- Laboral: millora laboral a l'evitar les descàrregues produïdes a causa de l'electricitat estàtica generada

Capacitats de càrrega, tenint en compte la flexió al punt anterior de deformació (veure tau/a)