

Taille 5 type A1

5IK150A1_UFT

TECHNIC-ACHAT

9, rue du Lugan

33130 Bègles

Tel : 05 57 99 01 72 – Fax : 05 56 87 97 66

Email : contact@technic-achat.com

MOTEUR TRIPHASE 380V (arbre rond claveté, ventilé, boîte à bornes)

Caractéristiques

Vitesse	
Puissance	150W
Alimentation	3ph 380 VAC
Vitesse Nominale	1350 tr/min
Courant nominal	0,8 A
Couple de démarrage	2,6 Nm
Couple Nominal	1,08 N.m
Température de fonctionnement	-10°C / + 40°C
Classe d'isolement	IP20 / IP54



Dimension moteur

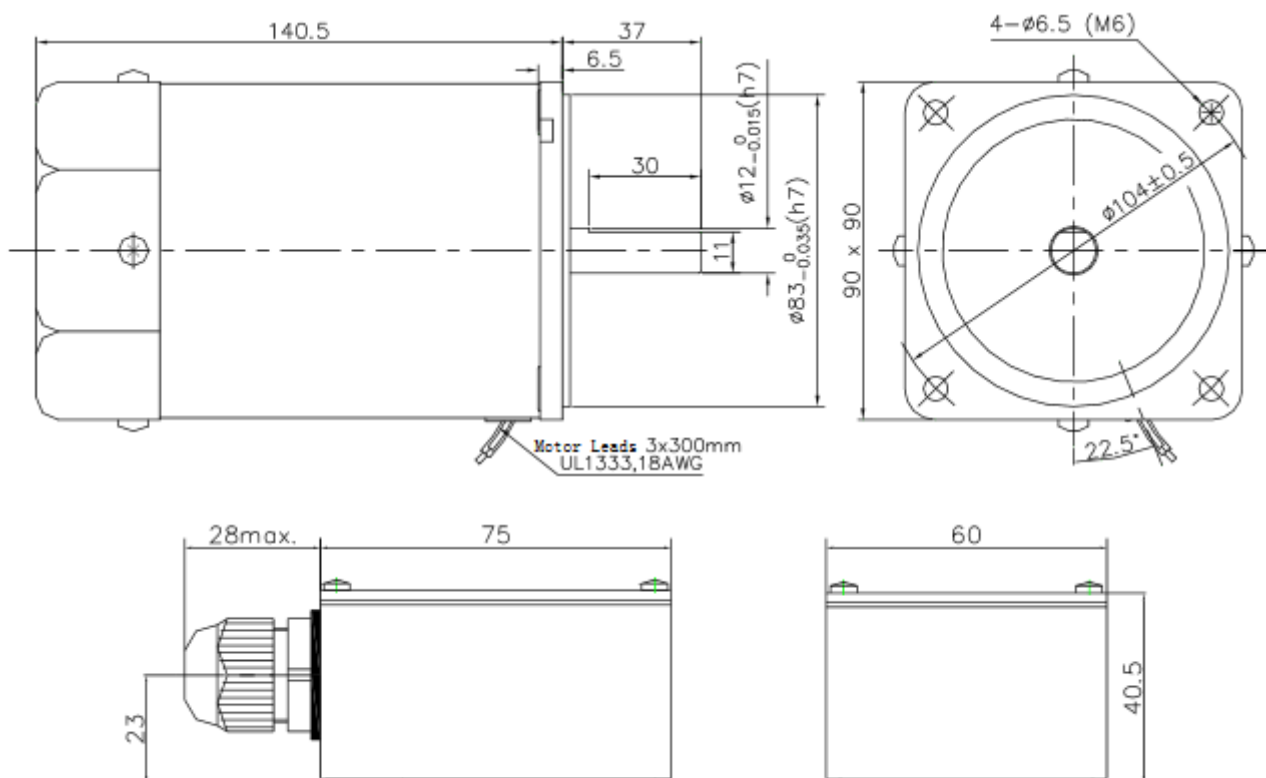

Branchement

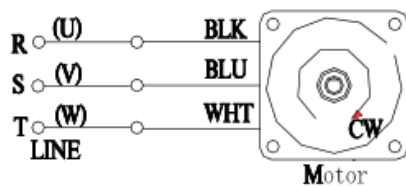
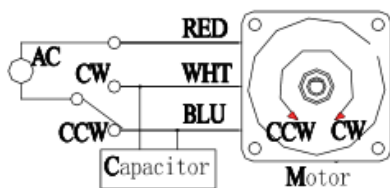

Caractéristiques Réducteurs

Rapport de réduction	3	3.6	5	6	7.5	9	12.5	15	18	25	30	36	50	60	75	90	100	120	150	180	200
Vitesse de sortie TR/min	500	417	300	250	200	166	120	100	83	60	50	41	30	25	20	16	15	12.5	10	8.3	7.5
Couple Nm	2.3	2.7	3.8	4.5	5.6	6.8	8.5	10.2	12.2	15.3	18.4	20	20	20	20	20	20	20	20	20	20

Référence Produit	Ratio	L	masse
		mm	Kg
Réducteurs (5GUxxK)	3-9	65.5	1.21
	10-18		1.30
	20-75		1.40
	90-200		1.45
10 :1 étage de réduction moyen		40	0.6
Moteur		141	3.6